

MANUALE DI USO E MANUTENZIONE

MANUEL D'UTILISATION ET D'ENTRETIEN

USE AND MAINTENANCE MANUAL

ANLEITUNG FÜR GEBRAUCH UND WARTUNG

MANUAL DE USO Y MANTENIMIENTO

INSTRUÇÕES DE UTILIZAÇÃO E DE MANUTENÇÃO

ADVIEZEN VOOR GEBRUIK EN ONDERHOUD

BRUGERVEJLEDNING OG VEDLIGEHOLDELSERVEJLEDNING

BRUK-OG VEDLIKEHOLDSANVISNING

BRUKSANVISNING OCH SKÖTSEL

ΟΗΓΕΣ ΧΡΗΣΗΣ ΚΑΙ ΣΥΝΤΗΡΗΣΗΣ

KÄYTTÖ- JA HUOLTO-OHJE

HX10E

INDEX

**EG Konformitätserklärung - CE Conformity Declaration - Declaration CE
de Conformite- Declaration CE de Conformidad** **Seite 4 – 5**

| | | |
|------------------|-----------------------|----------------------|
| D (=DE) | deutsch | Seite 6 – 9 |
| CZ | tschechisch | Seite 10 – 13 |
| DK (=DA) | dänisch | Seite 14 – 17 |
| E (=ES) | spanisch | Seite 18 – 21 |
| F (= FR) | französisch | Seite 22 – 25 |
| GB (=EN) | englisch | Seite 26 – 29 |
| H (=HU) | ungarisch | Seite 30 – 33 |
| I (=IT) | italienisch | Seite 34 – 37 |
| N (=NO) | norwegisch | Seite 38 – 41 |
| NL | niederländisch | Seite 42 – 45 |
| P (=PT) | portugiesisch | Seite 46 – 49 |
| PL | polnisch | Seite 50 – 53 |
| RO | rumänisch | Seite 54 – 57 |
| RUS (=RU) | russisch | Seite 58 – 61 |
| S (=SV) | schwedisch | Seite 62 – 65 |
| SF (=FI) | finnisch | Seite 66 – 69 |
| SK | slowakisch | Seite 70 – 73 |
| SLO (=SL) | slowenisch | Seite 74 – 77 |
| TR | türkisch | Seite 78 – 81 |

Fig.1
Abb.1
Kuva.1
ΦΓ.1

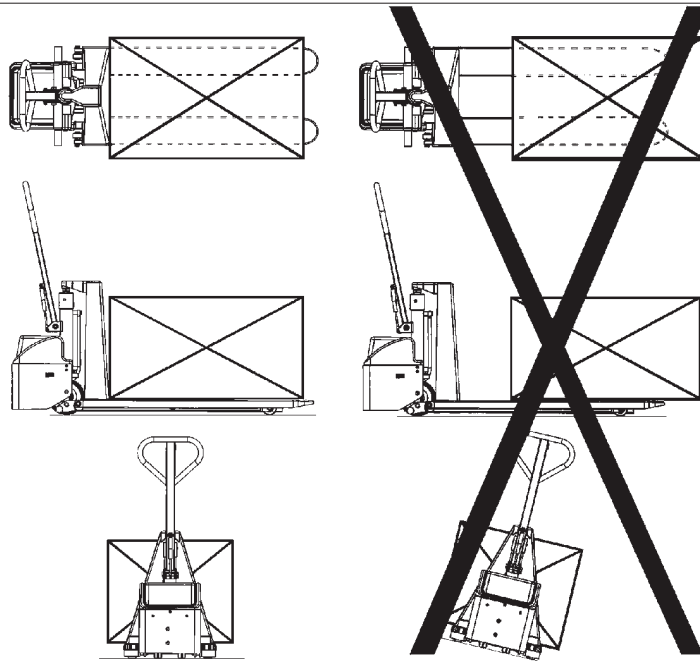

Fig.2
Abb.2
Kuva.2
ΦΓ.2

Fig.2

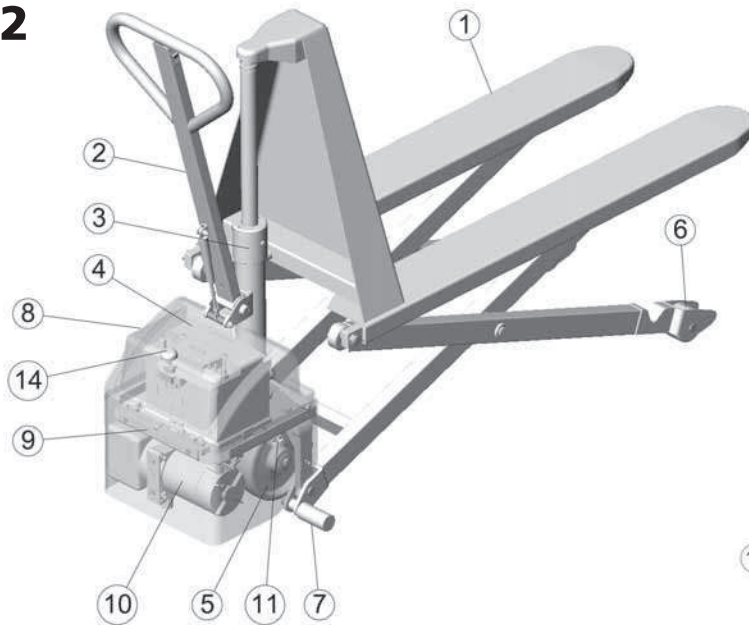

Fig.2a

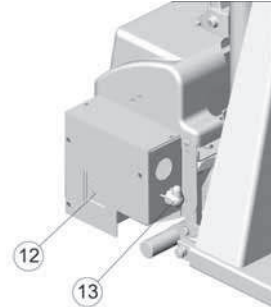
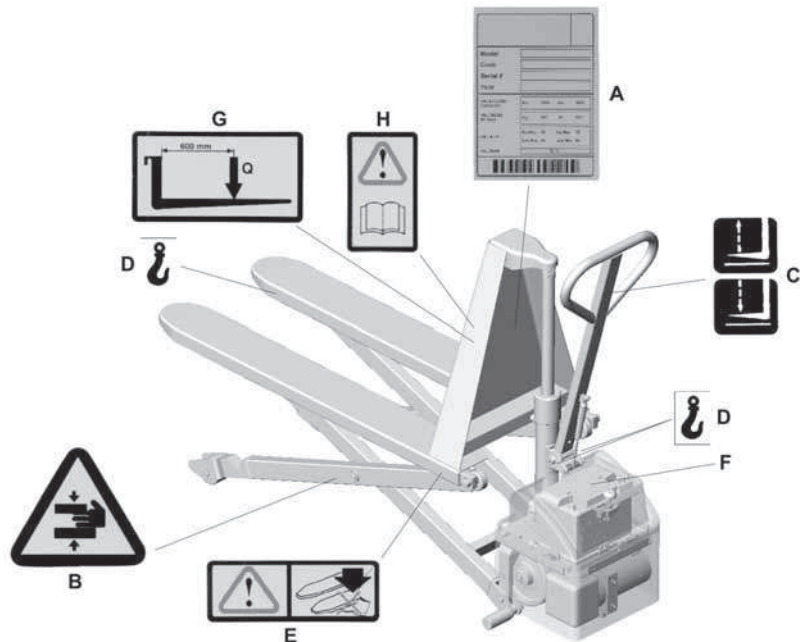

Fig.2a
Abb.2a
Kuva.2a
ΦΓ.2a

Fig.3
Abb.3
Kuva.3
ΦΓ.3



| | | |
|--|---|---|
| <p>DICHIARAZIONE DI EMISSIONE VIBRATORIA DECLARATION DE L'EMISSION VIBRATOIRE DECLARATION OF VIBRATION EMISSION ERKLÄRUNG VON SCHWINGUNGSEMISSION DECLARACIÓN DE EMISIÓN DE VIBRACIONES DECLARAÇÃO DE EMISSÃO VIBRATÓRIA VERKLARING VAN DE TRILEMISSIE VIBRATIONSBELASTNINGSERKLÆRING DEKLARERING AV EMISJONSVERDIER FOR VIBRASJONER DEKLARATION AV VIBRATIONSEMISSION ΔΗΛΩΣΗ ΕΚΠΟΜΠΗΣ ΔΟΝΗΣΕΩΝ TÄRINÄPÄÄSTÖILMOITUS</p> |  | <p>DEKLAROVÁNÍ HODNOT EMISE VIBRACÍ VIBRATSIOONI ERALDUMISE KINNITUS PAZIŃOJUMS PAR RADĪTO VĪBRĀCIJU PRANEŠIMAS APIE VIBRACIJŲ SPINDULIAVIMA DEKLAROWANIE EMISJI DRGAŃ ОПИСАНИЕ КОЛЕБАТЕЛЬНОЙ ТРАНСЛЯЦИИ VYHLÁSENIE O HODNOTÁCH EMISIE VIBRÁCIÍ IZJAVA O VIBRACIJSKEM ODDAJANJU REZGÉSKIBOCSÁTÁSI NYILATKOZAT DECLARAȚIE DE EMISIUNE VIBRAȚII ДЕКЛАРАЦИЯ ЗА ВИБАТОРНО ИЗЛЪЧВАНЕ</p> |
|--|---|---|

Valori di emissione vibratoria dichiarati conformemente alla EN 12096 - Valeurs d'émission vibratoire déclarées conformément à EN 12096 - Declared vibration emission values in compliance with EN 12096 - Schwingungsemissionswerte gemäß der Normen EN 12096 - Valores de emisión de vibraciones declarados de conformidad con la normativa EN 12096 - Valores de emissão vibratória declarados conforme à EN 12096 - De waarden van de trilemissie worden verklaard conform EN 12096 - Erklærede vibrationsbelastningsverdier i overensstemmelse med EF 12096 normen - Emisjonsverdier for vibrasjoner erklært i samsvar med EN 12096 - Vibrationsemissionsvärden i enlighet med EN 12096 - Δηλωμένες τιμές εκπομπής δονήσεων σύμφωνα με την EN 12096 - Normin EN 12096 kanssa yhdenmukaisesti ilmoitetut tärinäpäästöarvot - Hodnoty emise vibrací deklarované v souladu s normou EN 12096 - Eralduva vibratsiooni väärtus on vastav normatiivile EN 12096 – iga - Radītās vibrācijas līmenis noteikts saskaņā ar EN 12096 - Mīnimo vibracinio spinduliavimo kokybė atitinka EN 12096 - Wartości emisji drgań deklarowane zgodnie z normą EN 12096 - Значения колебательной трансляции в соответствии с нормативом EN 12096 - Hodnoty emisie vibrácií deklarované v súlade s normou EN 12096 - Izjavljene vrednosti vibracijskega oddajanja v skladu z EN 12096 - Az EN 12096 szabványnak megfelelően bejelentett rezgés kibocsátási értékek - Valori de emitere vibrații declarate în conformitate cu EN 12096 - Стойности за вибраторно излъчване декларирани съгласно нормите на EN 12096.

| <p>Descrizione - Description - Description - Beschreibung - Descripción - Descrição - Beschrijving - Beskrivelse - Beskrivelse - Beskrivning - Περιγραφή - Kuvaus - Popis - Kirjeldus - Apraksts - Aprašas - Opis - Описание - Popis - Opis - Ismertetés - Descrerie - Наименование.</p> | <p>Valore - Valeur - Value - Wert - Valor - Valor - Waarde - Værd - Verdi - Värde - Αξία - Arvo - Hodnota - Väärtus - Līmenis - Kokybė - Wartość - Значение - Hodnota - Vrednost - Érték - Valoarea - Стойност.</p> | <p>Norma Europea - Règle Européenne - European Norm - Europäische Norm - Norma Europea - Norma europea - Europese norm - Europæisk normen - Europeiska Standard - ευρωπαϊκός κανόνας - Eurooppalaista standardia - Normou Evropské - Euroopa Normatiivile - Eiropas Standarti - Standartas Europos - Norma Europejskiej - Норматива - Europskej Normou - Standard Evropske - Európai szabvány - Norma Europeana - Европейска Норма (EN).</p> | <p>Superficie di prova - Surface d'essai - Test surface - Testoberfläche - Superficie de ensayo - Superficie de teste - Testoppervlak - Prøveareal - Prøveoverflate - Provata - Επιφάνεια δοκιμής - Koepinta - Zkušební plocha - Proovitõõpind - Izmēginājuma virsma - Tikrinimo plotas - Powierzchnia próba - Испытательная поверхность - Sküsobná plocha - Poskusna površina - Vizsgált felület - Suprafața de probă - Пробна повърхност.</p> |
|--|--|---|--|
| <p>Valore di emissione vibratoria misurato a - Valeur d'émission vibratoire mesurée - Measured vibration emission value - Gemessener Schwingungsemissionswert - Valor de emisión de vibraciones medido - Valor de emissão vibratória medido - Gemeten waarde van de trilemissie - Opmålt vibrationsbelastning ved - Målt emisjonsverdi for vibrasjoner - Uppmått vibrationsemissionsvärde - Μετρηθείσα τιμή εκπομπής δονήσεων - Mitattu tärinäpäästöarvo - Namēnenā hodnota emise vibrací - Eralduva vibratsiooni mõõdetud väärtus vastab - Mērītāis radītās vibrācijas līmenis - Vibracinio spinduliavimo matuota kokybė - Mierzona wartość emisji drgań - Значение колебательной трансляции, измеряемое в - Nameranā hodnota emise vibrácií - Izmerjena vibracijska vrednost - Mért rezgés kibocsátási érték - Valoarea de emisiune a vibrațiilor măsurată în - Стойност вибраторно излъчване измерена в (m/s²)</p> | <p>1.13</p> | <p>EN ISO 20643 (Mano/Braccio - Main/Bras - Hand/Arm - Hand/Arm - Mano/Braso - Mão/Braço - Hand/Arm - Hånd/Arm - Hånd/Arm - Hand/Arm - Χέρι/Βραχίονας - Käsi/Käsivarsi - Ruka/Paže - Käsi/Käsivars - Plauksta/Roka - Plaštaka/Ranka - Maszyny ręczne trzymane i ręcznie prowadzone - система Кисть/Рука - Ruka/Rameno - Dlan/Roka - Kéz/Kar - Mână-Braț - Ръка-Рамо).</p> | <p>Pavimento in cemento liscio industriale - Plancher en ciment lisse industriel - Industrial smooth concrete floor - Fußboden aus industriell glattem Zement - Pavimento de cemento liso industrial - Piso em concreto lizo industrial - Ondergrond in gladde industriële cement - Gulv i glad industriell cement - Jevnt industrigulv av sement - Slätt cementgolv för industriellt bruk - Δάπεδο από βιομηχανικό λείο σκυρόδεμα - Teollinen sileä sementtilattia - Průmyslová podlaha z hladkého betonu - Industriálne tsemendist pôrandapind - Pulēta betona grīda - Pramoninio plūruoto cemento grindinys - Przemysłowa podłoga z betonu gładkiego - Настил из промышленного гладкого цемента - Priemyselná podlaha z hladkého betónu - Industrijska tla iz gladkega cimenta - Sima ipari beton padlózat - Paviment din ciment neted industrial - Под от гладък промишлен цемент.</p> |
| <p>Incertezza - Incertitude - Uncertainty - Unklar - Incertidumbre - Incerteza - Onnauwkeurigheid - Usikkerhed - Usikkerhet - Osäkerhet - Αβεβαιότητα - Epävarmuus - Nepřesnost - Ebakindlus - Nепrecizitate - Nепatikimumas - Niepewność - Неопределенность - Nepresnosť - Negotovost - Bizonytalanság - Incertitudine - Недостовенност. K (m/s²)</p> | <p>0.67</p> | <p>EN ISO 20643 (Mano/Braccio - Main/Bras - Hand/Arm - Hand/Arm - Mano/Braso - Mão/Braço - Hand/Arm - Hånd/Arm - Hånd/Arm - Hand/Arm - Χέρι/Βραχίονας - Käsi/Käsivarsi - Ruka/Paže - Käsi/Käsivars - Plauksta/Roka - Plaštaka/Ranka - Maszyny ręczne trzymane i ręcznie prowadzone - система Кисть/Рука - Ruka/Rameno - Dlan/Roka - Kéz/Kar - Mână-Braț - Ръка-Рамо).</p> | <p>Su pista di prova secondo EN 13059 - Sur piste d'essai selon EN 13059 - On test track according to EN 13059 - Auf Testfläche gemäß der Normen EN 13059 - En pista de ensayo según EN 13059 - Em pista de teste conforme à EN 13059 - Op testpiste volgens EN 13059 - Prøvebane in henhold til EF 13059 normen - På prøvebane ifølge EN 13059 - På provbana i enlighet med EN 13059 - Σε διάδρομο δοκιμών σύμφωνα με EN 13059 - Koeradalla normin EN 13059 mukaan - Na zkušební dráze podle nomy EN 13059 - Proovitõõpinnal vastavalt EN 13059 - Izmēginājuma trasē atbilstoši EN 13059 - Garso takeliu pagal EN 13059 - Na torze do prób według EN 13059 - Na испытательной площадке в соответствии с нормативом EN 13059 - Na sküsobnej dráhe podľa nomy EN 13059 - Na poskusni stezi po EN 13059 - Az EN 13059 szerinti próbapályán - Pe pista de probă, în conf. cu EN 13059 - Върху пробна pista съгласно EN 13059.</p> |
| <p>Valore di emissione vibratoria misurato a - Valeur d'émission vibratoire mesurée - Measured vibration emission value - Gemessener Schwingungsemissionswert - Valor de emisión de vibraciones medido - Valor de emissão vibratória medido - Gemeten waarde van de trilemissie - Opmålt vibrationsbelastning ved - Målt emisjonsverdi for vibrasjoner - Uppmått vibrationsemissionsvärde - Μετρηθείσα τιμή εκπομπής δονήσεων - Mitattu tärinäpäästöarvo - Namēnenā hodnota emise vibrací - Eralduva vibratsiooni mõõdetud väärtus vastab - Mērītāis radītās vibrācijas līmenis - Vibracinio spinduliavimo matuota kokybė - Mierzona wartość emisji drgań - Значение колебательной трансляции, измеряемое в - Nameranā hodnota emise vibrácií - Izmerjena vibracijska vrednost - Mért rezgés kibocsátási érték - Valoarea de emisiune a vibrațiilor măsurată în - Стойност вибраторно излъчване измерена в. (m/s²)</p> | <p>3.0</p> | <p>EN ISO 20643 (Mano/Braccio - Main/Bras - Hand/Arm - Hand/Arm - Mano/Braso - Mão/Braço - Hand/Arm - Hånd/Arm - Hånd/Arm - Hand/Arm - Χέρι/Βραχίονας - Käsi/Käsivarsi - Ruka/Paže - Käsi/Käsivars - Plauksta/Roka - Plaštaka/Ranka - Maszyny ręczne trzymane i ręcznie prowadzone - система Кисть/Рука - Ruka/Rameno - Dlan/Roka - Kéz/Kar - Mână-Braț - Ръка-Рамо).</p> | <p>Su pista di prova secondo EN 13059 - Sur piste d'essai selon EN 13059 - On test track according to EN 13059 - Auf Testfläche gemäß der Normen EN 13059 - En pista de ensayo según EN 13059 - Em pista de teste conforme à EN 13059 - Op testpiste volgens EN 13059 - Prøvebane in henhold til EF 13059 normen - På prøvebane ifølge EN 13059 - På provbana i enlighet med EN 13059 - Σε διάδρομο δοκιμών σύμφωνα με EN 13059 - Koeradalla normin EN 13059 mukaan - Na zkušební dráze podle nomy EN 13059 - Proovitõõpinnal vastavalt EN 13059 - Izmēginājuma trasē atbilstoši EN 13059 - Garso takeiliu pagal EN 13059 - Na torze do prób według EN 13059 - Na испытательной площадке в соответствии с нормативом EN 13059 - Na sküsobnej dráhe podľa nomy EN 13059 - Na poskusni stezi po EN 13059 - Az EN 13059 szerinti próbapályán - Pe pista de probă, în conf. cu EN 13059 - Върху пробна pista съгласно EN 13059.</p> |
| <p>Incertezza - Incertitude - Uncertainty - Unklar - Incertidumbre - Incerteza - Onnauwkeurigheid - Usikkerhed - Usikkerhet - Osäkerhet - Αβεβαιότητα - Epävarmuus - Nepřesnost - Ebakindlus - Nепrecizitate - Nепatikimumas - Niepewność - Неопределенность - Nepresnosť - Negotovost - Bizonytalanság - Incertitudine - Недостовенност. K (m/s²)</p> | <p>0.7</p> | <p>EN ISO 20643 (Mano/Braccio - Main/Bras - Hand/Arm - Hand/Arm - Mano/Braso - Mão/Braço - Hand/Arm - Hånd/Arm - Hånd/Arm - Hand/Arm - Χέρι/Βραχίονας - Käsi/Käsivarsi - Ruka/Paže - Käsi/Käsivars - Plauksta/Roka - Plaštaka/Ranka - Maszyny ręczne trzymane i ręcznie prowadzone - система Кисть/Рука - Ruka/Rameno - Dlan/Roka - Kéz/Kar - Mână-Braț - Ръка-Рамо).</p> | <p>Su pista di prova secondo EN 13059 - Sur piste d'essai selon EN 13059 - On test track according to EN 13059 - Auf Testfläche gemäß der Normen EN 13059 - En pista de ensayo según EN 13059 - Em pista de teste conforme à EN 13059 - Op testpiste volgens EN 13059 - Prøvebane in henhold til EF 13059 normen - På prøvebane ifølge EN 13059 - På provbana i enlighet med EN 13059 - Σε διάδρομο δοκιμών σύμφωνα με EN 13059 - Koeradalla normin EN 13059 mukaan - Na zkušební dráze podle nomy EN 13059 - Proovitõõpinnal vastavalt EN 13059 - Izmēginājuma trasē atbilstoši EN 13059 - Garso takeiliu pagal EN 13059 - Na torze do prób według EN 13059 - Na испытательной площадке в соответствии с нормативом EN 13059 - Na sküsobnej dráhe podľa nomy EN 13059 - Na poskusni stezi po EN 13059 - Az EN 13059 szerinti próbapályán - Pe pista de probă, în conf. cu EN 13059 - Върху пробна pista съгласно EN 13059.</p> |

Valori determinati in conformità con la EN ISO 20643 e la EN 13059 - Valeurs déterminées conformément à EN ISO 20643 et EN 13059 - Values determined in compliance with EN ISO 20643 and EN 13059 - Werte in Übereinstimmung gemäß der Normen EN ISO 20643 und EN 13059 - Valores determinados de conformidad con EN ISO 20643 y EN 13059 - Valores determinados conforme à EN ISO 20643 e à EN 13059 - De waarden zijn bepaald overeenkomstig EN ISO 20643 en EN 13059 - Værdierne er fastlagt i overensstemmelse med EF ISO 20643 og EF 13059 normerne - Verdier fastslått i overensstemmelse med EN ISO 20643 og EN 13059 - Värdena bestämda i enlighet med EN ISO 20643 och EN 13059 - Τιμές που ορίζονται βάσει των EN ISO 20643 και EN 13059 - Määriteltyt arvot yhdenmukaisesti normin EN ISO 20643 ja EN 13059 kanssa - Hodnoty stanovené v souladu s normou EN ISO 20643 a EN 13059 - Kindlaks määratud väärtused on vastavuses EN ISO 20643 –ga ja EN 13059-ga - Līmenis noteikts saskaņā ar EN ISO 20643 un EN 13059 - Aprašyta kokybė atitinka EN ISO 20643 ir EN 13059 - Wartości określone zgodnie z normą EN ISO 20643 i EN 13059 - Значения, установленные в соответствии с нормативами EN ISO 20643 и EN 13059 - Hodnoty stanovené v súlade s normou EN ISO 20643 a EN 13059 - Vrednosti določene v skladu z EN ISO 20643 in EN 13059 - Az EN ISO 20643-nak és az EN 13059-nek megfelelő, meghatározott értékek - Valori determinate în conformitate cu EN ISO 20643 și cu EN 13059 - Определени стойности в съответствие с EN ISO 20643 и EN 13059.

| | | |
|---|--|---|
| DEKLAROVÁNÍ HODNOT EMISIE VIBRACÍ VIBRATSIOONI ERALDUMISE KINNITUS PAZIŅOJUMS PAR RADĪTO VIBRĀCIJU PRANEŠIMAS APĪE VIBRACIJĀ SPINDULIATIVĀ DEKLAROWANIE EMISJI DRGAŅ ОПИСАНИЕ КОЛЕБАТЕЛЬНОЙ ТРАНСЛЯЦИИ | | VYHLÁSENIE O HODNOTÁCH EMISIE VIBRACÍ IZJAVA O VIBRACIJSKEM ODDAJANJU REZGĒSKIBOCSÁTÁSI NYILATKOZAT DECLARAȚIE DE EMISIUNE VIBRAȚII ДЕКЛАРАЦІЯ ЗА ВИБРАТОРНО ИЗЛЪЧВАНЕ TITREŞIM EMISYON BEYANI |
|---|--|---|

Hodnoty emise vibrací deklarované v souladu s normou EN 12096 - Eralduva vibratsiooni väärtus on vastav normatiivile EN 12096- iga - Radītās vibrācijas līmenis noteikts saskaņā ar EN 12096 - Minimo vibracinio spinduliavimo kokybė atitinka EN 12096 - Wartości emisji drgań deklarowane zgodnie z normą EN 12096 - Значения колебательной трансляции в соответствии с нормативом EN 12096 - Hodnoty emisie vibrácií deklarované v súlade s normou EN 12096 - Izjavljene vrednosti vibracijskega oddajanja v skladu z EN 12096 - Az EN 12096 szabványnak megfelelően bejelentett rezgés kibocsátási értékek - Valori de emisie vibrații declarate în conformitate cu EN 12096 - Стойности за вибраторно излъчване декларирани съгласно нормите на EN 12096 - Beyan edilen titreşim emisyon değerleri EN 12096'ya uygundur.

| | | | |
|--|--|--|--|
| Popis - Kirjeldus - Apraksts - Aprašas - Opis - Описание - Popis - Opis - Ismertetés - Descriere - Наименование - Açıklama. □ | Hodnota - Väärtus - Līmenis - Kokybė - Wartość - Значение - Hodnota - Vrednost - Érték - Valoare - Стойност - Değer. □ | Norma Evropské - Euroopa Normatiivile - Eiropas Standarti - Standartas Europos - Norma Europejskiej - Норматива - Europejskiej Normou - Standard Evropske - Európai szabvány - Norma Europeană - Европейска Норма - Avrupa standardı EN □ | Zkušební plocha - Provitőöpind - Izmēģinājuma virsma - Tikrinimo plotas - Powierzchnia próbna - Испытательная поверхность - Skúšobná plocha - Poskusna površina - Vizsgált felület - Suprafață de probă - Пробна повърхност - Deneme yüzeyi. |
| Namēģenā hodnota emise vibráci - Eralduva vibratsiooni mōdēdetud vārtus vastab - Mērītāis radītās vibrācijas līmenis - Vibracinio spinduliavimo matuota kokybė - Mierzona wartość emisji drgań - Значение колебательной трансляции, измеряемое в - Namerēģenā hodnota emise vibráci - Izmerjena vibracijska vrednost - Mért rezgés kibocsátási érték - Valoarea de emisie a vibrațiilor măsurată în - Стойност вибраторно излъчване измерена в - Ölçülen titreşim emisyon değeri. □ / □□□ | □□□□ | EN ISO □□□□□ (Ruka/Paže - Kāsi/Kāšivars -Plauksta/Roka - □ Plaštaka/Ranka - Maszyny ręcznie trzymane i ręcznie prowadzone - Система Кисть/Рука - Ruka/Rameno - Dlan/Roka - Kéz/Kar - Máná/Brať - Рька/Рамо - El/Kol). | Průmyslová podlaha z hladkého betonu - Industriálne tsemendist pôrandapind - Pulēta betona grīda - Pramoninio poliruoto cemento grindinys - Przemysłowa podłoga z betonu gładkiego - Настил из промышленного гладкого цемента - Priemyselna podlaha z hladkého betónu - Industrijska tla iz gladkega cementa - Sima ipari beton padlózat - Paviment din ciment neted industrial - Под от гладък промишлен цимент - Düz sanayi betonlu zemin yer. |
| Nepřesnost - Ebakindlus - Neprecizitate - Nepatikimumas - Niepewność - Неопределенность - Nepresnosť - Negotovost - Bizonytalanság - Incertitudine - Недостовѣрност - Kesin değıil. K □□□ / □□□ | □□□□ | | |
| Namēģenā hodnota emise vibráci - Eralduva vibratsiooni mōdēdetud vārtus vastab - Mērītāis radītās vibrācijas līmenis - Vibracinio spinduliavimo matuota kokybė - Mierzona wartość emisji drgań - Значение колебательной трансляции, измеряемое в - Namerēģenā hodnota emise vibráci - Izmerjena vibracijska vrednost - Mért rezgés kibocsátási érték - Valoarea de emisie a vibrațiilor măsurată în - Стойност вибраторно излъчване измерена в - Ölçülen titreşim emisyon değeri. □ / □□□ | □□□□ | EN ISO □□□□□ (Ruka/Paže - Kāsi/Kāšivars -Plauksta/Roka - □ Plaštaka/Ranka - Maszyny ręcznie trzymane i ręcznie prowadzone - Система Кисть/Рука - Ruka/Rameno - Dlan/Roka - Kéz/Kar - Máná/Brať - Рька/Рамо - El/Kol). | Na zkušební dráze podle normy EN 13059 - Provitőöpinnal vastavalt EN 13059 - Izmēģinājuma trasē atbilstoši EN 13059 - Garso takeliu pagal EN 13059 - Na torze do prób według EN 13059 - На испытательной площадке в соответствии с нормативом EN 13059 - Na skúšobnej dráhe podľa normy EN 13059 - Na poskusni stezi po EN 13059 - Az EN 13059 szerinti próbapályán - Pe pistă de probă, în conf. cu EN 13059 - Върху пробна писта съгласно EN 13059 - EN 13059'a göre deneme pisti. |
| Nepřesnost - Ebakindlus - Neprecizitate - Nepatikimumas - Niepewność - Неопределенность - Nepresnosť - Negotovost - Bizonytalanság - Incertitudine - Недостовѣрност - Kesin değıil. K □□□ / □□□ | □□□□ | | |

Hodnoty stanovené v souladu s normou EN ISO 20643 a EN 13059 - Kindlaks määratud väärtused on vastavuses EN ISO 20643 –ga ja EN 13059-ga - Līmenis noteikts saskaņā ar EN ISO 20643 un EN 13059 - Aprašyta kokybė atitinka EN ISO 20643 ir EN 13059 - Wartości określone zgodnie z normą EN ISO 20643 i EN 13059 - Значения, установленные в соответствии с нормативами EN ISO 20643 и EN 13059 - Hodnoty stanovené v súlade s normou EN ISO 20643 a EN 13059 - Vrednosti določene v skladu z EN ISO 20643 in EN 13059 - Az EN ISO 20643-nak és az EN 13059-nek megfelelő, meghatározott értékek - Valori determinate în conformitate cu EN ISO 20643 și cu EN 13059 - Определени стойности в съответствие с EN ISO 20643 и EN 13059 - EN ISO 20643 ve EN 13059'a uygun belirlenen değerler.

-
-
-
-
-
-

DE INHALTSVERZEICHNIS (1.3)

TECHNISCHE DATEN S. 13
 GEBRAUCH DES GERÄTES S. 13
 BESCHREIBUNG DES GERÄTES S. 13/14
 SICHERHEITSVORRICHTUNG S. 14
 TYPENSCHILDER S. 14
 TRANSPORT UND INBETRIEBNAHME S. 14
 BATTERIE S. 14
 GEBRAUCH S. 14/15
 WARTUNG S. 15
 BESTIMMUNG VON SCHÄDEN S. 16

TECHNISCHE DATEN

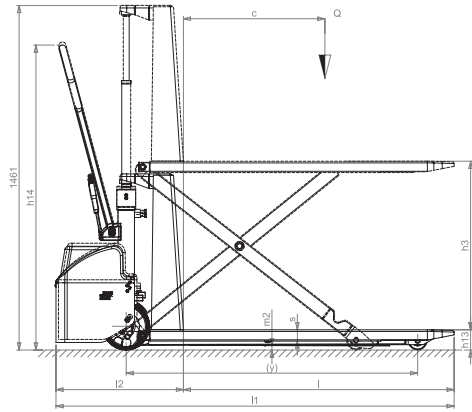
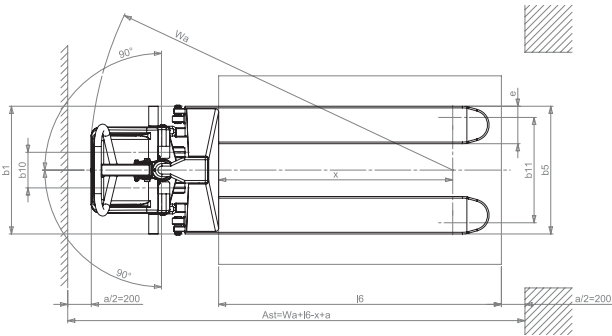

| Kategorie | Kennzeichen | PR INDUSTRIAL | | | | |
|------------------------------------|---|--------------------|--------------------|-------------------|-------------------|-------------------|
| | | HX10E 110x540 | HX10E 116x690 | HX10E 162x540 | HX10E 180x540 | HX10E 200x540 |
| KENNZEICHEN | 1.1 HERSTELLER | PR INDUSTRIAL | | | | |
| | 1.2 TYPISCHEN DES HERSTELLERS | HX10E 110x540 | | | | |
| | 1.3 ANTRIEB | ELEKTRO | | | | |
| | 1.4 BEDEINUNG | GEH | | | | |
| FAHRWERK/RADIER | 1.5 TRAGKAPAZITÄT | 1000 | 1000 | 1000 | 1000 | 1000 |
| | 1.6 LASTSCHWERPUNKTABSTAND | 600 | 600 | 762 | 900 | 1000 |
| | 1.7 LASTABSTAND | 993 | 993 | 1368 | 1643 | 1843 |
| | 1.8 RADSTAND | 1236 | 1236 | 1611 | 1898 | 2098 |
| | 1.9 BEGENSWICH | 139 (1447) | 156 | 235 (2427) | 259 (2674) | 282 (2877) |
| | 1.10 ACHSLAST MIT LAST VORNHINTEN | 429/710 (4347/101) | 434/712 (4397/121) | 531/704 (536/704) | 572/687 (577/687) | 584/678 (589/678) |
| | 1.11 ACHSLAST OHNE LAST VORNHINTEN | 111/28 (116/28) | 116/30 | 155/80 (160/80) | 178/81 (183/81) | 180/82 (185/82) |
| | 1.12 BESERLUNG | GP | GP | GP | GP | GP |
| | 1.13 REIFENGROÖRE, VORN | 200x50 | 200x50 | 200x50 | 200x50 | 200x50 |
| | 1.14 REIFENGROÖRE, HINTEN (Ø x Breite) | 80x50 | 80x50 | 80x50 | 80x50 | 80x50 |
| LÖSUNGSMESSUNGEN | 2.1 ZUSATZTRÄGER (Ø x Breite) | - | | | | |
| | 2.2 RÄDER ANZAHL (x ANGETRIEBEN) VORNHINTEN | 2/2 | 2/2 | 2/2 | 2/2 | 2/2 |
| | 2.3 SPURWEITE, VORN | 150 | 150 | 150 | 150 | 150 |
| | 2.4 SPURWEITE, HINTEN (MIN/MAX)**) | 447 | 567 | 447 | 447 | 447 |
| | 2.5 HUB | 715 | 715 | 715 | 715 | 715 |
| | 2.6 HOHE DEICHEL IN FAHRSTELLUNG MIN/MAX | h ₁ mm | 915/1300 | 915/1300 | 915/1300 | 915/1300 |
| | 2.7 HOHE GESEKKT | h ₂ mm | 85 | 85 | 85 | 85 |
| | 2.8 GESAMTLÄNGE | l ₁ mm | 1690 | 1690 | 2055 | 2340 |
| | 2.9 LÄNGE EINSCHL. GABELRÖCKEN | l ₂ mm | 540 | 540 | 540 | 540 |
| | 2.10 GESAMTBREITE (VORNHINTEN MIN/MAX**) | b ₁ mm | 540 | 680 | 540 | 540 |
| BATTERIE | 3.1 GABELZÜGNUMMERE | 48/160/1150 | 48/160/1150 | 48/160/1325 | 48/160/1600 | 48/160/2000 |
| | 3.2 GABELAUFENABSTAND (MIN/MAX**) | 540 | 690 | 540 | 540 | 540 |
| | 3.3 BODENFREIHEIT MITTE RADSTAND | m ₁ mm | 21 | 21 | 21 | 21 |
| | 3.4 ARBEITSGANGBREITE BEI PALETTE 800x1200 QUER | A ₁ mm | 1948 | 1948 | 2273 | 2548 |
| | 3.5 WENDEHALBE | W ₁ mm | 1541 | 1541 | 1916 | 2191 |
| | 3.6 HUBGESCHWINDIGKEIT MIT OHNE LAST | m/s | 0,080,13 | 0,080,13 | 0,080,13 | 0,080,13 |
| | 3.7 SENKGESCHWINDIGKEIT MIT OHNE LAST | m/s | 0,130,06 | 0,130,06 | 0,130,06 | 0,130,06 |
| | 3.8 HUBWORTON LEISTUNG | kW | 1,8 | 1,8 | 1,8 | 1,8 |
| | 3.9 BATTERIESPANNUNG, NENNKAPAZITÄT CS | V/Ah | 12/60 | 12/60 | 12/60 | 12/60 |
| | 3.10 BATTERIEWICHT | kg | 14 | 14 | 14 | 14 |
| 3.11 SCHALLDRUCKPEGEL, FAHRERSEITE | dB(A) | 67 | 67 | 67 | 67 | |

* Version mit geschützter an hand

| | HX10E 110x540 GELPULS | HX10E 120x640 GELPULS | HX10E 180x540 GELPULS | HX10E 200x540 GELPULS |
|---|-----------------------|-----------------------|-----------------------|-----------------------|
| 1.2 TYPISCHEN DES HERSTELLERS | 445 | 411 | 255 | 255 |
| 1.9 BEGENSWICH | 435/710 | 537/704 | 578/687 | 590/678 |
| 1.10 ACHSLAST OHNE LAST VORNHINTEN | 117/28 | 121/30 | 161/81 | 165/82 |
| 2.8 GESAMTLÄNGE | 1720 | 2096 | 2370 | 2670 |
| 2.9 LÄNGE EINSCHL. GABELRÖCKEN | 530 | 530 | 530 | 530 |
| 3.4 ARBEITSGANGBREITE BEI PALETTE 800x1200 QUER | 1978 | 2303 | 2578 | 2778 |
| 3.5 WENDEHALBE | 1591 | 1591 | 2251 | 2551 |
| 3.9 BATTERIESPANNUNG, NENNKAPAZITÄT CS | 12/50 | 12/50 | 12/50 | 12/50 |
| 3.10 BATTERIEWICHT | 19 | 19 | 19 | 19 |

GEBRAUCH DES GERÄTES (4.2) (S. ABB. 1)

Dieser Hubwagen wurde für den Transport und das Heben von Lasten auf glattem Untergrund, der keinerlei Unebenheiten aufweist, entwickelt. Der Fahrer bedient ihn gehend. Das Typenschild "A" (Abb. 3) zeigt die Hubleistung, die zur Sicherheit des Personals und um eine Beschädigung des Hubwagens zu vermeiden, auf keinen Fall überschritten werden darf, an. Es wird empfohlen, die Anmerkungen zur Unfallverhütung, zum Betrieb und zur Wartung des Gerätes streng zu befolgen. Das Anbringen von irgendwelchen zusätzlichen Ausrüstungsgegenständen muß von der Herstellerfirma. Dieser Hubwagen wird an Arbeitsplätzen eingesetzt, an denen der Benutzer sich bücken muß, um Lasten mit der Hand aufzuheben. Er kann mehrmals am Tag entweder als normaler Gabelhubwagen als auch als Hubtisch benutzt werden. Durch das Anheben von Lasten auf die gewünschte Höhe werden unnötige Kräfte gespart und die Ergonomie des ortsfesten oder ortsveränderlichen Arbeitsplatzes wird verbessert. Der elektrische Hub beschleunigt und erleichtert wiederholte Höhenänderungen bei der Arbeit.

Der bei voller Leistung am Platz des Arbeiters gemessene Schalldruck dieses Gerätes beträgt 70 dB(A). Bei ständigem Gebrauch der Maschine empfehlen wir, einen Gehörschutz (Ohrenschützer, Oropax usw.) zu benutzen.

BESCHREIBUNG DES GERÄTES (5.3) (S. ABB. 2)

1 - Gestell

Geschweißter Aufbau aus Werkstoffen bester Qualität, sehr widerstandsfähig. Der Hubwagen paßt sich an die entsprechenden Belastungen an. Die beiden vorderen Rollen und die seitlichen Stabilisatoren garantieren große Standfestigkeit auf 4 Halterungspunkten.

2 - Deichsel

Mit der Deichsel wird der Hubwagen gezogen und gelenkt. Wenn die Deichsel losgelassen wird, kehrt sie mit Hilfe einer Gasfeder automatisch in die senkrechte Stellung zurück. Der Hubwagen wurde so entworfen, daß die Hände des Bedieners geschützt werden.

3 - Hubzylinder

Der einfache Betrieb ermöglicht das Anheben des Gestells in die gewünschte Höhe. Die verwendeten Werkstoffe garantieren für den Schutz des Bedieners vor mechanischen Risiken.

4 - Batterie

Die Batterie dient zum Starten und befindet sich im Innern des entsprechenden Gehäuses (Teil 8). Sie ist leicht zugänglich. Zum Aufladen ist es ausreichend, den Stecker des Batterieadeegerätes in die Steckdose zum Aufladen (Teil 9) einzuführen. 4 auf dem Träger gebaute Stütze (Bez. 9) und ein elastischer Riemen

vermeiden jede Bewegung der Batterie (Bez. 4). Das "F"-Typenschild (Abb.3) enthält die technischen Daten der Batterie.

5 - Leiträder

Zwei Leiträder aus elastischem Gummi ermöglichen die einwandfreie Beweglichkeit des Hubwagens ohne den Benutzer zu sehr zu beanspruchen.

6 - Lastrollen

Zwei kugelgelagerte Nylonrollen tragen die entsprechende Last einwandfrei.

7 - Stabilisatoren

Die beiden seitlichen Stabilisatoren werden automatisch in die richtige Stellung gebracht, sobald die Gabeln die Höhe von 400 mm (vom Boden aus gesehen) überschreiten. So vermeidet man das seitliche Kippen; gleichzeitig werden die Leiträder 10 mm angehoben.

8 - Batteriegehäuse

Es schützt die Batterie vor Stößen. Alle in ihm enthaltenen Teile können leicht gewartet werden, da das Gehäuse ganz einfach herausgezogen werden kann.

9 - Halterung

Auf der Halterung befinden sich die hydraulische Einheit und die Batterie. Sie wurde zum Schutz folgender Teile entwickelt: A) der Füße des Bedieners B) der elektrischen Anlage C) der Hydraulikeinheit D) der Batterie.

10 - Hydraulikeinheit

Auf dieser befinden sich die Sicherheitsvorrichtungen für den Benutzer wie die Kontrolleinheit des Senkvorgangs und das Hochdruckventil.

11 - Steckdose zum Aufladen

Sie befindet sich auf der Halterung und dient zum Aufladen der Batterie.

12 - Batterieladegerät

Wenn die Batterie vollständig geladen ist, unterbricht das Batterieladegerät automatisch die Stromzufuhr. Zum Gebrauch sorgfältig folgende Gebrauchsanweisung.

13 - Steckdose zum Aufladen

Version mit Gleichrichter an Bord (abb. 2a)

14 - Hauptschalter

SICHERHEITSVORRICHTUNG (6.9) (SIEHE ABB. 2)

1) HAUPTSCHALTER (BEZUG 14); 2) STROMDROSSELVENTIL; 3) MAX. DRUCKVENTILE; 4) STOSSSCHUTZ;

TYPENSCHILDER (13.2) (S. ABB.3)

Auf der Maschine wurden folgende Schilder angebracht: A) Typenschild zur Identifikation des Gerätetyps B) Typenschild Quetschgefahr. C) Typenschild mit den Funktionen der Schalttafel. D) Typenschilder Angriffspunkte E) Typenschilder Fußquetschgefahr F) Batterietypenschild G) Typenschild mit der Angabe der Position des Gewichts-Schwerpunkt H) Schild: das anleitungsheft lesen

Die Schilder dürfen auf keinen Fall entfernt werden oder unleserlich sein.

TRANSPORT UND INBETRIEBNAHME (14.2)

Zum Transport des Hubwagens dienen die auf den "D" Typenschildern (Abb. 3) angegebenen Angriffspunkte. Das Gewicht des Gerätes wurde auf dem "A" Typenschild (Abb. 3) zur Identifikation angegeben. Bevor man das Gerät in Betrieb nimmt, den einwandfreien Zustand aller Teile, den störungsfreien Betrieb und die Sicherheitsvorrichtungen überprüfen.

BATTERIE (16.2)

Anleitungen, Sicherheitsmaßnahmen und Wartung.

Die Inspektion, Ladung und der Wechsel der Batterie müssen von dazu befugtem Fachpersonal nach der Gebrauchsanweisung der Herstellerfirma vorgenommen werden. In der Nähe des Hubwagens und des Ladegerätes sind das Rauchen sowie das Aufbewahren von brennbarem oder entzündlichem Material strengstens verboten. Der Raum muß gut gelüftet werden. Zur einwandfreien Wartung müssen die Deckel der Elemente ganz trocken und sauber sein. Die entwichene Säure entfernen und etwas Vaseline auf die Klemmen auftragen, dann dieselben zusammendrücken (Die Gel-Batterien sind wartungsfrei, da sie ein Gel-Elektrolyt haben). Das Gewicht und die Maße der Batterie können die Standfestigkeit des Hubwagens beeinflussen, deshalb empfehlen wir den Hersteller anzurufen, um die entsprechende Zustimmung einzuholen, wenn eine andere als die Standardbatterie eingebaut werden soll. Das Heben und Senken der Gabeln während des Ladevorgangs ist ausdrücklich verboten. Bei Batteriewechsel, die verbrauchte Batterie an der nächstliegenden Tankstelle abgeben.

Erneutes Aufladen der Batterie

Das Laden der Batterie nach stundenlangem Gebrauch des Hubwagens unter Berücksichtigung folgender Punkte durchführen:

- Das Schutzgehäuse (Teil 8/Abb.2) entfernen.
- Die Gabeln senken und den
- Die Batterieelemente aufdecken.
- Den Stecker des Ladegerätes in die Steckdose zum Aufladen (Teil 11/Abb.2) der Batterie stecken.
- Das Ladegerät in die "ON"-Startstellung bringen.
- Nach Beendigung des Ladevorgangs unterbricht das Ladegerät die Stromzufuhr und die Leuchtanzeige "Stop" leuchtet auf. Dann ausschalten (OFF-Stellung) und die Steckdose abschalten.
- Einmal pro Woche den Stand des Elektrolyten überprüfen.
- Die Batterieelemente schließen und trocknen.

Version mit Gleichrichter an Bord

- Die Durchläufe senken.
- Den Stecker des Versorgungskabels (Siehe 13/Figur 2) in eine elektrische Steckdose einsetzen.
- Während der Ladephase hemmt das Ladegerät jeden Betrieb des Anhebens. Das Ende der Ladephase ist vom GRÜNEN LED – LICHT gekennzeichnet. Nun ist es also möglich, den Stecker zu entnehmen und die Maschine erneut zu benutzen.

WICHTIG: Um die Gel-Batterien nachzuladen, muss man nur die spezifischen Ladegeräte verwenden.

ACHTUNG: Darauf achten, daß sich die Batterie niemals vollständig entlädt, um unvollständige Ladevorgänge zu vermeiden: Bei übermäßiger Entladung der Batterien, leidet deren Lebensdauer!

Batteriewechsel (17.3)

- a) Die Batterie von den Feststellvorrichtungen lösen
- b) Die Kabel von den Batteriepolen entfernen.
- c) Die Batterie entfernen.

d) Die neue Batterie in der umgekehrten Reihenfolge installieren, in ihrem Sitz feststellen und korrekt anschließen, **Immer denselben Batterietyp der ursprünglichen Batterie verwenden.**

WICHTIG: DIE SCHWEFELSÄURE VORSICHTIG VERWENDEN; ES HANDELT SICH UM EIN KORROSIONSFÖRDERNDES GIFT, DAS DIE HAUT UND KLEIDUNG ANGREIFT. (DER ELEKTROLYT DER GEL-BATTERIEN IST EBENSO KORROSIV, SO DAS IST ES VERBOTEN, DIE BATTERIE ZU ÖFFNEN). WENN DIESE IN DIREKTEN KONTAKT MIT DER SCHWEFELSÄURE KOMMEN, MIT AUSREICHEND SEIFE UND WASSER WASCHEN. BEI UNFÄLLEN SOFORT EINEN ARZT RUFEN!!!

Bei Batteriewechsel, die verbrauchte Batterie an der nächstliegenden Sammelstelle abgeben (Die Gel-Batterien müssen auch zurückgeführt werden, wenn sie ausgewechselt sollten, weil sie Blei enthalten).

Batteriekontrolle

Lesen Sie aufmerksam die Anleitungen für Gebrauch und Wartung des Batterieherstellers. Sorgen Sie dafür, daß keine Korrosion vorhanden ist, daß sich Vaseline auf den Batteriepolen (Die Gel-Batterien brauchen keine weiteren Nachprüfungen) und die Säure sich 15 mm über den Anoden befindet. Wenn die Batterieelemente nicht mehr bedeckt sind, destilliertes Wasser nachfüllen. Messen Sie die Dichte des Elektrolyten mit einem Dichtemesser, um den Ladezustand zu prüfen.

GEBRAUCH (18.3)

Dieser Transpallet Palettenheber wurde zum Anheben und Transport von Lasten auf Paletten, sowie von genormten Containern auf ebenen, glatten und ausreichend widerstandsfähigen Böden entwickelt.

Der Fahrer muß die folgende Gebrauchsanweisungen in der Fahrposition ausführen, derart daß er weit von der gefährlichen Zonen (d.h. Hubgerüste, Gabeln, Ketten, Scheiben, Antriebs- und Ausregelungsräder und alle andere bewegliche Elementen) bleibt, die mit der Quetschung von Händen und/oder Füße verbunden sind.

Sicherheitsnormen

Der Hubwagen darf nur unter Berücksichtigung folgender Hinweise benutzt werden:

- A) Niemals die auf Typenschild "A" (Abb. 3) angegebene maximale Förderleistung des Hubwagens überschreiten. Bei Überlastung kann die Last nicht mehr gehoben werden und der Hubwagen wird beschädigt.
- B) Die Gabeln nicht einseitig belasten.
- C) Die Last gleichmäßig auf den Gabeln verteilen.
- D) Die Last niemals mit den Gabelspitzen heben.
- E) Der Transport und das Heben von Personen ist verboten.
- F) Der Aufenthalt in Bereichen mit sich bewegenden Teilen ist untersagt.
- G) Der Aufbau des Hubwagens darf auf keinen Fall verändert werden.
- H) Wenn sich die Gabeln in einer Höhe von mehr als 400 mm vom Boden befinden, darf der Hubwagen nicht bewegt werden.
- I) Der Hubwagenbenutzer muß die Gebrauchsanweisung des Wagens kennen und geeignete Arbeitskleidung tragen.
- L) Das Ziehen des Hubwagens mit elektrischen oder mechanischen Zugmitteln ist verboten; nur der Gebrauch durch Personen ist erlaubt.
- M) Während des Ladevorgangs der Batterie ist es untersagt, den Knopf zum Heben und Senken zu betätigen.
- N) Die Sicherheitsvorrichtungen dürfen auf keinen Fall außer Kraft gesetzt oder abmontiert werden.
- O) Vor jedem Arbeitsbeginn muß der Wagenbenutzer folgende Teile überprüfen:
 - Die Ladegabeln müssen in einwandfreiem Zustand sein.
 - Die Batterie muß geladen und gut befestigt sein. Ihre Elemente müssen trocken und sauber sein.
- P) Der Fahrer ist für den Hubwagen verantwortlich, er muß Unbefugten das Fahren des Wagens untersagen und vermeiden, daß unbefugte Personen auf die Gabeln steigen.
- Q) Wenn der Hubwagen in Aufzügen fährt, muß er mit den Gabeln nach vorne hineinfahren (und es muß darauf geachtet werden, daß die Höchstlast des Aufzugs nicht überschritten wird).
- R) Der Hubwagen muß sowohl beim Gebrauch als auch bei der Aufbewahrung immer vor Regen und Schnee geschützt werden und darf auf keinen Fall in feuchter Umgebung in Betrieb genommen werden.
- S) Gebrauchstemperatur -12°C / +40°C

Im Fall von Schäden oder Unfällen wegen Nachlässigkeit, Installationen durch nicht fachgerechte Techniker und unsachgemäßen Gebrauch übernimmt der Hersteller keinerlei Haftung.

ACHTUNG: In Anbetracht ihrer Konzeption der Pantographgabelstapler modifiziert seine Standsicherheit während des Anheben, beim Reduzieren den Abstand zwischen die Stabilisators und die Laderollen. Es ist notwendig die Last korrekt auf die Gabeln zu positionieren und kontrollieren, daß der Schwerpunkt der Last der selben von der Herstellerfirma angegebenen Wert entspricht. Mit nicht richtig positionierten Lasten und verschiedenen Schwerpunkte der Pantographgabelstapler kann standsicher scheinen, während der ersten Anhebenphase; aber er kann plötzlich umkippen, ob der Schwerpunkt aus von der Rollenlinie kommt.

Transport

Der Wagen sollte mit der Deichsel (Teil 2, Abb.2) immer in Arbeitsrichtung gezogen werden. Langsam lenken, denn plötzliche Bewegungen können gefährliche Situationen hervorrufen. Beim Transport dürfen sich die Last und Gabeln nur in Tiefstellung, max. 300 mm vom Boden, befinden.

Betrieb

Um die Lastgabeln anzuheben, den Druckknopf auf dem oberen Teil betätigen, bis sie sich in der gewünschten Höhe befinden. Zum Senken, den Druckknopf auf dem unteren Teil drücken.

Der Hubwagen kann sich bis zu einer Gabelhöhe von ca. 400 mm vom Boden bewegen; danach blockieren zwei seitliche Stabilisatoren (Teil 7, Abb.2) das Gerät und verhindern so jede waagrechte Bewegung.

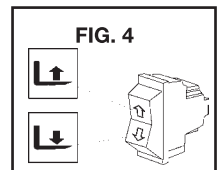

WARTUNG (20.3)

Die Wartungsarbeiten dürfen nur von Fachpersonal ausgeführt werden. Mindestens einmal pro Jahr muß eine allgemeine Kontrolle des Hubwagens vorgenommen werden.

ANMERKUNG. Bei jeder Art von Wartung oder Inspektion immer die Batterie ausstecken.

Zeitabstand der Wartungsarbeiten:

| TEIL | KONTROLLEN | Alle: | | |
|-------------------|---|----------|----------|-----------|
| | | 3 Monate | 6 Monate | 12 Monate |
| Gestell | Kontrolle der Trägerelemente | | ● | |
| Räder | Verschleißkontrolle | ● | | |
| | Lager und Verankerung | ● | | |
| Lenkung | Das Spiel überprüfen | ● | | |
| Hydraulik-einheit | einwandfreien Betrieb, Rohre und Armaturen prüfen | ● | | |
| | Ölstand | | ● | |
| | Ölwechsel, 1,75 l. (32 Cst., 40°C) | | | ● |
| | Hochdruckventil prüfen | | | ● |
| Elektr. Anlage | Einwandfreien Betrieb prüfen | ● | | |
| | Anschlüsse und Kabel | ● | | |
| | Bedienungsknopf | ● | | |
| Elektromotor | Verschleißkontr. Motorbürsten | | ● | |
| Schmierer | Gelenke schmieren | ● | | |

ACHTUNG: Stets Hydrauliköl, auf keinen Fall Motoröl oder Bremsflüssigkeit verwenden.

Anmerkung: Das Altöl darf nur umweltfreundlich entsorgt werden. Wir empfehlen, dieses in Tonnen zu sammeln und anschließend an der nächstliegenden Sammelstelle abzugeben. Das Öl auf keinen Fall auf den Boden schütten oder an ungeeigneten Orten entsorgen.

REINIGEN DES HUBWAGENS: Alle Teile des Hubwagens, mit Ausnahme der elektrischen und elektronischen, mit einem feuchten Tuch reinigen. Auf keinen Fall einen direkten Wasserstrahl, Dampf oder entzündbare Flüssigkeiten zum Reinigen verwenden. Die elektrischen und elektronischen Teile können mit entfeuchteter Druckluft bei niedrigem Druck (max. 5 bar) oder mit einem Pinsel (nicht aus Metall) gereinigt werden.

BESTIMMUNG DER SCHÄDEN

DIE GABELN WERDEN NICHT ANGEHOBNEN (22,2 + X3):

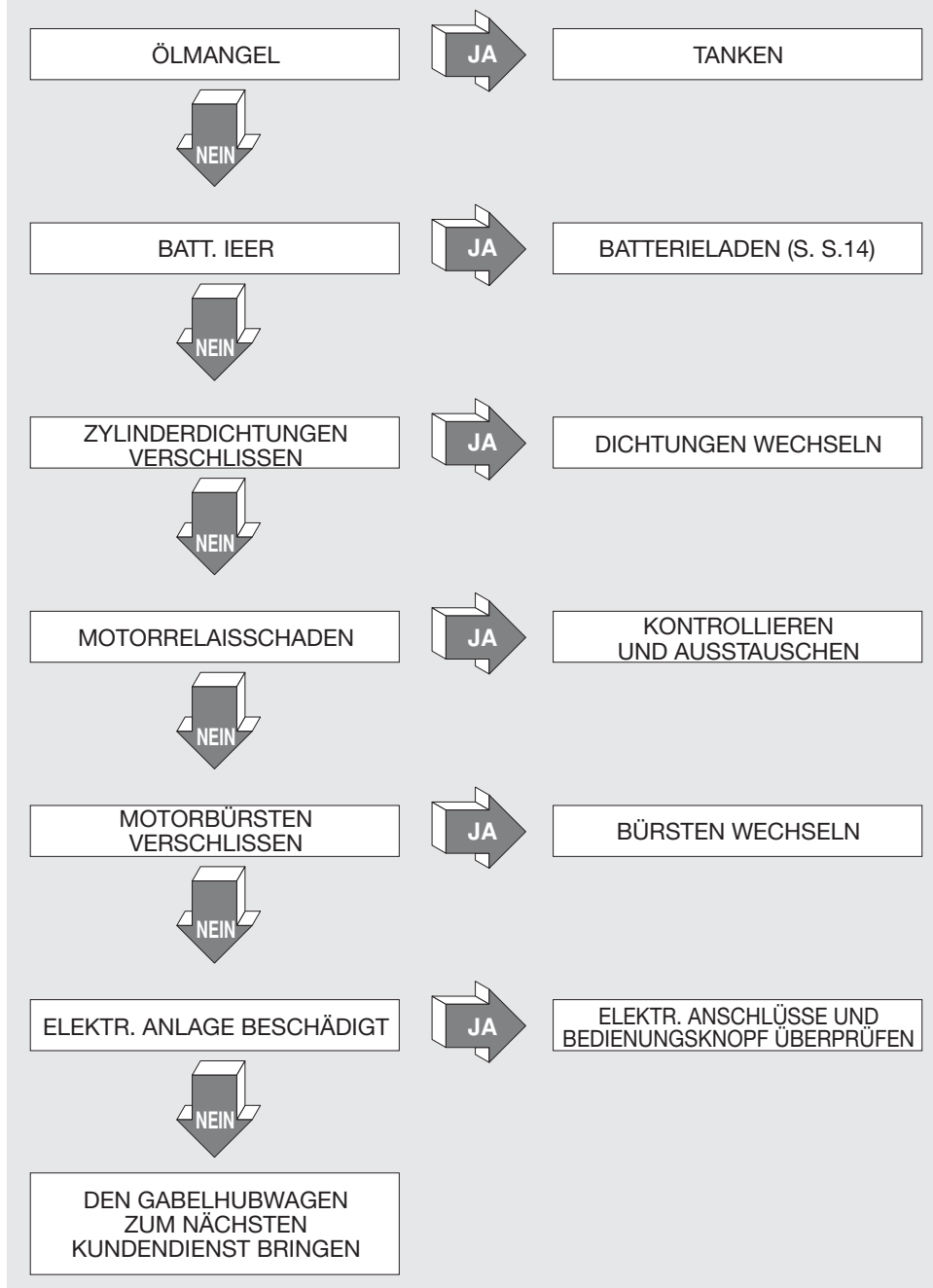

DIE GABELN WERDEN NICHT GESENKT (29,1):

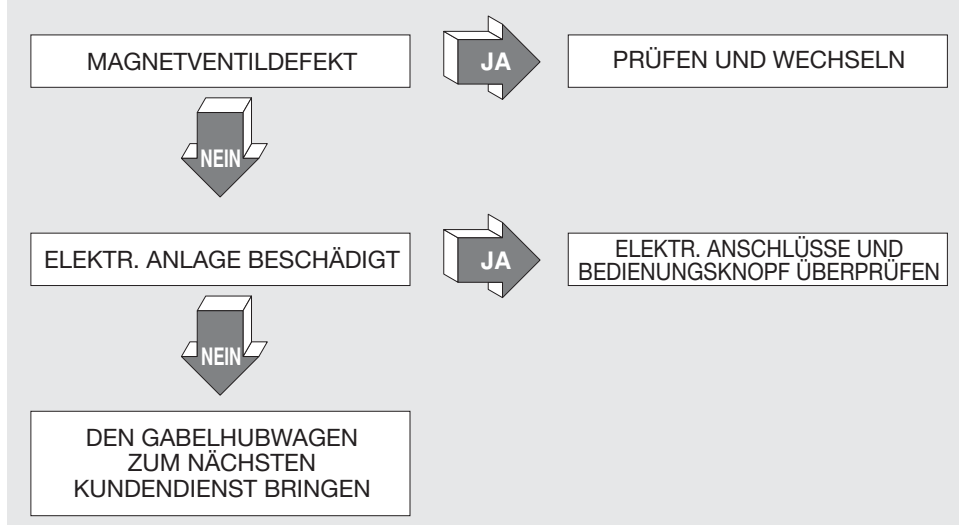

CZ SHRnutí (1.3)

| | |
|------------------------------------|--------|
| TECHNICKÉ ÚDAJE..... | str. 6 |
| POUŽÍVÁNÍ ZAŘÍZENÍ..... | str. 6 |
| POPIS VOZÍKU..... | str. 7 |
| ŠTÍTKY..... | str. 7 |
| PŘEPRAVA A UVEDENÍ DO PROVOZU..... | str. 7 |
| BATERIE..... | str. 7 |
| POUŽÍVÁNÍ..... | str. 8 |
| ÚDRŽBA..... | str. 9 |
| ŘEŠENÍ POTÍŽÍ..... | str. 9 |

TECHNICKÉ ÚDAJE

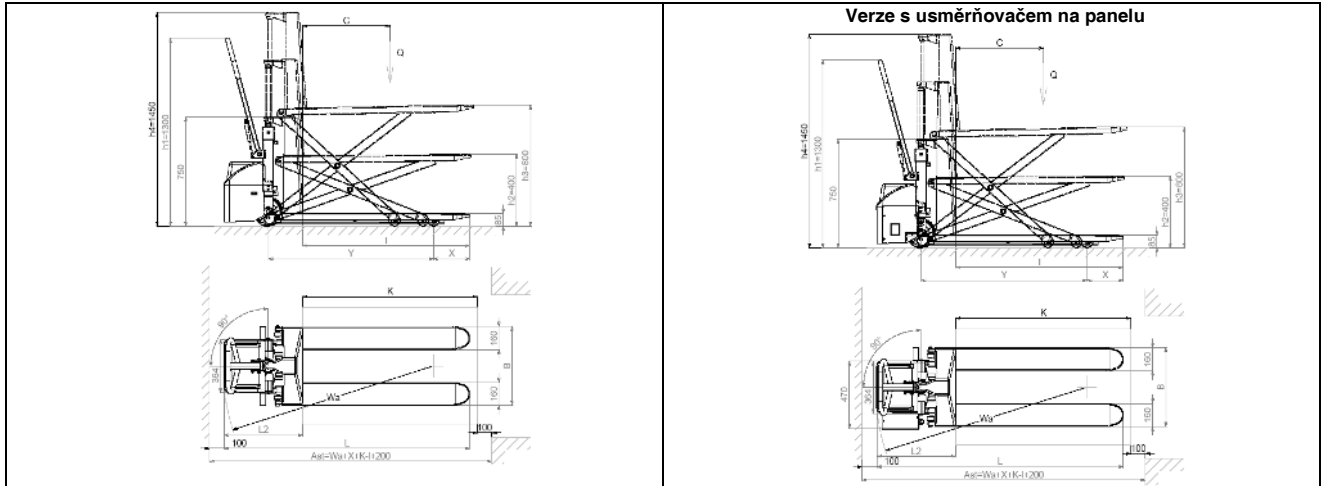

| KÓD | POPIS | JEDNOTKA | PR INDUSTRIAL | | PR INDUSTRIAL | | PR INDUSTRIAL | | PR INDUSTRIAL | |
|------|--|----------|----------------|--------------------|--------------------|--------------------|--------------------|--------------------|--------------------|--------------------|
| | | | HX10E 1150x540 | HX10E 1150x680 | HX10E 1525x540 | HX10E 1800x540 | HX10E 2000x540 | | | |
| 1.1 | VÝROBCE | | | | | | | | | |
| 1.2 | MODEL | | | | | | | | | |
| 1.3 | POHON | | ELEKTRICKÁ | ELEKTRICKÁ | ELEKTRICKÁ | ELEKTRICKÁ | ELEKTRICKÁ | ELEKTRICKÁ | ELEKTRICKÁ | ELEKTRICKÁ |
| 1.4 | SYSTEM IZENÍ | | VEDENÝ | VEDENÝ | VEDENÝ | VEDENÝ | VEDENÝ | VEDENÝ | VEDENÝ | VEDENÝ |
| 1.5 | NOSNOST | Q | kg | 1000 | 1000 | 1000 | 1000 | 1000 | 1000 | 1000 |
| 1.6 | TĚŽ | c | mm | 600 | 600 | 702 | 800 | 900 | 1000 | 1000 |
| 1.8 | VZDÁLENOST OSY ZÁTĚŽI OD ZÁKLADNY VIDLE | x | mm | 993 | 993 | 1368 | 1643 | 1843 | 1843 | 1843 |
| 1.9 | ROZVOR | y | mm | 1236 | 1236 | 1611 | 1886 | 2086 | 2086 | 2086 |
| 2.1 | PROVOZNI HMOTNOST S BATERIÍ (vzr. řádek 6.5) | kg | | 139 (144*) | 146 | 235 (240*) | 259 (264*) | 262 (267*) | 262 (267*) | 262 (267*) |
| 2.2 | ZÁTĚŽ ENÍ NA OSÁCH S NAKLADEM, VPĚDU/VZADU | kg | | 429/710 (434/710*) | 434/712 (439/712*) | 531/704 (536/704*) | 572/687 (577/687*) | 584/678 (589/678*) | 584/678 (589/678*) | 584/678 (589/678*) |
| 2.3 | ZÁTĚŽ ENÍ NA OSÁCH BEZ NAKLADU, VZPĚDU/VZADU | kg | | 111/28 (116/28*) | 116/30 | 155/80 (160/80*) | 178/81 (183/81*) | 180/82 (185/82*) | 180/82 (185/82*) | 180/82 (185/82*) |
| 3.1 | PNEUMATIKY | | | G/P | G/P | G/P | G/P | G/P | G/P | G/P |
| 3.2 | ROZMĚRY RY PĚDNÍCH KOL (x šířka) | | | 200x50 | 200x50 | 200x50 | 200x50 | 200x50 | 200x50 | 200x50 |
| 3.3 | ROZMĚRY ZÁDNÍCH KOL (x šířka) | | | 80x50 | 80x50 | 80x50 | 80x50 | 80x50 | 80x50 | 80x50 |
| 3.4 | ROZMĚRY BOJNIC KOL (x šířka) | | | - | - | - | - | - | - | - |
| 3.5 | POMĚRY KOL (x HNACÍ JEDNOTKA) VPĚDU/VZADU | | | 2/2 | 2/2 | 2/2 | 2/2 | 2/2 | 2/2 | 2/2 |
| 3.6 | ROZCHOD KOL VPĚDU | b10 | mm | 150 | 150 | 150 | 150 | 150 | 150 | 150 |
| 3.7 | ROZCHOD KOL VZADU MIN/MAX | b11 | mm | 447 | 587 | 447 | 447 | 447 | 447 | 447 |
| 3.8 | VŠÍŘKA ZDVIHU | h3 | mm | 715 | 715 | 715 | 715 | 715 | 715 | 715 |
| 3.9 | VŠÍŘKA ŘIDIČE V POLOZE IZENÍ MIN/MAX | h14 | mm | 915/1300 | 915/1300 | 915/1300 | 915/1300 | 915/1300 | 915/1300 | 915/1300 |
| 3.10 | VŠÍŘKA SPŮSTĚNÍ CHVIDLÍ | h13 | mm | 85 | 85 | 85 | 85 | 85 | 85 | 85 |
| 4.19 | CELKOVÁ DÉLKA | l1 | mm | 1690 | 1690 | 2065 | 2340 | 2540 | 2540 | 2540 |
| 4.20 | DÉLKA HNACÍ JEDNOTKY | l2 | mm | 540 | 540 | 540 | 540 | 540 | 540 | 540 |
| 4.21 | CELKOVÁ ŠÍŘKA VPĚDU/VZADU MIN/MAX | b1 | mm | 540 | 680 | 540 | 540 | 540 | 540 | 540 |
| 4.22 | ROZMĚRY RYVIDLÍ | s/e/l | mm | 48/160/1150 | 48/160/1150 | 48/160/1525 | 48/160/1800 | 48/160/2000 | 48/160/2000 | 48/160/2000 |
| 4.23 | ŠÍŘKA VIDLÍ MIN/MAX | b5 | mm | 540 | 680 | 540 | 540 | 540 | 540 | 540 |
| 4.33 | SVĚTLOST VE STĚDU ROZVORU | m2 | mm | 21 | 21 | 21 | 21 | 21 | 21 | 21 |
| 4.34 | PROSTOR PRO PODELNĚ ULOŽENÍ PALET 00x1200 | As1 | mm | 1948 | 1948 | 2273 | 2548 | 2748 | 2748 | 2748 |
| 4.35 | PLOŠNÁ ROZLOHA ENÍ | Wa | mm | 1541 | 1541 | 1916 | 2191 | 2391 | 2391 | 2391 |
| 5.2 | RYCHLOST ZDVIHU S BĚZ NAKLADU | m/s | | 0,08/0,13 | 0,08/0,13 | 0,08/0,13 | 0,08/0,13 | 0,08/0,13 | 0,08/0,13 | 0,08/0,13 |
| 5.3 | PROSTOR PRO SESTUP S BĚZ NAKLADU | m/s | | 0,13/0,06 | 0,13/0,06 | 0,13/0,06 | 0,13/0,06 | 0,13/0,06 | 0,13/0,06 | 0,13/0,06 |
| 6.2 | VÝKON MOTORU | kW | | 1,6 | 1,6 | 1,6 | 1,6 | 1,6 | 1,6 | 1,6 |
| 6.4 | NAPĚTÍ BATERIE, JMENOVITÁ KAPACITA C5 | V/Ah | | 12/50 | 12/50 | 12/50 | 12/50 | 12/50 | 12/50 | 12/50 |
| 6.5 | HMOTNOST BATERIE | kg | | 14 | 14 | 14 | 14 | 14 | 14 | 14 |
| 8.4 | HLUČNOST PRO UCHO OBSLUHY | dB(A) | | 67 | 67 | 67 | 67 | 67 | 67 | 67 |

G. Guma, P. Polyuretan Verze s usměrňovačem na panelu

| 1.2 | MODEL | | HX10E 1150x540 GEL/PLUS | HX10E 1525x540 GEL/PLUS | HX10E 1800x540 GEL/PLUS | HX10E 2000x540 GEL/PLUS | |
|------|--|------|-------------------------|-------------------------|-------------------------|-------------------------|-------|
| 2.1 | PROVOZNI HMOTNOST S BATERIÍ (vzr. řádek 6.5) | kg | 145 | 241 | 265 | 268 | |
| 2.2 | ZÁTĚŽ ENÍ NA OSÁCH S NAKLADEM, VPĚDU/VZADU | kg | 435/710 | 537/704 | 578/687 | 590/678 | |
| 2.3 | ZÁTĚŽ ENÍ NA OSÁCH BEZ NAKLADU, VZPĚDU/VZADU | kg | 117/28 | 161/80 | 184/81 | 186/82 | |
| 4.19 | CELKOVÁ DÉLKA | l1 | mm | 1720 | 2095 | 2370 | 2570 |
| 4.20 | DÉLKA HNACÍ JEDNOTKY | l2 | mm | 570 | 570 | 570 | 570 |
| 4.34 | PROSTOR PRO PODELNĚ ULOŽENÍ PALET 00x1200 | As1 | mm | 1978 | 2303 | 2578 | 2778 |
| 4.35 | PLOŠNÁ ROZLOHA ENÍ | Wa | mm | 1571 | 1946 | 2221 | 2421 |
| 6.4 | NAPĚTÍ BATERIE, JMENOVITÁ KAPACITA C5 | V/Ah | | 12/50 | 12/50 | 12/50 | 12/50 |
| 6.5 | HMOTNOST BATERIE | kg | | 19 | 19 | 19 | 19 |

POUŽÍTÍ ZAŘÍZENÍ (4.2) (VIZ OBR. 1)

Toto zařízení je určeno ke zdvihání a přepravě břemen na zcela rovném povrchu, bez jakýchkoli vystupujících hrboleů, za pěšího doprovodu řidiče/obsluhy. Štítek "A" (obr. 3) upozorňuje na maximální nosnost, která nesmí být nikdy překročena z důvodu bezpečnosti personálu a nebezpečí poruchy vozíku. Dodržujte, prosím, přesně pokyny týkající se bezpečnosti, použití a údržby. Montáž jakéhokoli přídavného zařízení musí být autorizována výrobcem. Tento vozík je možno používat v provozech, kde je obsluha často nucena se ohýbat při ručním zdvihání břemen. Může být používán jako běžný paletový vozík, nebo jako zdvižná pracovní deska. Zdvihání břemen do požadované výše zvyšuje efektivitu a ergonomicky zlepšuje pevná i pohyblivá pracovní místa. Elektricky poháněné zdvihání zrychluje a umožňuje opakované změny v pracovních polohách.

POZNÁMKA: Toto zařízení způsobuje hlukost 70dB(A) naměřenou při plném naložení v pracovním stavu. Z tohoto důvodu se doporučuje používat ochranné prostředky proti hluku (sluchátka, zátky do uší, atd.).

POPIS ZAŘÍZENÍ (5.3) (VIZ OBR. 2)

1 – Podvozek vozíku

Konstrukce svařená z vysoce kvalitních materiálů s odpovídající odolností zátěže, pro které je vozík vystaven. Dva přední válečky a boční stabilizátory zaručují vysokou stabilitu na 4 opěrných bodech.

2 – Táhlo

Táhlo se používá k tažení vozíku a k potřebné manipulaci. Pokud ho obsluha pustí, pneumatická pružina ho okamžitě navrátí do vertikální polohy. Je také zkonstruováno tak, aby chránilo ruce obsluhy.

3 – Zdvihací válec

Jednočinným pohybem zdvihá podvozek vozíku do požadované výšky. Použité materiály zaručují bezpečnost obsluhy z hlediska mechanických nebezpečí.

4 - Baterie

Baterie je startovacího typu a je snadno přístupná (odkaz.8). Pokud chcete baterii nabíjet, zasuňte kolík nabíječky do nabíjecí zdičky (odkaz 11), která je umístěna na držáku (odkaz 9). 4 držáky jejího uložení (odkaz 9) a elastický pás zabraňují jakémukoli bohybu baterie (odkaz 4). Štítek "F" (obr. 3) zobrazuje základní údaje o baterii.

5 – Řídící kola

Dvě pružná gumová kola zaručují manévrovací schopnosti bez nadměrné námahy ze strany obsluhy.

6 – Nakládací válečky

Dva nylonové válečky s kuličkovými ložisky lehce unesou břemeno, které na nich spočívá.

7 – Stabilizátory

Dva postranní stabilizátory jsou automaticky uvedeny do činnosti, když vidle přesáhnou výšku 400 mm od země. Vozíku poskytují značnou stabilitu a zabraňují bočnímu převrácení. Zdvíhají také řídicí kola vozíku do výše 10 mm od země.

8 – Kryt

Ochraňuje baterii od nárazů a je snadno snímatelný pro účely údržby všech částí, které chrání.

9 – Sloupek

Hydraulika s baterií jsou součástí sloupku, jehož účelem je chránit:

- A) Nohy obsluhy
- B) Elektroinstalace
- C) Hydrauliku
- D) Baterii

10 – Ovládání hydrauliky

Zde se nacházejí bezpečnostní a ochranná zařízení, tj. kontrola poklesu a tlakový ventil.

11 – Nabíjecí zdička

Je umístěna na držáku a slouží k nabíjení baterie. Toto se děje zasunutím nabíjecího kolíku nabíječky.

12 - Nabíječka

Nabíječka byla vyrobena tak, aby po úplném nabití baterie se automaticky přerušil přívod proudu. Při použití pečlivě dodržujte pokyny uvedené v tomto návodu.

13 - Nabíjecí zdička

Verze s usměrňovačem na panelu (obr. 2a)

14 - Hlavní vypínač

OCHRANNÁ ZAŘÍZENÍ (6.10) - (VIZ OBR. 1)

1) HLAVNÍ VYPÍNAČ (RE .14); 2) VENTIL OMEZUJÍCÍ TOK; 3) VENTIL MAXIMÁLNÍHO TLAKU 4) OCHRANA PROTI NÁRAZ M.

ŠTÍTKY (13.2) (VIZ OBR. 3)

Na zařízení se nalézají následující štítky:

- A) Štítek určující typ zařízení;
- B) Štítek nebezpečí skluzu;
- C) Symboly upozorňující na funkce ovládacích zařízení;
- D) Štítky upozorňující na místa, kde je možno připevnit popruhy;
- E) Štítky upozorňující na nebezpečí rozdrčení nohou;
- F) Štítek baterie;
- G) Štítek upozorňující na místo těžiště břemene;
- H) Štítek upozorňující na příslušné pokyny;

Poznámka. Štítky nesmí být v žádném případě nečitelné nebo odstraněny.

PŘEPRAVA A UVEDENÍ DO PROVOZU (14.2)

Při přepravě vozíku používejte místa pro upnutí popruhů, na která upozorňují štítky "D" (obr. 3). Na váhu zařízení upozorňuje identifikační štítek "A" (obr. 3). Před uvedením do provozu se ujistěte, že všechny části zařízení, včetně bezpečnostních a ochranných zařízení, jsou v perfektním provozním stavu.

BATERIE (16.2)

Pokyny, bezpečnostní opatření a údržba

Kontrola, nabíjení a výměna baterie musí být prováděna oprávněným personálem za dodržování pokynů výrobce. Je zakázáno kouřit nebo pohybovat se v blízkosti vozíku, či nabíječky s hořlavými nebo jiskřivými předměty. Provoz musí být dobře větrán. Uzávěry jednotlivých částí musí být udržovány suché a čisté. Vyteklou kyselinu okamžitě odstraňte a svorky baterie namažte trochou vazelíny. Poté je utáhněte (gelové baterie nepotřebují údržbu, protože jsou naplněny gelovým elektrolytem). Váha a velikost baterií může ovlivnit stabilitu vozíku. Proto je v případě použití nestandardní baterie vhodné kontaktovat výrobce kvůli autorizaci. Je zakázáno zdvihát nebo pokládat vidle během nabíjení. Vyměněnou baterii uskladněte odpovídajícím způsobem.

Nabíjení baterie

Baterie se doporučuje nabíjet následujícím způsobem:

- Odstraňte kryt (odkaz 8/str.2).
- Spusťte vidle.
- Odkryjte baterii.
- Zapojte nabíjecí zdičku do kolíku nabíječky (odkaz 11/obr.2).

- Přepněte spínač nabíječky do polohy "ON".
- Po nabití baterie nabíječka přeruší přívod proudu a rozsvítí se kontrolka STOP. Přepněte spínač nabíječky do polohy "OFF" a vyndejte kolík.
- Jednou za týden zkontrolujte hladinu elektrolytu v baterii.
- Přikryjte baterii a otřete ji.

Verze s usměrňovačem na panelu

- Snížit vidlice
- Zásunout zástrčku napájecího kabelu (bod 13/obr. 2) do zásuvky
- Během fáze dobíjení zamezí nabíječka akumulátorů jakémukoliv zdvihání. Konec nabíjení signalizuje zelené LED světlo. V tomto okamžiku je možné vyndat zástrčku a přístroj znovu použít

DŮLEŽITÉ: Pro dobíjení gelových baterií používejte pouze speciální nabíječku.

VAROVÁNÍ: Nikdy nenechávejte baterii zcela vybit. Vyhnete se také částečnému nabíjení. Pokud budete nechávat baterie vybit příliš, jejich životnost se sníží.

Výměna baterie (17.3)

a) Vyjměte baterii z jejího uložení. b) Odpojte kabely od svorek. c) Vysuňte baterii. d) Opačným postupem vložte novou baterii, uložte ji zpět a správně zapojte.

Pozn. Baterie musí být vždy stejného druhu jako ta, kterou nahrazuje. DŮLEŽITÉ: S KYSELINOU SÍROVOU NAKLÁDEJTE OPATRNĚ. JE JEDOVATÁ A ŽIRAVÁ (ELEKTROLYT GELOVÉ BATERIE JE TAKÉ ŽIRAVÝ, PROTO JE PŘÍSNĚ ZAKÁZÁNO BATERIE OTEVÍRAT). POKUD DOJDE KE KONTAKTU S KŮŽÍ NEBO ŠATY, OMYJTE POSTIŽENÁ MÍSTA MÝDLEM A VODOU. V PŘÍPADĚ ÚRAZU SE SPOJTE S LÉKAŘEM!!! Pozn. Po výměně uložte starou baterii odpovídajícím způsobem (také gelové baterie obsahují olovo, a proto se s nimi musí zacházet jako s normálními bateriemi).

Kontrola baterie

Pečlivě si přečtěte pokyny výrobce týkající se používání a údržby baterie. Zkontrolujte, zda nedošlo ke korozi, zda je vazelína na svorkách v dostatečném množství (gelové baterie už nemusíte dále kontrolovat), a zda je kyselina cca 15 mm nad deskami. Pokud není vnitřek baterie zcela ponořen v tekutině, dolijte destilovanou vodu. Změřte hustotu elektrolytu hustoměrem pro kontrolu hodnoty nutné pro nabíjení.

POUŽITÍ (18.3)

Tento paletový vozík je určen ke zdvihání a přepravě břemen na paletách, nebo standardizovaných přepravků, na rovném, hladkém a přiměřeně pevném povrchu. Obsluha musí vykonat následující úkony tak, aby zůstala v bezpečné vzdálenosti od potenciálně nebezpečných částí (jako zdvihací válce, vidle, řetězy, válečky, stabilizační a poháněcí kola, či jiné pohyblivé součásti), které mohou zapříčinit rozdrčení rukou nebo nohou.

Bezpečnostní předpisy

Vozík musí být používán podle následujících předpisů:

- Enakládejte na vozík více, než je jeho maximální nosnost, která je uvedena na štítku "A" (obr.3), protože jinak nebude schopen zdvihnout břemeno a může dojít k vážnému poškození.
- Enakládáte pouze na jednu vidli.
- Břemeno rovnoměrně rozložte na obě vidle.
- Nezdvihejte břemeno na špicích vidlí.
- Přeprava nebo zdvih osob je zakázáno.
- Je zakázáno přibližovat se na nebezpečnou vzdálenost k místům, kde jsou pohyblivé části.
- Je zakázáno provádět úpravy vozíku.
- Je zakázáno vozík táhnout, když jsou vidle nad 400mm nad zemí.
- Obsluha zařízení musí znát pokyny k používání vozíku a musí být vhodně oblečena.
- Je zakázáno vozík táhnout za pomoci elektrického nebo mechanického zařízení. Vozík může být obsluhován pouze ručně.
- Je zakázáno používat tlačítko pro zdvih/pokles, pokud se právě nabíjí baterie.
- Bezpečnostní a ochranná zařízení nesmí být odpojována nebo snímána.
- Před započítím práce musí řidič vozíku zkontrolovat:
 - Stav nakládacích vidlí – musí být v perfektním stavu.
 - Zda je baterie nabitá, dobře upevněná a její součásti suché a čisté.
- Obsluha odpovědná za vozík nesmí dovolit neoprávněnému personálu vozík řídit, nebo vstupovat na vidle.
- Pokud je vozík přepravován výtahem, musí do něj zajet nákladacími vidlemi napřed (nejdříve se ujistěte, že má výtah dostatečnou nosnost).
- Vozík musí být vždy používán nebo zaparkován tak, aby byl chráněn před deštěm a sněhem a za žádných okolností nesmí být používán ve velmi vlhkých provozech.
- Teplota pro provoz vozíku je -12°C až +40°C

POZN. VÝROBCE NENESE ŽÁDNOU ODPOVĚDNOST ZA PORUCHY NEBO NEHODY ZAPŘÍČINĚNÉ NEDBALOSTÍ, NESCHOPNOSTÍ, ÚDRŽBOU NEKVALIFIKOVANÝCH TECHNIKŮ A NEVHODNÝM POUŽÍVÁNÍM VOZÍKU.

VAROVÁNÍ: Díky svému designu reguluje vozík svou stabilitu během zdvihu, a tak snižuje schodek mezi stabilizátorem a nakládacími válečky. Dávejte dobrý pozor na to, aby bylo břemeno na vidle umístěno správným způsobem a ujistěte se, že těžiště břemene odpovídá tomu, které je zaručeno výrobcem. Pokud dojde k nesprávnému rozmístění břemen a ta mají odlišná těžiště, než ta, která jsou zaručena výrobcem, vozík se může zdát stabilní během první fáze zdvihu, ale může se náhle převrátit, pokud se těžiště přesune mimo linii válečků.

Manipulace

K dosažení určeného místa používejte táhlo. (odkaz 2/obr.2). S vozíkem manipulujte opatrně, protože náhlé pohyby mohou vést k nebezpečným situacím. S břemenem na vidlích manipulujte s vozíkem s vidlemi zdviženými max 300mm od země.

Práce

Pro zdvižení nakládacích vidlí stisknete vrchní část tlačítka, dokud není dosaženo požadované výšky. Pokud je chcete položit, stisknete spodní část tlačítka. Vozík se bude pohybovat volně do té doby, dokud vidle nedosáhnou výšky 400mm nad zemí. Tehdy začnou fungovat dva postranní stabilizátory (odkaz 7/obr.2), které zablokují zařízení a zamezí jakémukoli horizontálnímu pohybu.

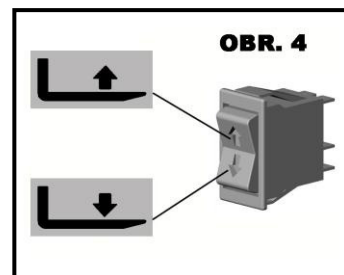

ÚDRŽBA (20.3)

Údržba musí být prováděna speciálně vyškoleným personálem a minimálně jednou za rok musí vozík projít celkovou kontrolou.

Pozn. Před provedením údržby nebo prohlídky vždy odpojte baterii.

Pravidelná údržba

| ČÁST VOZÍKU | KONTROLA | JEDNOU ZA | | |
|--------------------|--|-------------|----------|-----------|
| | | 3 Měsíce | 6 Měsíce | 12 Měsíce |
| PODVOZEK VOZÍKU | Zkontrolujte části, které nesou břemeno | | X | |
| KOLEČKA | Zkontrolujte opotřebení kuličkových ložisek a uchycení | X | | |
| ŘÍZENÍ | Zkontrolujte vůli | X | | |
| HYDRAULICKÝ SYSTÉM | Zkontrolujte funkčnost hadic a propojení Zkontrolujte hladinu oleje Vyměňte olej 1,75 lt. (32 Cst., 40°C) Zkontrolujte tlakový ventil | X | X | X X |
| ELEKTROINSTALACE | Zkontrolujte funkčnost Zkontrolujte spojení a kabely Zkontrolujte tlačítka | X X X | | |
| ELEKTROMOTOR | Zkontrolujte opotřebení kartáčků | | X | |
| MAZÁNÍ | Namažte spoje | X | | |

Pozn. Používejte zvláště hydraulický olej, motorový olej a brzdový olej.

Pozn. Likvidujte použité oleje s ohledem na životní prostředí. Olej by měl být skladován v samostatné nádobě a později zlikvidován příslušným způsobem. Nezbavujte se oleje zakopáním do země nebo jiným nevhodným způsobem.

ČISTĚNÍ VOZÍKU: Vozík čistěte vyjma jeho elektrických a elektronických součástí vlhkým hadrem. Nepoužívejte přímý proud vody, páry, nebo hořlavé látky. Elektrické a elektronické součásti čistěte vysušeným stlačeným vzduchem při nízkém tlaku (max. 5 barů), nebo jiným než kovovým kartáčem.

ŘEŠENÍ POTÍŽÍ

VIDLE SE NEZDVIHAJÍ (22,2+X3):

| | | |
|---|-------|--|
| PŘÍLIŠ MÁLO OLEJE | ANO ➡ | NAPLNĚTE OLEJOVOU NÁDRŽ |
| NE | | |
| VYBITÁ BATERIE | ANO ➡ | VIZ STR. 2 "NABÍJENÍ BATERIE" |
| NE | | |
| OPOTŘEBENÉ TĚSNĚNÍ VÁLCE | ANO ➡ | VYMĚŇTE TĚSNĚNÍ |
| NE | | |
| ROZBITÉ RELÉ MOTORU | ANO ➡ | ZKONTROLUJTE A VYMĚŇTE |
| NE | | |
| OPOTŘEBENÉ KARTÁČKY MOTORU | ANO ➡ | VYMĚŇTE KARTÁČKY |
| NE | | |
| POŠKOZENÁ ELEKTROINSTALACE | ANO ➡ | ZKONTROLUJTE ZAPOJENÍ ELEKTROINSTALACE A OVLÁDACÍ TLAČÍTKO |
| NE | | |
| VEZMĚTE VOZÍK DO NEJBLIŽŠÍHO SERVISNÍHO CENTRA | | |

VIDLE SE NEPOKLÁDAJÍ (29,1):

| | | |
|---|-------|--|
| VADNÝ ELEKTROMAGNETICKÝ VENTIL HYDRAULIKY | ANO ➡ | ZKONTROLUJTE A VYMĚŇTE |
| NE | | |
| VADNÁ ELEKTROINSTALACE | ANO ➡ | ZKONTROLUJTE ZAPOJENÍ ELEKTROINSTALACE A OVLÁDACÍ TLAČÍTKO |
| NE | | |
| VEZMĚTE VOZÍK DO NEJBLIŽŠÍHO SERVISNÍHO CENTRA | | |



DA INDHOLD (1.3)

TEKNISKE SPECIFIKATIONER Side 29
 BRUG AF MASKINEN Side 29
 BESKRIVELSE AF MASKINEN Side 29/30
 SIKKERHEDSANORDNINGER Side 30
 MÆRKATER Side 30
 TRANSPORT OG OPSÆTNING Side 30
 BATTERIET Side 30
 BRUGSANVISNING Side 30/31
 VEDLIGEHOLDELSE Side 31
 PROBLEMLØSNING Side 32

TEKNISKE SPECIFIKATIONER

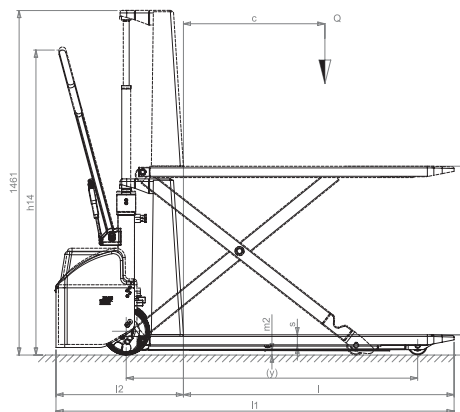
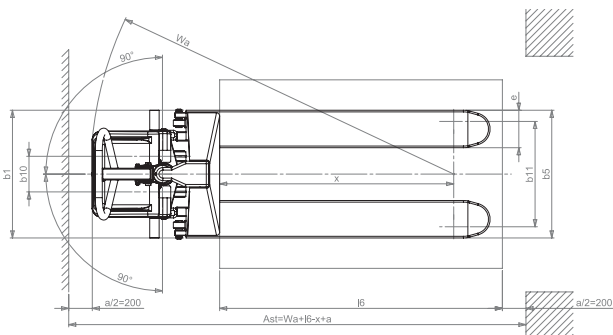

| BESKRIVELSE | EENHED | PR INDUSTRIAL | | PR INDUSTRIAL | | PR INDUSTRIAL | | PR INDUSTRIAL | |
|---|-------------------|------------------|------------------|------------------|------------------|------------------|------------------|------------------|------------------|
| | | HX10E 1150x540 | HX10E 1150x580 | HX10E 1525x540 | HX10E 1800x540 | HX10E 2000x540 | | | |
| 1.1 FABRIKANT | | ELEKTROK | | ELEKTROK | | ELEKTROK | | ELEKTROK | |
| 1.2 MODEL | | ESKORT | | ESKORT | | ESKORT | | ESKORT | |
| 1.3 PRÆMISERIT | | ESKORT | | ESKORT | | ESKORT | | ESKORT | |
| 1.4 STYRESYSTEM | | ESKORT | | ESKORT | | ESKORT | | ESKORT | |
| 1.5 KAPACITET | Q kg | 1000 | 1000 | 1000 | 1000 | 1000 | 1000 | 1000 | 1000 |
| 1.6 TYNGDEPUNKT | c mm | 600 | 600 | 782 | 900 | 1000 | 1000 | 1000 | 1000 |
| 1.7 LASTHJULAKSENS AFSTAND FRA GAFFELBASE | x mm | 993 | 993 | 1368 | 1643 | 1943 | 1943 | 1943 | 1943 |
| 1.8 TRIN | y mm | 1236 | 1236 | 1611 | 1886 | 2086 | 2086 | 2086 | 2086 |
| 1.9 VÆGT (DRIFT MED BATTERI (SE BIL. 8.5)) | kg | 130 (144*) | 160 | 235 (247*) | 259 (264*) | 282 (287*) | 282 (287*) | 282 (287*) | 282 (287*) |
| 1.10 AKSELBELASTNING MED LAST FORANBAGPA | kg | 429/10 (434/10*) | 434/12 (439/12*) | 531/04 (536/04*) | 572/07 (577/07*) | 584/71 (589/71*) | 584/71 (589/71*) | 584/71 (589/71*) | 584/71 (589/71*) |
| 1.11 AKSELBELASTNING UDEN LAST FORANBAGPA | kg | 11028 (11628*) | 11630 | 15580 (16080*) | 17681 (18381*) | 18082 (18582*) | 18082 (18582*) | 18082 (18582*) | 18082 (18582*) |
| 1.12 DEK | GP | GP | GP | GP | GP | GP | GP | GP | GP |
| 1.13 FORHJULSDIMENSIONER (Ø x bredde) | | 200x50 | 200x50 | 200x50 | 200x50 | 200x50 | 200x50 | 200x50 | 200x50 |
| 1.14 BAGHJULSDIMENSIONER (Ø x bredde) | | 80x50 | 80x50 | 80x50 | 80x50 | 80x50 | 80x50 | 80x50 | 80x50 |
| 1.15 SIDEHJULSDIMENSIONER (Ø x bredde) | | .. | .. | .. | .. | .. | .. | .. | .. |
| 1.16 ANTAL HJUL (V/TÆK) FORANBAGPA | | .. | .. | .. | .. | .. | .. | .. | .. |
| 1.17 BAGHJULSVIDDE (MIN/MAX**) | b ₁ mm | 150 | 150 | 150 | 150 | 150 | 150 | 150 | 150 |
| 1.18 LØP TEHØJDE | b ₂ mm | 447 | 587 | 447 | 447 | 447 | 447 | 447 | 447 |
| 1.19 STYREKASTENGENS HØJDE I KØREPOSITION MIN/MAX | h ₁ mm | 715 | 715 | 715 | 715 | 715 | 715 | 715 | 715 |
| 1.20 HØJDE VED SÆNKEDE GAFLER | h ₂ mm | 915/1300 | 915/1300 | 915/1300 | 915/1300 | 915/1300 | 915/1300 | 915/1300 | 915/1300 |
| 1.21 TOTALLÆNDELSE | l ₁ mm | 85 | 85 | 85 | 85 | 85 | 85 | 85 | 85 |
| 1.22 MOTORFOOLSLÆNDELSE | l ₂ mm | 1690 | 1690 | 2065 | 2340 | 2540 | 2540 | 2540 | 2540 |
| 1.23 TOTALBREDE (FORANBAGPA MIN/MAX**) | b ₃ mm | 540 | 540 | 540 | 540 | 540 | 540 | 540 | 540 |
| 1.24 GAFFELDIMENSION | a x b mm | 48/160/1150 | 48/160/1150 | 48/160/1525 | 48/160/1800 | 48/160/2000 | 48/160/2000 | 48/160/2000 | 48/160/2000 |
| 1.25 GAFFELRØDDI (MIN/MAX**) | d ₁ mm | 540 | 690 | 540 | 540 | 540 | 540 | 540 | 540 |
| 1.26 RØDDI (VED HALVT TRIN) | r ₁ mm | 21 | 21 | 21 | 21 | 21 | 21 | 21 | 21 |
| 1.27 PLADSKRIV VED OPMAGASINERING AF PALLE PÅ 800x1200 PÅ LANGS | A ₁ mm | 1948 | 1948 | 2273 | 2548 | 2748 | 2748 | 2748 | 2748 |
| 1.28 ØRE-RADIUS | W ₁ mm | 1541 | 1541 | 1916 | 2191 | 2391 | 2391 | 2391 | 2391 |
| 1.29 LØP TEHÆSTIGHED, MED UDEN LAST | m/s | 0,080,13 | 0,080,13 | 0,080,13 | 0,080,13 | 0,080,13 | 0,080,13 | 0,080,13 | 0,080,13 |
| 1.30 SÆNKETHASTIGHED, MED UDEN LAST | m/s | 0,130,00 | 0,130,00 | 0,130,00 | 0,130,00 | 0,130,00 | 0,130,00 | 0,130,00 | 0,130,00 |
| 1.31 LØP TEMOTOREFFERT | kW | 1,6 | 1,6 | 1,6 | 1,6 | 1,6 | 1,6 | 1,6 | 1,6 |
| 1.32 BATTERISPÆNING, NOMINEL KAPACITET | V/Wh | 1260 | 1260 | 1260 | 1260 | 1260 | 1260 | 1260 | 1260 |
| 1.33 GEVIGT BATTERI | kg | 14 | 14 | 14 | 14 | 14 | 14 | 14 | 14 |
| 1.34 LAWAERGHED VOOR DE BEDIENER | dB(A) | 67 | 67 | 67 | 67 | 67 | 67 | 67 | 67 |

* Version met eneretter om bord

| MODEL | HX10E 1150x540 GELPLUS | HX10E 1525x540 GELPLUS | HX10E 1800x540 GELPLUS | HX10E 2000x540 GELPLUS |
|---|------------------------|------------------------|------------------------|------------------------|
| 1.9 VÆGT (DRIFT MED BATTERI (SE BIL. 8.5)) | 130 | 160 | 235 | 259 |
| 1.10 AKSELBELASTNING MED LAST FORANBAGPA | 435/10 | 437/10 | 537/04 | 578/07 |
| 1.11 AKSELBELASTNING UDEN LAST FORANBAGPA | 11728 | 11728 | 15180 | 18481 |
| 1.12 TOTALLÆNDELSE | 1720 | 1720 | 2065 | 2370 |
| 1.13 MOTORFOOLSLÆNDELSE | 1720 | 1720 | 2065 | 2370 |
| 1.14 PLADSKRIV VED OPMAGASINERING AF PALLE PÅ 800x1200 PÅ LANGS | 1978 | 1978 | 2303 | 2578 |
| 1.15 ØRE-RADIUS | 1571 | 1541 | 1946 | 2241 |
| 1.16 BATTERISPÆNING, NOMINEL KAPACITET | 1260 | 1260 | 1260 | 1260 |
| 1.17 GEVIGT BATTERI | 14 | 14 | 14 | 14 |

BRUG AF MASKINEN (4.2) (SE FIG.1)

Denne maskine er blevet udviklet for at transportere og løfte gods på fuldstændig jævne flader, uden ujævnheder, ledsaget til fods af brugeren. Identifikations-mærkatet "A" (fig. 3) indikerer løftekapaciteten, der under ingen omstændigheder må overskrides, både af hensyn til personlig sikkerhed og for ikke at skade maskinen. Vejledningerne for sikkerhed, brug og vedligeholdelse bør overholdes til punkt og prikke. Montage af ekstra udstyr på maskinen skal først autoriseres af den konstruerende virksomhed.

Denne truck kan bruges i arbejdsmiljøer, hvor føreren ofte er nødt til at løfte gods manuelt, den kan bruges både som en almindelig palleløfter og som en løftelig arbejdsflade. Ved at løfte godset til den nødvendige højde nedsættes brugen af overflødig arbejde og forbedrer både stationære og mobile arbejdspladser ergonomisk. Den elektrisk styrede løftmekanisme accelererer og letter gentagne skift af arbejds højder.

Denne maskine udsender et akustisk tryk på 70 dB(A) målt ved maksimal byrde ved førerens højde, hvorfor høreværn er tilrådelige ved tunge løft.

BESKRIVELSE AF MASKINEN (5.3) (SE FIG.2)

1 - Chassis

Svejet struktur, bygget af materialer af højeste kvalitet med tilstrækkelig modstand overfor de kræfter, trucken bliver udsat for. De to hjul foran og de sideanbragte stabilisatorer sikrer en høj stabilitet på fire støttepunkter.

2 - Styr

Styret bruges til at trække og manøvrere trucken. En gas-fjeder bringer den til sin vandrede position. Konstrueret til at beskytte førerens hænder.

3 - Løftecylinder

Løfter chassiset til den ønskede højde ved en simpel manøvre.

4 - Batteri

Batteriet er af afgangsætnings-typen og er let tilgængeligt under motorhjelm (pkt.8). For at genoplade skal stikket fra batteriopladeren indsættes i genopladnings-stikkontakten (pkt.11), der findes på støttepladen (pkt.9).

4 monteringsbøjler, placeret i batterikassen (ref. 9), og en elastikrem forhindrer enhver bevægelse af batteriet (ref. 4).

Mærkat F (fig.3) viser batteriets identifikations-data.

5 – Styrehjul

To elastiske gummi-styrehjul garanterer at trucken kan manøvreres uden at udsætte føreren for for mange anstrengelser.

6 – Støttehjul

To nylon-ruller med kuglelejer støtter uden problemer godset, der er koncentreret på dem.

7 – Stabilisatorer

De to sideanbragte stabilisatorer sætter sig automatisk i position når gafferne overstiger en højde af 400 mm fra jorden. De sikrer trucken høj stabilitet da de forhindrer, at den tipper til siden, samt løfter styrehjulene 10 mm over jorden.

8 – Motorhjelm

Beskytter batteriet mod bump og kan uden besvær fjernes, så alle delene derunder kan vedligeholdes.

9 – Støtteplade

Den hydrauliske installation samt batteriet er fastgjort til støttepladen. Den er konstrueret for at beskytte: A) Førerens fødder B) Den elektriske installation C) Den hydrauliske installation D) Batteriet

10 – Hydraulisk kontrol

Sikkerheds-anordningerne er anbragt på den hydrauliske kontrol, dvs. Nedtagelseskontrollen og maksimums-tryks ventilen.

11 – Genopladnings-stikkontakt

Er anbragt på støttepladen og bruges til at genoplade batteriet ved at indsætte stikket fra genopladeren i den.

12 – Genoplader

Den er konstrueret således, at tilførslen af strøm automatisk afbrydes, når batteriet er fuldstændig opladt.

13 – Genopladnings-stikkontakt

Version med ensretter om bord (fig. 2a)

14 – Hovedafbryder

SIKKERHEDSANORDNINGER (6.9) (JFR. FIG. 2)

1) HOVEDAFBRYDER (REF. 14); 2) FLOWREGULATORVENTIL; 3) OVERTRYKSVENTIL; 4) STØDFANGERE;

MÆRKATER (13.2) (SE FIG.3)

Følgende mærkater forefindes på maskinen: A) Mærkat til at identificere køretøjs-typen. B) Advarsels-mærkat. C) Symboler, der demonstrerer styre-manøvrerne. D) Mærkater, der indikerer fastgørelses-punkterne. E) Mærkater, der indikerer at fødder kan komme i klemme. F) Batteri-mærkat. G) Mærkat, der indikerer tyngdepunktets position. H) Skilt, læs vejledning

Mærkatene må under ingen omstændigheder fjernes eller gøres ulæselige.

TRANSPORT OG OPSÆTNING (14.2)

Benyt fastgørelsespunkterne som indikeret på mærkatene "D" (fig. 3) for at transportere trucken. Maskines vægt er indikeret på identifikations-mærkat "A" (fig. 2) Før maskinen tages i brug, bør man sikre sig at alle dens dele, deriblandt sikkerheds-installationerne, er i perfekt stand og funktionsdygtige.

BATTERIET (16.2)

Intruktion, sikkerheds-foranstaltninger samt vedligeholdelse

Inspektion, genopladning og udskiftning af batteri skal udføres af autoriseret personale ifølge fabrikantens anvisninger. Det er forbudt at ryge samt at opbevare brandbart eller gnist-frembringende materiale nær trucken eller batteri-opladeren. Miljøet skal være fornuftigt udluftet. Elementernes låg skal holdes tørre og rene. Fjern al syre, der lækker ud, og kom lidt Vaseline på terminalerne og skru dem så fast (i gelé batterier er elektrolyten en gelé og derfor kræves der ingen vedligeholdelse af disse). Vægten og størrelsen af batterierne kan indvirke på truckens stabilitet, derfor, hvis et ikke-standard batteri er fastgjort, er det tilrådeligt at kontakte FABRIKANTEN for den relative autorisation. Det er forbudt at løfte eller sænke gafflerne under genopladning. Efter udskiftning af batteri skal det gamle indleveres til den nærmeste tankstation.

Genopladning af batteri

Det er tilrådeligt at genoplade batteriet efter at have brugt trucken i nogle timer, følgende disse punkter:

- fjern motorhjelmen (pkt. 8/fig. 2)
- afdæk batteri-elementerne
- indsæt genopladnings-stikket i ensretter-kontakten (pkt. 11/fig. 2)
- sæt ensretter-kontakten på "ON"
- når batteriet er fuldstændigt opladt vil genopladeren automatisk afbryde strømtilførslen og "stop"-lampen tændes. Sæt ensretteren på "OFF" og fjern stikket.
- Tjek elektrolyt-niveauet i elementerne en gang om ugen
- Luk batteri-elementerne og tør dem

Version med ensretter om bord (fig. 2a)

- Sænke gafflerne
- Isætte strømledningens stik (ref. 13/fig.2) i en stikkontakt
- Under opladningsfasen vil batteriopladeren forbyde enhver løfteudførelse. Slutning af opladning angives af GRØNT LED. På dette punkt er det muligt at trække ledningen ud og bruge maskinen igen.

VIGTIGT: ved opladning af gelé batterier må kun anvendes en speciel batterieoplader.

ADVARSEL: Afl ad aldrig batteriet fuldstændigt og undgå delvis genopladning: hvis batterierne får lov til at løbe tomme for tit, forkortes deres liv.

Udskiftning af batteri (17.3)

- Fjern batteriet fra dets holdere
- Fjern kablerne fra batteri-terminalerne
- Træk batteriet ud
- Tilslut batteriet i henhold til de samme anvisninger, i omvendt rækkefølge, sættende det ordentligt på plads og tilsluttende det korrekt.

Brug altid et batteri af samme type som det udskiftede. VIGTIGT: BEHANDL SVOVLSYREN MED FORSİGTİGHED, DEN ER GİFTİG OG ÆTSENDE (ELEKTROLYTEN I GELÉ BATTERIER ER LİGELEDES ÆTSENDE OG DERFOR MÅ DE UNDER İNGEN OMSTÆNDİGHEDER VÆRE ÅBNE); HVIS HUD ELLER TØJ KOMMER İ KONTAKT MED SYREN, VASK GRUNDİGT MED VAND OG SÆBE. İ TILFÆLSE AF UHELD SKAL EN DOKTOR KONSULTERES!!!

Efter udskiftning af batteriet, skal det brugte indleveres til den nærmeste tankstation (på grund af blyindholdet skal gelé batterier også genanvendes, hvis de udskiftes).

Batteri-tjek

Læs opmærksomt batteri-fabrikantens brugs- og vedligeholdelses-vejledninger. Tjek, at der ikke er nogen ætsning, at der er Vaseline (gelé batterierne behøver ingen yderligere kontrol) på polerne og at syren er 15 mm over pladerne. Hvis elementerne ikke er dækkede, fyld op med destilleret vand. Mål elektrolyt-densiteten med et densimeter for at tjekke opladnings-niveauet.

BRUGSANVISNING (18.3)

Denne gaffel-truck er udviklet til løftning og transport af last på paller eller beholdere, anbragt på flade og jævne gulvbelægninger med passende modstandsdygthighed.

Trucken skal benyttes i henhold til de følgende regulationer:

Føreren skal udføre de følgende brugsanvisninger i køre-positionen, således at han/hun forholder sig i en rimelig afstand fare-zoner (såsom master, gaffler, kæder, drivhjul, styrehjul, stabilisatorer og alle andre bevægelige bestanddele på trucken), der kan føre til at ahender og/eller fødder kommer i klemme.

Sikkerhedsregler

Palle-løfteren skal bruges efter følgende regler:

- Belæs ikke trucken med gods der overstiger maksimums-vægten indikeret på mærkat "A" (fig. 3), da trucken ikke vil være i stand til at løfte det og vil lide stor skade.
- Belæs hver gaffel med omtrent samme vægt af gods.

- C) Distribuer godset ens på de to gaffer.
 D) Løft ikke godset, hvis det er placeret på tippen af gafterne.
 E) Det er forbudt at transportere eller løfte mennesker.
 F) Det er forbudt at køre ind i områder, hvor der er genstande i bevægelse.
 G) Det er forbudt at ændre på truckens opbygning.
 H) Det er forbudt at trække trucken når gafterne er mere end 400 mm over jorden.
 I) Føreren af maskinen skal være bekendt med anvisningerne til dens brug og skal være iført passende beklædning.
 L) Det er forbudt at benytte elektriske eller mekaniske midler til at trække trucken; den må kun manøvreres med hånden.
 M) Det er forbudt at bruge løfte/sænke-knappen når batteriet er under genopladning.
 N) Sikkerheds-anordningerne må ikke deaktiveres eller afmonteres.
 O) Før igangsættelsen skal føreren tjekke at
 -løfte-gafterne er i perfekt tilstand.
 -Batteriet er opladt, stationært og med elementerne tørre og rene.
 P) Den ansvarlige maskin-fører må ikke lade uautoriseret personale køre maskinen eller stå på gafterne.
 Q) Hvis trucken skal transporteres med elevator skal den køres ind i elevatoren med gafterne først. (Først check elevatorens vægt kapacitet).
 R) Trucken må kun benyttes og parkeres steder, hvor den er beskyttet mod regn og sne, og må under ingen omstændigheder benyttes i meget fugtige omgivelser.
 S) Temperatur ved brug -12°C / + 40°C

Den konstruerende virksomhed kan ikke holdes ansvarlig i tilfælde af fejl eller ulykker som sker på grund af dårlig vedligeholdelse, misbrug, installation udført af ukvalificerede.

ADVARSEL: På grund af sit design modificerer pantograf-palleløfteren sin stabilitet under løft, ved at reducere afstanden mellem stabilisatoren og støttejule. Sørg for at anbringe godset korrekt på gafterne og at tyngdepunktet svarer til det af fabrikanten anbefalede. Hvis vægten ikke er ligeligt fordelt og har andre tyngdepunkter end de anbefalede, kan pantograf-palleløfteren, selvom den i løftets første fase lader til at være stabil, pludselig tippe over, hvis tyngdepunktet flytter sig fra støttejulelinien.

Bevægelse

Træk trucken mod arbejdsområdet med styret (pkt. 2/fig. 2). Styr langsomt, da pludselige bevægelser kan provokere farlige situationer. Bevæg kun maskinen, når godset og gafterne er sænkede – højst 300 mm fra jorden.

Funktion

For at løfte gafterne, tryk på den øverste del af knappen indtil den ønskede højde er nået – for at sænke dem, tryk på den nederste del. Trucken vil bevæge sig frit indtil gafterne når en højde af omkring 400 mm over jorden, hvorefter de to sideanbragte stabilisatorer (pkt. 7/ fig. 2) skrider ind og blokerer maskinen ved at forhindre en hvilken som helst vandret bevægelse.

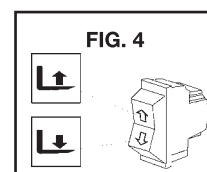

VEDLIGEHOLDELSE (20.3)

Vedligeholdelsen må kun udføres af specialiseret personale, og trucken skal synes mindst en gang om året.

BEMÆRK. Batteriet skal afkobles inden udførsel af alle vedligeholdelses-operationer eller –inspektioner.

PERIODISK VEDLIGEHOLDELSE

| ELEMENT | CONTROLE | ELKE | | |
|----------------------------|----------------------------------|--------|--------|---------|
| | | 3 MDR. | 6 MDR. | 12 MDR. |
| CHASSIS | Tjek Godsbærende elementer | | ● | |
| HJUL | Tjek slid | ● | | |
| | Tjek Kuglelejer og forankring | ● | | |
| STYRING | Tjek slør | ● | | |
| HYDRAULISK INSTALLATION | Tjek at rør og samlinger virker | ● | | |
| | Tjek Olie-niveau | | ● | |
| | Skift olie 1,75l (32 Cst, 40° C) | | | ● |
| | Tjek højtryksventil. | | | ● |
| ELEKTRISK INSTALLATION | Tjek at det virker | ● | | |
| | Samlinger og kabler | ● | | |
| | Kontrol-knap | ● | | |
| ELEKTRISK MOTOR | Tjek slid af børster | | ● | |
| RELSE | r samlingerne | ● | | |

ADVARSEL: Brug hydraulisk olie samt motor- og bremseolie.

BEMÆRK: Respekter venligst miljøet ved afskaffelse af brugt olie. Olein bør opbevares i tønder for senere at indleveres til den nærmeste tankstation. Hæld aldrig olie i jorden eller på andre upassende steder.

- RENGØRING AF TRUCKEN: Rengør truckens bestanddele, undtagen elektriske og elektroniske elementer, med en fugtig klud. Undgå brug af direkte stråler af vand, damp eller brandbare væsker. Rengør elektriske og elektroniske komponenter med affugtet, komprimeret luft ved lavt tryk (højst 5 bar) eller med en ikke metallisk børste.

PROBLEMLØSNING

GAFLERNE VIL IKKE LØFTE (22,2 + X3):

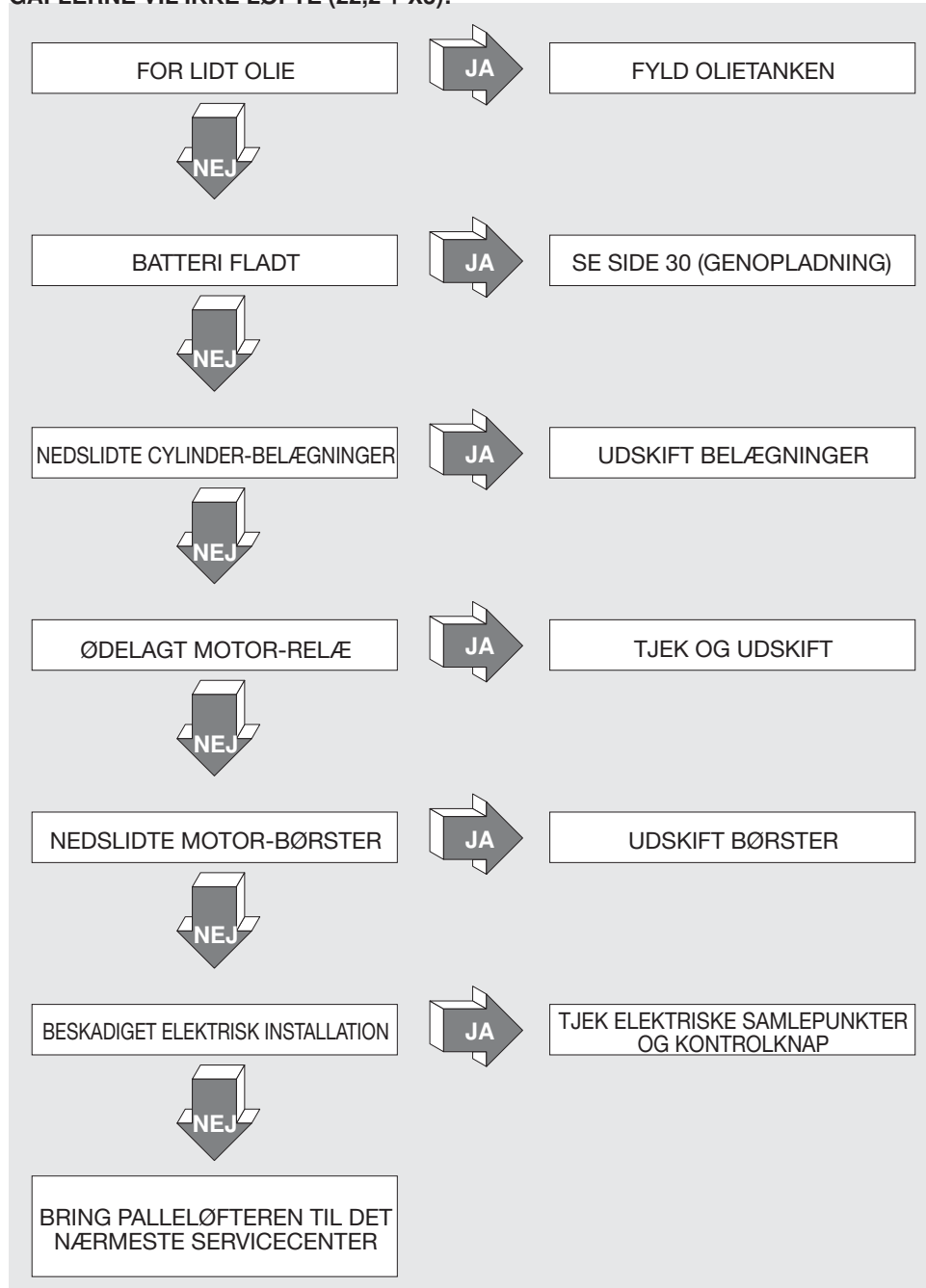

GAFLERNE KAN IKKE SÆNKES

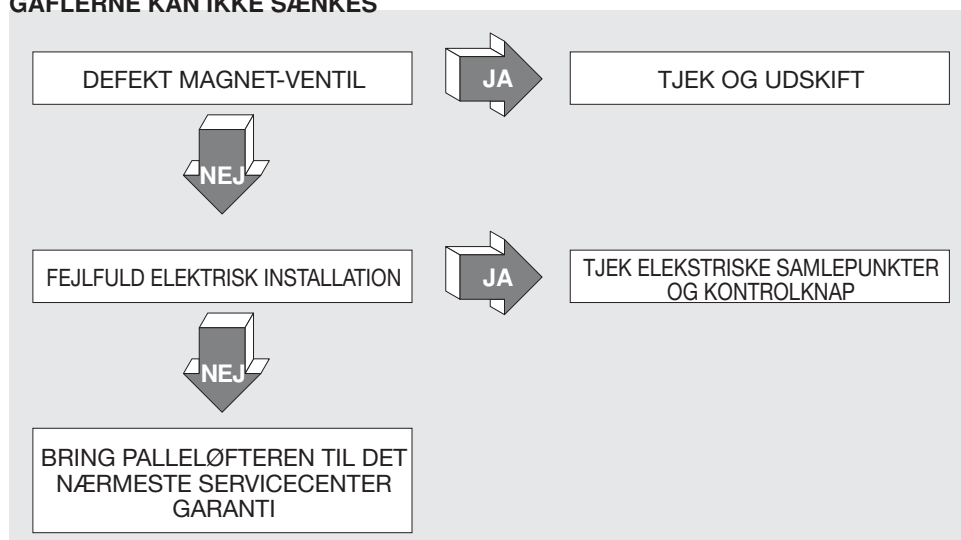

ES SUMARIO (1.3)

CARACTERÍSTICAS TÉCNICASpág. 17
 EMPLEO DE LA MÁQUINApág. 17
 DESCRIPCIÓN DE LA MÁQUINA.....pág. 17/18
 DISPOSITIVOS DE SEGURIDADpág. 18
 PLACAS.....pág. 18
 TRANSPORTE Y PUESTA EN MARCHA.....pág. 18
 BATERÍA.....pág. 18
 UTILIZACIÓN.....pág. 18/19
 MANUTENCIONES.....pág. 19
 BÚSQUEDA DE LAS AVERÍAS.....pág. 20

CARACTERÍSTICAS TÉCNICAS

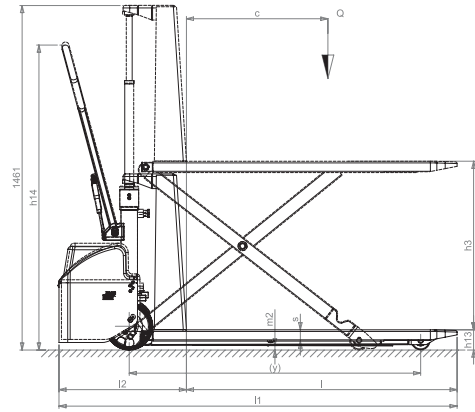
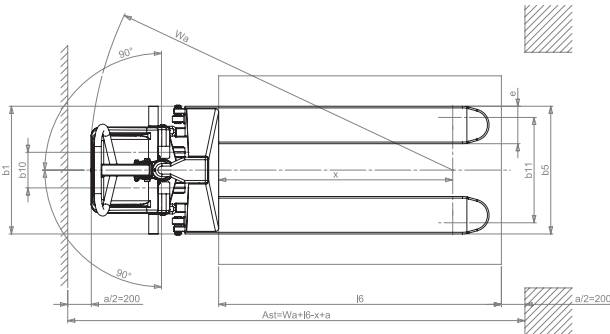

| DESCRIPCIÓN | UNIDAD | PR INDUSTRIAL HX10E 1150x540 | PR INDUSTRIAL HX10E 1150x680 | PR INDUSTRIAL HX10E 1825x540 | PR INDUSTRIAL HX10E 1825x540 | PR INDUSTRIAL HX10E 2000x540 |
|--|--------------------|---------------------------------|---------------------------------|---------------------------------|---------------------------------|---------------------------------|
| | | | | | | |
| 1.1 FABRICANTE | | | | | | |
| 1.2 MODELO | | | | | | |
| 1.3 SISTEMA PROPULSOR | | ELECTRICO | ELECTRICO | ELECTRICO | ELECTRICO | ELECTRICO |
| 1.4 SISTEMA DE CONDUCCIÓN | | ACOMPANAMIENTO | ACOMPANAMIENTO | ACOMPANAMIENTO | ACOMPANAMIENTO | ACOMPANAMIENTO |
| 1.5 CAPACIDAD DE CARGA | Q kg | 1000 | 1000 | 1000 | 1000 | 1000 |
| 1.6 BARRICENTRO | c mm | 600 | 600 | 762 | 900 | 1000 |
| 1.7 DISTANCIA ENTRE EJE RUEDAS DE CARGA Y BASE HORQUILLA | x mm | 993 | 993 | 1368 | 1643 | 1843 |
| 1.8 DISTANCIA ENTRE EJES DE RUEDAS ANTERIORES Y POSTERIORES | y mm | 1236 | 1236 | 1811 | 1968 | 2098 |
| 1.9 PESO EN SERVICIO CON BATERIA (ver línea 6.5) | kg | 139 (144*) | 140 | 235 (240*) | 259 (264*) | 282 (287*) |
| 2.1 CARGA EN EJES CON CARGA ANTERIOR/POSTERIOR | kg | 429/710 (434/710*) | 434/712 (439/712*) | 531/704 (536/704*) | 572/687 (577/687*) | 584/678 (589/678*) |
| 2.2 CARGA EN EJES SIN CARGA ANTERIOR/POSTERIOR | kg | 11128 (11628*) | 11630 | 15080 (16080*) | 17381 (18381*) | 18032 (19032*) |
| 3.1 NEUMÁTICOS | | GSP | GSP | GSP | GSP | GSP |
| 3.2 DIMENSION RUEDAS ANTERIORES (Ø x anchura) | | 200x50 | 200x50 | 200x50 | 200x50 | 200x50 |
| 3.3 DIMENSION RUEDAS POSTERIORES (Ø x anchura) | | 80x50 | 80x50 | 80x50 | 80x50 | 80x50 |
| 3.4 CANTIDAD RUEDAS (nº DE TRACCIÓN ANTI-POST) | | 2/2 | 2/2 | 2/2 | 2/2 | 2/2 |
| 3.5 DISTANCIA ENTRE RUEDAS ANTERIORES | b _{an} mm | 150 | 150 | 150 | 150 | 150 |
| 3.6 DISTANCIA ENTRE RUEDAS POSTERIORES (MÍN. MÁX.***) | b _{ps} mm | 447 | 447 | 447 | 447 | 447 |
| 4.1 ALTURA ELEVACIÓN | h _e mm | 715 | 715 | 715 | 715 | 715 |
| 4.2 ALTURA DEL TIMÓN EN POSICIÓN DE CONDUCCIÓN MÍN. MÁX. | h _{tm} mm | 915/1300 | 915/1300 | 915/1300 | 915/1300 | 915/1300 |
| 4.3 ALTURA HORQUILLAS BAJAS | h _h mm | 85 | 85 | 85 | 85 | 85 |
| 4.4 LONGITUD TOTAL | l _t mm | 1690 | 1690 | 2065 | 2340 | 2540 |
| 4.5 LONGITUD GRUPO MOTRIZ | l _m mm | 540 | 540 | 540 | 540 | 540 |
| 4.6 ANCHURA TOTAL (ANT/POST. MÍN. MÁX.***) | b _t mm | 540 | 680 | 540 | 540 | 540 |
| 4.7 DIMENSION HORQUILLAS | h _h mm | 48/160/1150 | 48/160/1150 | 48/160/1525 | 48/160/1800 | 48/160/2000 |
| 4.8 ANCHURA HORQUILLAS (MÍN. MÁX.***) | b _h mm | 540 | 680 | 540 | 540 | 540 |
| 4.9 MUELGO HORQUILLAS (EN PUNTO CENTRAL ENTRE RUEDAS ANT. Y POST.) | m _h mm | 21 | 21 | 21 | 21 | 21 |
| 4.10 ESPACIO OPERATIVO NECESARIO PARA PALLET'S 800x1200 EN POS. LONGITUDINAL | A _o mm | 1948 | 1948 | 2273 | 2548 | 2748 |
| 4.11 RADIO DE GIRO | W _g mm | 1541 | 1541 | 1916 | 2191 | 2391 |
| 4.12 VELOCIDAD DE ELEVACIÓN, CON/SIN CARGA | m/s | 0,080/0,13 | 0,080/0,13 | 0,080/0,13 | 0,080/0,13 | 0,080/0,13 |
| 4.13 VELOCIDAD DE BAJADA, CON/SIN CARGA | m/s | 0,130/0,08 | 0,130/0,08 | 0,130/0,08 | 0,130/0,08 | 0,130/0,08 |
| 4.14 POTENCIA MOTOR DE ELEVACIÓN | kW | 1,9 | 1,9 | 1,9 | 1,9 | 1,9 |
| 4.15 TENSION BATERIA, CAPACIDAD NOMINAL | V/Ah | 12/80 | 12/80 | 12/80 | 12/80 | 12/80 |
| 4.16 PESO BATERIA | kg | 14 | 14 | 14 | 14 | 14 |
| 4.17 PUNTO EN EL CODO DEL OPERADOR | (dB(A)) | 67 | 67 | 67 | 67 | 67 |

* Versión con recificador incorporado

| MODELO | HX10E 1150x540 DEL PLUS | HX10E 1825x540 DEL PLUS | HX10E 1800x540 DEL PLUS | HX10E 2000x540 DEL PLUS |
|--|-------------------------|-------------------------|-------------------------|-------------------------|
| 1.1 PESO EN SERVICIO CON BATERIA (ver línea 6.5) | 149 | 251 | 285 | 328 |
| 2.1 CARGA EN EJES CON CARGA ANTERIOR/POSTERIOR | 435/710 | 537/704 | 578/687 | 590/678 |
| 2.2 CARGA EN EJES SIN CARGA ANTERIOR/POSTERIOR | 11728 | 16180 | 18491 | 19255 |
| 3.1 LONGITUD TOTAL | 1720 | 2095 | 2370 | 2570 |
| 3.2 LONGITUD GRUPO MOTRIZ | 570 | 570 | 570 | 570 |
| 4.10 ESPACIO OPERATIVO NECESARIO PARA PALLET'S 800x1200 EN POS. LONGITUDINAL | 1978 | 2303 | 2578 | 2778 |
| 4.11 RADIO DE GIRO | 1571 | 1946 | 2221 | 2421 |
| 4.15 TENSION BATERIA, CAPACIDAD NOMINAL | 12/80 | 12/80 | 12/80 | 12/80 |
| 4.16 PESO BATERIA | 19 | 19 | 19 | 19 |

EMPLEO DE LA MÁQUINA (4.2) (VER FIG.1)

Esta máquina ha sido proyectada para el transporte y el levantamiento de unidades de carga sobre suelos lisos, sin ninguna aspereidad y el conductor deberá acompañarla a pie. La placa de identificación "A" (Fig. 3) indica la capacidad de elevación, que no deberá superarse nunca, para la seguridad del personal y para no dañar el vehículo. Le aconsejamos cumplir rigurosamente con las disposiciones antifortunio y con las relativas al funcionamiento y a la manutención. El montaje sobre la máquina de un equipo ocasional cualquiera, deberá ser autorizado por el Fabricante. Ésta carretilla puede emplearse en lugares de trabajo en los cuales, el operador debe encorvarse para levantar cargas manualmente y por muchas veces al día. Puede usarse como transpallet normal, o como tablero de trabajo elevable. Elevando la carga a la altura deseada, disminuyen los esfuerzos inútiles y se mejora la ergonomía del puesto de trabajo parado o móvil. El levantamiento eléctrico acelera y facilita los cambios repetitivos de las alturas de trabajo.

Esta máquina emite una presión acústica de 70 dB (A), medidos a nivel del operador y con plena carga. Por lo tanto, para usos intensos, aconsejamos de usar instrumentos supresores de ruido (auriculares, tapones etc.).

DESCRIPCIÓN DE LA MÁQUINA (5.3) (VER FIG.2)

1 - Chasis

Estructura soldada, construida con materiales de primera calidad, con resistencia adecuada a los esfuerzos a los cuales está sometida la carretilla. Los dos rodillos anteriores y los estabilizadores laterales, aseguran una grande estabilidad en los 4 puntos de apoyo.

2 - Timón

El timón sirve para tirar y maniobrar la carretilla. Un muelle a gas lo hace volver automáticamente en posición vertical cuando se suelta. Construido de manera de proteger las manos del operador.

3 - Cilindro de elevación

Funcionamiento a efecto sencillo, permite levantar el chasis a la altura requerida. Los materiales usados, garantizan la protección del operador a los riesgos mecánicos.

4 - Batería

La batería es del tipo arranque, se encuentra en el interior del capó (ref: 8), fácilmente accesible. Para recargarla es suficiente insertar el enchufe de carga batería en la toma de recarga (ref.11) situada en el soporte (ref.9). 4 apoyos obtenidos sobre el soporte (ref. 9), y una correa elástica impiden cualquier movimiento de la batería (ref. 4). La placa "F" (Fig.3) muestra los datos de identificación de la batería.

5 - Ruedas directrices

Dos ruedas directrices de goma elástica permiten una maniobrabilidad sin esfuerzo excesivo para el operador.

6 - Rodillos de carga

Dos rodillos de nylon con cojinetes de bolas, soportan ampliamente la carga que se concentra sobre ellos.

7 - Estabilizadores

Los dos estabilizadores laterales, se posicionan automáticamente poco después que las horquillas superan una altura desde el suelo de 400 mm. Ofrecen una gran estabilidad a la carretilla, impidiendo que se volque lateralmente y levantando las ruedas a una altura de 10 mm. desde el suelo.

8 - Capó

Protege la batería contra los golpes, se extrae fácilmente para la manutención de todos los agentes contenidos en él.

9 - Soporte

Encima de él se encuentran fijados la instalación hidráulica y la batería. Está estudiado de manera de proteger: A) los pies del operador B) la instalación eléctrica C) la instalación hidráulica D) la batería

10 - Centralita hidráulica

Sobre ella se encuentran montados los dispositivos de seguridad para el operador, como el control de la bajada y la válvula de máxima presión.

11 - Toma de recarga

Colocada sobre el soporte, sirve para recargar la batería; es suficiente conectarla con el enchufe del carga batería.

12 - Carga batería

Está estudiado de manera de interrumpir el suministro de corriente de modo automático, cuando la batería está completamente cargada. Para un uso correcto seguir atentamente las siguientes instrucciones.

13 - Toma de recarga

Versión con rectificador incorporado (fig. 2a)

14 - Interruptor general

DISPOSITIVOS DE SEGURIDAD (6.9) (VER FIG. 2)

1) INTERRUPTOR GENERAL (REF. 14); 2) VÁLVULA LIMITADORA DE FLUJO; 3) VÁLVULA DE MÁXIMA PRESIÓN; 4) PROTECCIÓN CONTRA CAÍAS;

PLACAS (13.2) (VER FIG.3)

Sobre la máquina son visibles las siguientes placas: A) Placa de identificación del tipo de vehículo. B) Placa peligro de corte. C) Símbolos indicantes las funciones de mando. D) Plaquetas indicantes los puntos de embragadura. E) Plaquetas peligro aplastamiento pies. F) Plaqueta batería. G) Plaqueta indicantes las posición del baricentro del peso H) Placa: leer manual de instrucciones

No se deben, absolutamente, quitar las placas de su sitio ne volverles ilegibles.

TRANSPORTE Y PUESTA EN MARCHA (14.2)

Para transportar la carretilla están previstos algunos puntos de embragadura, indicados en las plaquetas "D" (Fig.3) mientras que, el peso de la máquina está indicado sobre la placa de identificación "A" (Fig.3). Antes de poner en marcha la máquina, controlar que todas las partes estén en perfectas condiciones, comprobar el funcionamiento y los dispositivos de seguridad.

BATERÍA (16.2)

Instrucciones, medidas de seguridad y manutención.

La inspección, la carga y el cambio de la batería, lo debe efectuar el personal autorizado, siguiendo las instrucciones para el uso del constructor de la misma. Está prohibido fumar y tener cerca de la carretilla y del aparato de carga, material inflamable o que provoque chispas. El ambiente debe estar bien ventilado. Para una buena manutención, los tapones de los elementos deben estar secos y limpios. Eliminar el ácido que pudiera haber salido, untar los bornes con un poco de vaselina y apretarlos (las baterías de gel, ya que tienen el electrolito gelificado, no necesitan de ningún tipo de mantenimiento). El peso y las dimensiones de la batería pueden influir sobre la estabilidad de la carretilla, por lo tanto, si se monta una batería diferente a la standard es aconsejable interpelar la Casa Constructora para la autorización necesaria. Está prohibido levantar o bajar las horquillas durante las operaciones de recarga. En el caso de sustitución de la batería, entregar la batería vieja a la gasolinera más cercana.

Recarga de la batería

Se aconseja cargar la batería después de las horas de utilización de la carretilla, respetando los siguientes puntos:

- quitar el capó (ref.8 - Fig.2);
- bajar las horquillas
- descubrir los elementos de la batería;
- conectar el enchufe del rectificador con la toma de recarga (ref.11 - Fig.2) de la batería;
- encender el rectificador posición "ON";
- al final de la carga, el carga batería interrumpe el suministro de corriente iluminando la luz testigo "Stop", entonces apagar (posición OFF) y desconectar el enchufe.
- Comprobar una vez por semana el nivel del electrolito.
- Cerrar los elementos de la batería y secarlos.

Versión con rectificador incorporado (fig. 2a)

- Bajar las horquillas.
- Enchufar el cable de alimentación (ref. 13 de Fig.2) en la toma de corriente.
- Mientras la carga baterías está funcionando se inhiben todas las operaciones de elevación. El LED VERDE se enciende para indicar que la fase de carga de las baterías ha sido completada: basta desenchufar el cable para utilizar la máquina nuevamente.

IMPORTANTE: para la recarga de las baterías de gel utilice exclusivamente cargadores de batería específicos.

ATENCIÓN: No descargar nunca completamente la batería y evitar las cargas incompletas: descargar excesivamente las baterías significa reducirles la vida.

Cambio de la batería (17.3)

- a) Desbloquear la batería quitando los bloques.
- b) Desconectar los cables de los polos de la batería.
- c) Extraer la batería.
- d) Volver a montar la batería siguiendo el orden inverso, fijándola en su propia sede y conectándola correctamente. **(Utilizar siempre una batería del mismo tipo de aquella substituída).**

IMPORTANTE: EMPLEAR CON CUIDADO EL ACIDO SULFÚRICO, ES TÓXICO Y CORROSIVO (TAMBIÉN EL ELECTROLITO DE LAS BATERÍAS DE GEL ESCORROSIVO, POR LO TANTO NO DEBEN ABRIRSE EN NINGÚN CASO); ATACA LA PIEL Y LOS VESTIDOS QUE, EVENTUALMENTE, DEBERÁN SER LAVADOS CON JABÓN Y AGUA ABUNDANTES. !EN CASO DE ACCIDENTE CONSULTAR UN MÉDICO!

En el caso de sustitución de la batería, entregar la batería vieja a la gasolinera más cercana (debido a la presencia de plomo, también las baterías de gel, en caso de sustitución, deben reciclarse).

Control Batería

Leer atentamente las instrucciones de uso y manutención del Constructor de la batería. Controlar que no haya corrosión, que haya vaselina sobre los polos (las baterías de gel no necesitan de más controles) y que el ácido llegue a 15 mm. por encima de las placas. Si los elementos están descubiertos, restaurar el nivel con agua destilada. Medir la densidad del electrolito con un densímetro para controlar el nivel de carga.

UTILIZACIÓN (18.3)

Este transpallet ha sido ideado para levantar y transportar cargas sobre pallets o contenedores normalizados sobre suelos planos, lisos y de resistencia adecuada. El conductor tiene que desarrollar las siguientes instrucciones de empleo en la posición de mando, de manera de quedarse lejano de las zonas peligrosas (como mástils, horquillas, cadenas, roldanas, ruedas catalinas y estabilizadoras y cualquier otro órgano en movimiento), que puedan implicar el achatamiento de las manos y/o de los pies.

Normas de seguridad

La carretilla debe utilizarse en conformidad a las siguientes normas:

- A) No cargar la carretilla más allá de su carga útil máxima, indicada en la placa "A" (Fig.3), porqué no podrá levantarla y soportará un grande daño.
- B) No cargar las horquillas unilateralmente.
- C) Distribuir la carga uniformemente sobre las dos horquillas.
- D) No levantar la carga con las puntas de las horquillas.
- E) Está prohibido transportar y levantar personas:
- F) Está prohibido estacionar en la zona en donde hayan partes en movimiento.
- G) Está prohibido aportar modificaciones a la estructura de la carretilla:
- H) Está prohibido tirar de la carretilla cuando las horquillas se encuentran a una altura desde el suelo de más de 400 mm.
- I) El conductor de la máquina, debe conocer las instrucciones de manejo relativas al vehículo y ponerse vestuario adecuado.
- L) Está prohibido remolcar la carretilla con medios de tracción eléctricos o mecánicos; su utilización está permitida solamente mediante tracción humana.
- M) Está prohibido accionar el pulsador de subida y bajada durante la fase de recarga de la batería.
- N) Está prohibido poner fuera de uso o desmontar los dispositivos de seguridad.
- O) Antes de comenzar el trabajo, el conductor de la carretilla debe controlar:
 - Las horquillas de carga deben estar en perfectas condiciones;
 - Que la batería esté cargada, bien sujeta y que los elementos estén bien secos y limpios.
- P) El conductor, responsable de la carretilla, debe impedir la dirección del vehículo a personas no encargadas y evitar que personas ajenas suban encima de las horquillas.
- Q) Si la carretilla debe ser transportada en ascensores, debe entrar con las horquillas de carga por delante (cerciorarse antes que el ascensor tenga una carga útil suficiente).
- R) La carretilla debe ser siempre utilizada o aparcada al amparo de la lluvia y de la nieve y de todos modos no debe ser empleada en zonas muy húmedas.
- S) Temperatura para el uso -12°C / +40°C

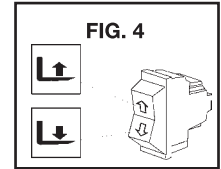

La Casa Constructora no se hace cargo de ningún gravamen relativo a averías o infortunios debidos a incuria, incapacidad, instalación por parte de técnicos no capacitados o por utilización impropia de la carretilla.

ATENCIÓN: Por su concepción el transpallet a pantógrafo durante la elevación modifica la propia estabilidad reduciendo el paso entre los estabilizadores y los rodillos de carga. Prestar mucha atención a colocar correctamente la carga sobre las horquillas y asegurarse que el baricentro de la carga misma corresponda a lo que ha declarado el constructor. Con cargas mal distribuidas y con diferentes baricentros el transpallet a pantógrafo puede sembrar estable en la primera fase de elevación, pero puede volcar al imprevisto si el baricentro sale de la línea de los rodillos.

Manejo

Dirigirse en la dirección de trabajo, tirando de la carretilla con el timón (ref.2 - Fig.2). Virar lentamente porqué los movimientos bruscos son la causa de situaciones peligrosas. Moverse siempre con la carga y las horquillas en posición baja: máx. 300 mm. desde el suelo.

Funcionamiento

Para levantar las horquillas de carga, apretar el pulsador en la parte superior hasta llegar a la altura deseada, mientras que para bajarlas, apretar el pulsador en la parte inferior. La carretilla se mueve libremente hasta una altura de las horquillas desde el suelo de 400 mm. apróx. más allá, intervienen dos estabilizadores laterales (ref.7/Fig.2) que, bloquean la máquina impidiéndole cualquier movimiento horizontal.

MANUTENCIONES (20.3)

La manutención debe ser efectuada por personal especializado y al menos una vez al año, la carretilla debe ser sometida a un control general.

NOTA. Para efectuar cualquier manutención o inspección, desconectar siempre la batería.

PERIODICIDAD MANUTENCIONES:

| ELEMENTO | CONTROLES | Cada: | | |
|------------------------|---|---------|---------|----------|
| | | 3 MESES | 6 MESES | 12 MESES |
| CHASIS | Control elementos portantes | | ● | |
| RUEDAS | Comprobar desgaste | ● | | |
| | Cojinetes y anclaje | ● | | |
| VOLANTE | Controlar el juego | ● | | |
| INSTALACION HIDRAULICA | Comprobar funcionamiento, tubos y uniones | ● | | |
| | Nivel del aceite | | ● | |
| | Cambiar el aceite l. 1,75 (32 Cst., 40°C) | | | ● |
| | Comprobar válvula de máx presión | | | ● |
| INSTALACION ELECTRICA | Comprobar funcionamiento | ● | | |
| | Conexiones y cables | ● | | |
| | Pulsador mando | ● | | |
| MOTOR ELECTRICO | Controlar desgaste escobillas | | ● | |
| ENGRASE | Lubricar articulaciones | ● | | |

ATENCIÓN: Usar aceite hidráulico excluido el aceite motor y frenos.

Nota: Deshacerse del aceite usado respetando el ambiente. Aconsejamos de acumularlo en barriles para entregarlo, más tarde, a la gasolinera más cercana. No descargar el aceite por tierra o en lugares no idóneos.

LIMPIEZA DE LA CARRETILLA: Limpiar las partes de la carretilla, excluidas aquellas eléctricas y electrónicas, con un paño húmedo.

No lavar absolutamente con chorros de agua directa, vapor o líquidos inflamables. Limpiar las partes eléctricas y electrónicas con aire comprimido deshumidificado a baja presión (máx. 5 bar), o bien con un pincel no metálico.

BUSQUEDA DE LAS AVERIAS

LAS HORQUILLAS NO SE LEVANTEN (22,2 + X3):

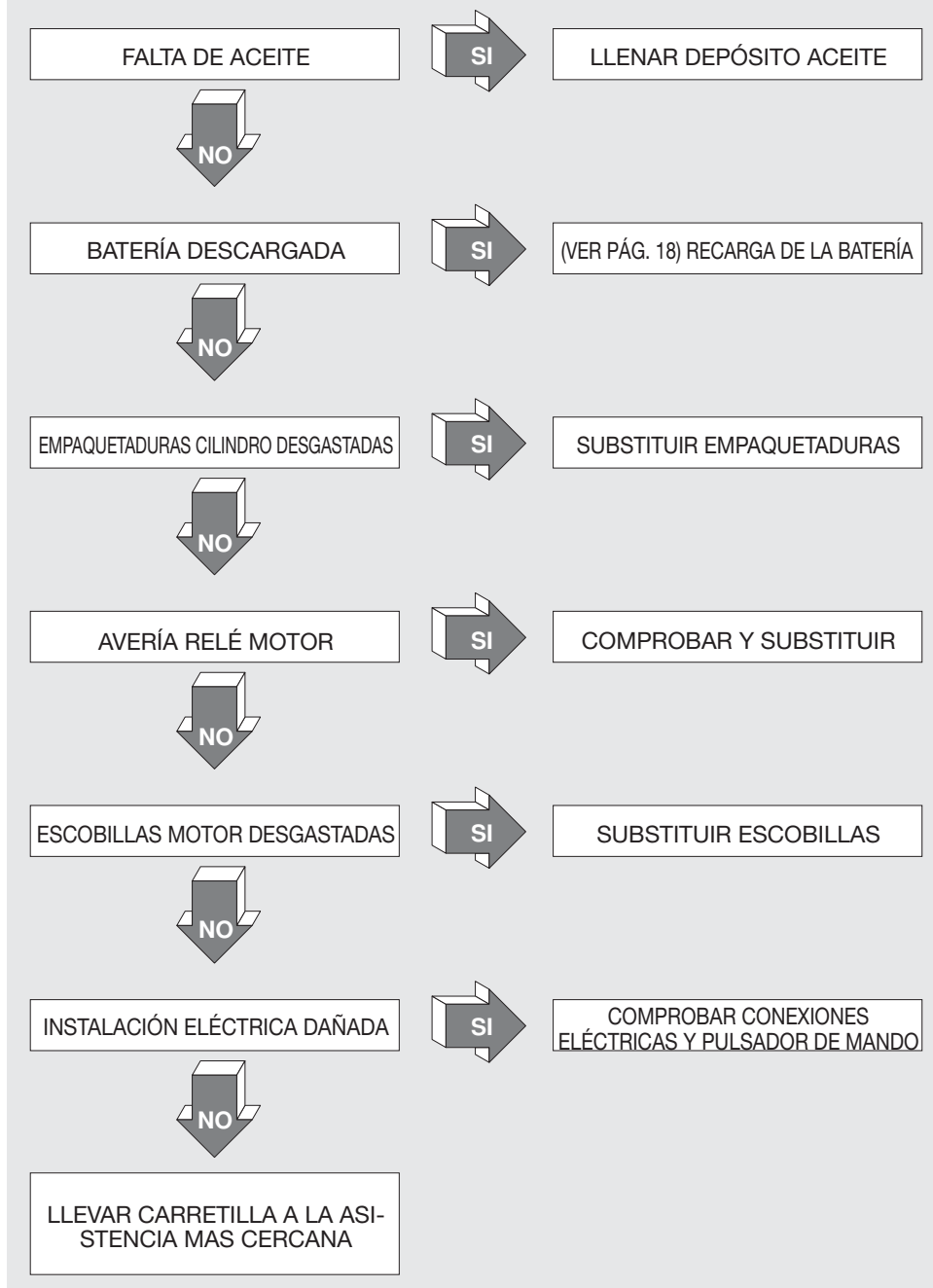

LAS HORQUILLAS NO BAJAN (29,1):

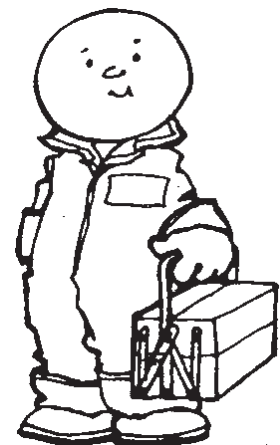
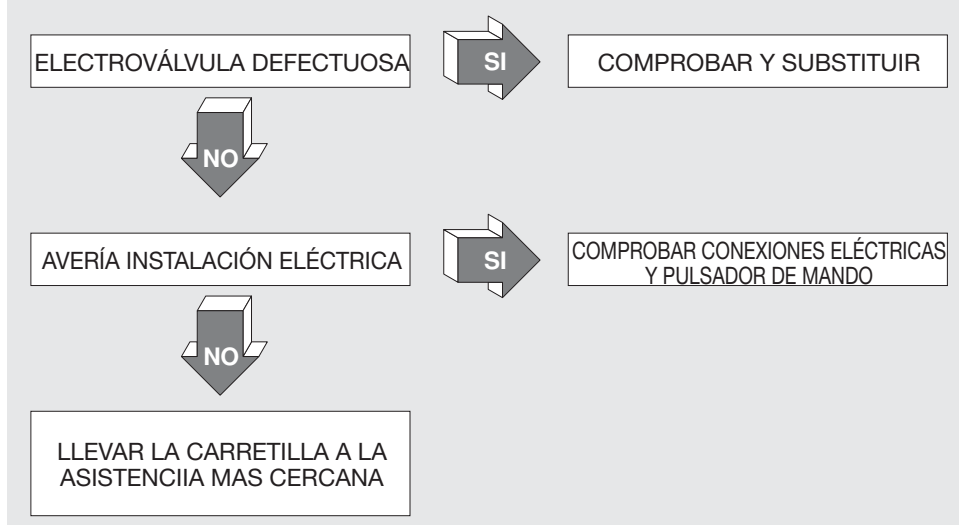



SOMMAIRE (1.3)

| | |
|----------------------------------|----------|
| CARACTÉRISTIQUES TECHNIQUES..... | pag. 5 |
| EMPLOI DE LA MACHINE..... | pag. 5 |
| DESCRIPTION DE LA MACHINE..... | pag. 5/6 |
| DISPOSITIFS DE SECURITE..... | pag. 6 |
| PLAQUETTES..... | pag. 6 |
| TRANSPORT ET MISE EN MARCHÉ..... | pag. 6 |
| BATTERIE..... | pag. 6 |
| UTILISATION..... | pag. 6/7 |
| ENTRETIENS..... | pag. 7 |
| RECHERCHE DES PANNES..... | pag. 8 |

DONNÉES TECHNIQUES

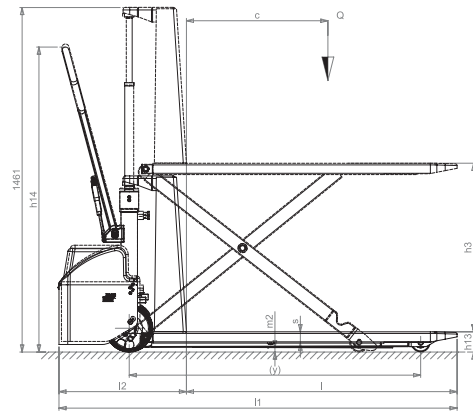
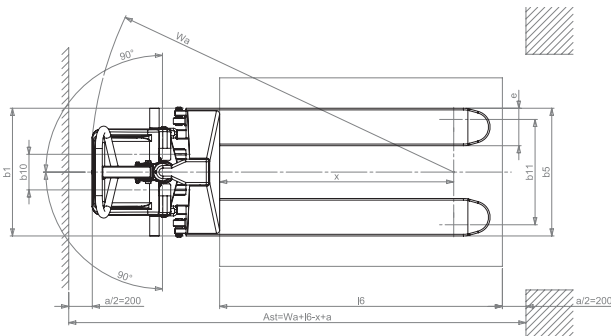

| DESCRIPTION | UNITÉ | PR INDUSTRIAL | | | | |
|--|----------------|--------------------|--------------------|--------------------|--------------------|--------------------|
| | | HX10E 1150x540 | HX10E 1150x680 | HX10E 1525x540 | HX10E 1800x540 | HX10E 2000x540 |
| 1.1 CONSTRUCTEUR | | | | | | |
| 1.2 MODÈLE | | | | | | |
| 1.3 ENTRAÎNEMENT | | ELECTRIQUE | ELECTRIQUE | ELECTRIQUE | ELECTRIQUE | ELECTRIQUE |
| 1.4 FONCTIONNEMENT | | ACCOMPAGNANT | ACCOMPAGNANT | ACCOMPAGNANT | ACCOMPAGNANT | ACCOMPAGNANT |
| 1.5 CAPACITÉ DE CHARGE | Q | 1000 | 1000 | 1000 | 1000 | 1000 |
| 1.6 CENTRE DE GRAVITÉ | c | 600 | 600 | 712 | 900 | 1000 |
| 1.7 DISTANCE DE CHARGE DEPUIS LA BASE FOURCHE | x | 993 | 993 | 1368 | 1643 | 1943 |
| 1.8 EMPATTEMENT | y | 1236 | 1236 | 1611 | 1886 | 2086 |
| 2.1 MASSE EN SERVICE AVEC BATTERIE (voir ligne 6.5) | kg | 139 (144*) | 146 | 235 (247*) | 299 (294*) | 262 (267*) |
| 2.2 CHARGE PAR ESSEU CHARGE AVANT/ARRIÈRE | kg | 429/710 (434/710*) | 434/712 (439/712*) | 531/704 (536/704*) | 572/687 (577/687*) | 584/670 (589/670*) |
| 2.3 CHARGE PAR ESSEU À VIDE AVANT/ARRIÈRE | kg | 11128 (11628*) | 11630 | 155,80 (160,80*) | 178,81 (183,81*) | 180,82 (185,82*) |
| 3.1 PNEUS | | GP | GP | GP | GP | GP |
| 3.2 DIMENSIONS ROUES AVANT (Ø x largeur) | | 200x50 | 200x50 | 200x50 | 200x50 | 200x50 |
| 3.3 DIMENSIONS ROUES ARRIÈRE (Ø x largeur) | | 80x50 | 80x50 | 80x50 | 80x50 | 80x50 |
| 3.4 DIMENSIONS ROUES LATÉRALES (Ø x largeur) | | - | - | - | - | - |
| 3.5 NOMBRE DE ROUES (Ø/MOTRICE) AVANT/ARRIÈRE | | 2/2 | 2/2 | 2/2 | 2/2 | 2/2 |
| 3.6 LARGEUR DE LA VOIE AVANT | b _a | 150 | 150 | 150 | 150 | 150 |
| 3.7 LARGEUR DE LA VOIE ARRIÈRE (MIN/MAX**) | b _r | 447 | 587 | 447 | 447 | 447 |
| 3.8 HAUTEUR DE LEVAGE | h _e | 715 | 715 | 715 | 715 | 715 |
| 3.9 HAUTEUR DU TIMON EN POSITION DE CONDUITE MIN/MAX | h _t | 915/1300 | 915/1300 | 915/1300 | 915/1300 | 915/1300 |
| 3.10 HAUTEUR FOURCHES EN POSITION BASSE | h _f | 85 | 85 | 85 | 85 | 85 |
| 3.11 LONGUEUR TOTALE | l | 1690 | 1690 | 2005 | 2340 | 2540 |
| 3.12 LONGUEUR AVEC ARRIÈRE DE LA FOURCHE | l ₁ | 540 | 540 | 540 | 540 | 540 |
| 3.13 LARGEUR TOTALE AVANT/ARRIÈRE (MIN/MAX**) | b | 540 | 690 | 540 | 540 | 540 |
| 3.14 DIMENSIONS FOURCHES (MIN/MAX**) | step | 48/160/1150 | 48/160/1150 | 48/160/1525 | 48/160/1800 | 48/160/2000 |
| 3.15 LARGEUR FOURCHES (MIN/MAX**) | b _f | 540 | 690 | 540 | 540 | 540 |
| 3.16 DÉCALAGEMENT AU CENTRE DE L'EMPATTEMENT | e ₁ | 21 | 21 | 21 | 21 | 21 |
| 3.17 ALLÉE DE TRAVAIL POUR PALETTE 800x1200 LONGITUDINAL | A _t | 1948 | 1948 | 2273 | 2548 | 2748 |
| 3.18 RAYON DE BRAQUAGE | W _b | 1541 | 1541 | 1916 | 2191 | 2391 |
| 3.19 VITESSE DE LEVAGE AVEC/SANS CHARGE | m/s | 0,080/1,3 | 0,080/1,3 | 0,080/1,3 | 0,080/1,3 | 0,080/1,3 |
| 3.20 VITESSE DE DESCENTE AVEC/SANS CHARGE | m/s | 0,130/0,6 | 0,130/0,6 | 0,130/0,6 | 0,130/0,6 | 0,130/0,6 |
| 3.21 PUISSANCE MOTEUR DE LEVAGE | kW | 1,6 | 1,6 | 1,6 | 1,6 | 1,6 |
| 3.22 TENSION BATTERIE, CAPACITÉ NOMINALE | V/Ah | 12/60 | 12/60 | 12/60 | 12/60 | 12/60 |
| 3.23 MASSE BATTERIE | kg | 14 | 14 | 14 | 14 | 14 |
| 3.24 NIVEAU SONORE À L'OREILLE DU CONDUCTEUR | (dB(A)) | 67 | 67 | 67 | 67 | 67 |

* Version avec redresseur sur machine

| MODÈLE | HX10E 1150x540 GELPLUS | HX10E 1525x540 GELPLUS | HX10E 1800x540 GELPLUS | HX10E 2000x540 GELPLUS |
|--|------------------------|------------------------|------------------------|------------------------|
| 2.1 MASSE EN SERVICE AVEC BATTERIE (voir ligne 6.5) | 145 | 241 | 265 | 268 |
| 2.2 CHARGE PAR ESSEU CHARGE AVANT/ARRIÈRE | 439/710 | 537/704 | 570/687 | 590/670 |
| 2.3 CHARGE PAR ESSEU À VIDE AVANT/ARRIÈRE | 11728 | 15180 | 18481 | 18682 |
| 3.11 LONGUEUR TOTALE | 1720 | 2095 | 2370 | 2570 |
| 3.12 LONGUEUR AVEC ARRIÈRE DE LA FOURCHE | 570 | 570 | 570 | 570 |
| 3.14 ALLÉE DE TRAVAIL POUR PALETTE 800x1200 LONGITUDINAL | 1979 | 2303 | 2579 | 2779 |
| 3.18 RAYON DE BRAQUAGE | 1571 | 1946 | 2221 | 2421 |
| 3.22 TENSION BATTERIE, CAPACITÉ NOMINALE | 12/50 | 12/50 | 12/60 | 12/60 |
| 3.23 MASSE BATTERIE | 15 | 15 | 15 | 15 |

EMPLOI DE LA MACHINE (4.2) (VOIR FIG.1)

Cette machine a été projetée pour le transport et le soulèvement d'unités de charge sur des sols lisses et sans aucune aspérité, avec l'accompagnement à pieds de la part du conducteur. La plaquette d'identification "A" (fig.3) indique la capacité de soulèvement qui ne devra jamais être dépassée pour la sécurité du personnel et pour ne pas endommager le véhicule. Il est conseillé d'observer rigoureusement les dispositions anti-accidents et celles qui concernent le fonctionnement et l'entretien. N'importe quel montage d'instruments occasionnels sur la machine devra être autorisé par la Maison Constructrice. Ce chariot trouve son utilisation dans les postes de travail où l'opérateur doit se plier pour soulever des charges manuellement plusieurs fois dans la journée, il peut être utilisé soit comme un transpalette normal, soit comme un plan de travail soulevable. En soulevant la charge à la hauteur désirée les efforts inutiles diminuent et l'on améliore la capacité d'ergonomie du poste de travail stable ou mobile. Le soulèvement électrique accélère et facilite les changements répétitifs des hauteurs de travail.

Cette machine émet une pression acoustique de 70dB (A) mesurés au niveau de l'opérateur et en pleine charge. Ainsi, pour des usages intenses il est conseillé d'utiliser des instruments contre le bruit (bonnet, boules Quies, etc.)

DESCRIPTION DE LA MACHINE (5.3) (VOIR FIG.2)

1 - Châssis

Structure soudée, construite avec des matériaux de première qualité avec résistance adaptée aux sollicitations auxquelles le chariot est soumis. Les deux rouleaux antérieurs et les stabilisateurs latéraux assurent une grande stabilité sur 4 points d'appui.

2 - Timon

Le timon sert à tirer et à manoeuvrer le chariot. Un ressort à gaz le fait retourner en position verticale automatiquement quand on le laisse. Il est construit de telle façon qu'il peut protéger les mains de l'opérateur.

3 - Cylindre de soulèvement

Fonctionnement à simple effet, il permet de soulever le châssis à la hauteur demandée. Les matériaux utilisés garantissent la sécurité de l'opérateur contre les risques mécaniques.

4 - Batterie

La batterie est du type de mise en marche, elle se trouve à l'intérieur du coffre (réf.8), facilement accessible. Pour la recharger il suffit de mettre la prise du charge-batterie

dans la prise de recharge (réf.11) placée sur le support (réf.9). 4 appuis construits sur le support (réf. 9) et une courroie élastique empêchent tout mouvement de la batterie (réf. 4). La plaquette "F" (fig.3) montre les données d'identification de la batterie.

5 - Roues directrices

Deux roues directrices en caoutchouc élastique permettent de manoeuvrer sans un effort excessif de l'opérateur.

6 - Rouleaux de chargement

Deux rouleaux en nylon avec coussinets en forme de sphère supportent amplement la charge qui est concentrée sur eux.

7 - Stabilisateurs

Les deux stabilisateurs latéraux se placent automatiquement dès que les fourches dépassent une hauteur à partir du sol de 400 mm. Ils donnent une grande stabilité au chariot, en empêchant qu'il se rabatte sur le côté et en soulevant les roues directrices à une hauteur de 10 mm au dessus du sol.

8 - Coffre

Il protège la batterie des coups, il est facile à extraire pour favoriser l'entretien de tous les agents qu'il contient.

9 - Support

Sur celui-ci sont fixés l'installation hydraulique et la batterie. Il est projeté de façon à protéger:

A) les pieds de l'opérateur B) L'installation électrique C) L'installation hydraulique D) La batterie

10 - Petite centrale hydraulique

Sur celle-ci sont montés les dispositifs de sécurité pour l'opérateur, tels que le contrôle de la descente et valve de pression maximale.

11 - Prise de recharge

Elle est placée sur le support, elle sert à recharger la batterie; il suffit de la relier à une fiche du charge-batterie.

12 - Charge-batterie

Il est projeté de façon à interrompre la distribution de courant de façon automatique quand la batterie est complètement rechargée. Pour l'utilisation suivre attentivement les instructions.

13 - Prise de recharge

Version avec redresseur sur machine (fig. 2a)

14 - Interrupteur général

DISPOSITIFS DE SECURITE (6.9) (VOIR FIG. 2)

1) INTERRUPTEUR GENERAL (RIF.14); 2) SOUPEPE DE LIMITATION DU DEBIT; 3) SOUPEPE DE SURPRESSION; 4) PROTECTION PARE-CHOCS;

PLAQUETTES (13.2) (VOIR FIG.3)

Sur la machine sont visibles les plaquettes suivantes: A) Plaquette d'identification du type de véhicule B) Plaquette danger cisaillement C) Symboles qui indiquent les fonctions de commande D) Plaquettes indiquant les points d'élingage E) Plaquettes danger écrasement des pieds F) Plaquette batterie G) Plaquette indiquant la position du barycentre du poids H) Plaquette: lire les instructions

Les plaquettes ne doivent absolument pas être enlevées ou être illisibles.

TRANSPORT ET MISE EN MARCHÉ (14.2)

Pour transporter le chariot des points d'élingage sont prévus et ils sont indiqués par des plaquettes "D" (fig.3), tandis que le poids de la machine est indiqué sur la plaquette d'identification "A" (fig.3). Avant de mettre en marche la machine, contrôler que toutes les parties sont en parfait état, vérifier le fonctionnement et les dispositifs de sécurité.

BATTERIE (16.2)

Instructions, mesures de sécurité et entretien.

L'inspection, la charge et le changement de batterie doit être fait par un personnel autorisé en suivant les instructions d'utilisation du constructeur de celle-ci. Il est interdit de fumer et de laisser à côté du chariot et de l'appareil de charge des matériaux inflammables ou qui provoquent des scintilles. Le milieu doit être bien aéré. Pour un bon entretien les bouchons des éléments doivent être secs et propres. Éliminer l'acide qui sort, appliquer un peu de vaseline sur les bornes et les serrer (les batteries au gel ne nécessitent pas d'aucune opération d'entretien car elles sont douées d'un électrolyte gélifié). Le poids et les dimensions de la batterie peuvent influencer sur la stabilité du chariot et donc si l'on monte une batterie différente des batteries standard il est conseillé d'interpeller la maison de construction pour une autorisation nécessaire.

Il est interdit de soulever d'abaisser les fourches durant les opérations de recharge. Au cas où l'on changerait la batterie, remettre la vieille batterie à la station de service la plus proche.

Recharge de la batterie

Il est conseillé de charger la batterie après les heures d'utilisation du chariot en respectant les points suivants:

- Enlever le coffre (réf.8 / fi g.2)
- Abaisser les fourches
- Découvrir les éléments de la batterie
- Introduire la fiche du redresseur dans la prise de recharge (réf.11 / fi g.2) de la batterie
- Allumer le redresseur en position "ON"
- A la fin de la recharge la charge-batterie interrompt la diffusion de courant en illuminant le bouton-témoin "Stop", puis éteindre (position "OFF") et détacher la prise
- Vérifier une fois par semaine le niveau de l'électrolyte
- Fermer les éléments de la batterie et les essuyer

Version avec redresseur sur machine (fig. 2a)

- Abaisser les fourches
- Engager la fiche du câble d'alimentation (réf.13/fig.2) dans une prise de courant
- Pendant la phase de recharge, le chargeur de batterie empêche toute opération de levage. Une fois la batterie rechargée, la DEL VERTE s'allume. On peut dès lors détacher la fiche et utiliser la machine

IMPORTANT: les batteries au gel doivent être exclusivement rechargées au moyen de chargeurs de batterie spécifiques.

ATTENTION: Ne jamais décharger complètement la batterie et éviter les charges incomplètes: décharger excessivement les batteries signifie leur réduire la vie!

Changement de la batterie (17.3)

- a) Débloquer la batterie des attaches
- b) Détacher les câbles des pôles de la batterie
- c) Extraire la batterie
- d) Remonter la batterie selon l'ordre inverse, en la fixant à sa place et en la branchant correctement

(Toujours mettre une batterie du même type de celle que l'on change).

IMPORTANT: EMPLOYER AVEC SOIN L'ACIDE SULFURIQUE, IL EST TOXIQUE ET CORROSIF(L'ÉLECTROLYTE DES BATTERIES AU GEL EST ÉGALEMENT CORROSIF, POUR CETTE RAISON IL EST ABSOLUMENT INTERDIT DE LES OUVRIR); IL ATTAQUE LA PEAU ET LES HABITS QUI DEVRONT ÉVENTUELLEMENT ÊTRE LAVÉS AVEC DU SAVON ET DE L'EAU ABONDANTE. EN CAS D'INCIDENT CONSULTER UN MÉDECIN!!!

Au cas où l'on changerait la batterie, remettre la vieille batterie à la station de service la plus proche (du moment que même les batteries au gel contiennent du plomb, en cas de remplacement elles doivent être recyclées).

Vérification batterie

Lire attentivement les instructions d'utilisation et d'entretien du Constructeur de la batterie. Vérifier l'absence de corrosion, la présence de vaseline sur les pôles (les batteries au gel ne nécessitent d'aucun contrôle additionnel) et que l'acide arrive à 15 mm au dessus des plaques. Si les éléments sont découverts, remplir avec de l'eau distillée. Mesurer la densité de l'électrolyte avec un densimètre pour contrôler le niveau de charge.

UTILISATION (18.3)

Ce transpallet a été fabriqué pour le soulèvement et le transport de charges sur des palettes ou des conteneurs normalisés sur des sols plats, lisses et de résistance appropriée. Le conducteur devra dérouler le mode d'emploi suivant dans la position de conduction; ça pour rester loin des zones dangereuses (comme les montants, les

fourches, les chaînes, les poulies, les roues motrices et stabilisatrices et tous les organes en mouvement), qui impliquent l'écrasement des mains et/ou des pieds.

Normes de sécurité

Le chariot doit être utilisé conformément aux normes suivantes:

- A) Ne pas charger le chariot au-delà de sa portée maximum qui est indiquée sur la plaquette "A" (fig.3), parce qu'il ne pourra pas le soulever et il subira un gros dégât.
- B) Ne pas charger les fourches unilatéralement.
- C) Distribuer la charge de façon uniforme sur les deux fourches.
- D) Ne pas soulever la charge avec les pointes des fourches.
- E) Il est interdit de transporter et de soulever des personnes.
- F) Il est interdit de stationner dans la zone où il y a des parties en mouvement.
- G) Il est interdit d'apporter des modifications à la structure du chariot.
- H) Il est interdit de tracter le chariot quand les fourches se trouvent à une hauteur du sol de plus de 400 mm.
- I) Le conducteur de la machine doit connaître les instructions d'utilisation relatives au véhicule et en dresser des habits adaptés.
- L) Il est interdit de tirer le chariot avec des moyens de tractions électriques ou mécaniques; l'utilisation n'est consentie que par traction humaine.
- M) Il est interdit d'actionner le bouton de montée et de descente en phase de recharge de la batterie.
- N) Il est interdit de mettre hors service ou de démonter les dispositifs de sécurité.
- O) Avant de commencer le travail le conducteur du chariot doit contrôler:
 - 1) les fourches de chargement doivent être en parfaites conditions.
 - 2) Que la batterie soit rechargée, bien fixée et les éléments bien secs et propres.
- P) Le conducteur, responsable du chariot, doit empêcher l'accès à ceux qui ne sont pas autorisés à la conduite de l'engin et éviter que des personnes externes montent sur les fourches.
- Q) Si le chariot est transporté sur des ascenseurs il doit entrer avec les fourches de recharge devant (s'assurer avant que l'ascenseur a une portée suffisante).
- R) Le chariot doit toujours être utilisé ou parké à l'abri de la pluie, de la neige et ne doit pas être employé dans des zones très humides.
- S) Température d'utilisation -12°C / +40°C

La Maison de Construction n'est responsable d'aucune dépense relative à des dégâts ou à des accidents dus à un manque de soin, à l'incapacité, à une installation faite par des techniciens non habilités, et à une utilisation impropre du chariot.

ATTENTION: A cause de son conception le chariot à pantographe pendant le soulèvement modifie sa propre stabilité en réduisant le pas entre les stabilisateurs et les rouleaux de chargement. Il faut donc faire attention à positionner correctement le poids sur les fourches et s'assurer que le barycentre du poids même correspond à ce-ci déclaré par le constructeur. Avec les poids mal distribués sur les fourches et les barycentres différents de ces-ci déclarés le transpalette à pantographe peut sembler stable pendant la première phase du soulèvement, mais peut se verser à l'improviste si le barycentre sort de la ligne des rouleaux.

Déplacement

Se diriger dans la direction de travail en tractant le chariot avec le timon (réf.2 / fig.2). Braquer lentement car des mouvements brusques sont causes de situations dangereuses. Bouger toujours avec la charge et les fourches en position basse max 300 mm. au dessus du sol.

Fonctionnement

Pour soulever les fourches de chargement appuyer sur le bouton dans la partie supérieure jusqu'à la hauteur désirée, tandis que pour les abaisser appuyer sur le bouton dans la partie inférieure. Le chariot bouge librement jusqu'à une hauteur des fourches par rapport à la terre de 400 mm. environ, au-delà interviennent deux stabilisateurs latéraux (réf7/fig.2) qui bloquent la machine en lui empêchant tout mouvement horizontal.

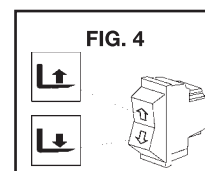

ENTRETIENS (20.3)

L'entretien doit être fait par un personnel spécialisé et au moins une fois par an le chariot doit être soumis à un contrôle général.

NOTE. Pour effectuer tout entretien ou inspection, débrancher toujours la batterie.

PÉRIODICITÉ ENTRETIENS:

| ELEMENTO | CONTROLLI | TOUT LES | | |
|--------------------------|---|----------|---------|----------|
| | | 3 MOINS | 6 MOINS | 12 MOINS |
| CHASSIS | Contrôle éléments portants | | ● | |
| ROUES | Vérification usure | ● | | |
| | Coussinets et ancrage | ● | | |
| VOLANT | Contrôler le jeu | ● | | |
| INSTALLATION HYDRAULIQUE | Vérifier fonctionnement tubes et raccords | ● | | |
| | Niveau huile | | ● | |
| | Changer huile lt. 1,75 (32 Cst. 40°C) | | | ● |
| | Vérifier valve de pression maximum | | | ● |
| INSTALLATION ÉLECTRIQUE | Vérification fonctionnement électrique | ● | | |
| | Connexions et câbles | ● | | |
| | Bouton commande | ● | | |
| MOTEUR ÉLECTRIQUE | Contrôler usure brosses | | ● | |
| ENGRAISSAGE | Lubrifier articulations | ● | | |

ATTENTION: Utiliser une huile hydraulique en excluant l'huile moteur et freins.

Note: Se défaire de l'huile déjà utilisée en respectant l'environnement. Il est conseillé de l'accumuler dans des fûts à remettre, par la suite, à la station de service la plus proche. Ne pas décharger l'huile sur la terre ou dans des lieux non adaptés.

NETTOYAGE DU CHARIOT: Nettoyer les parties du chariot avec un chiffon humide en évitant les éléments électriques et électroniques.

Ne jamais laver au jet d'eau direct, à la vapeur ou avec des liquides inflammables. Nettoyer les parties électriques et électroniques à l'air comprimé déshumidifié à basse pression (5 BAR max.) ou avec un pinceau non métallique.

RECHERCHE PANNES

LES FOURCHES NE SE LÈVENT PAS (22,2 + X3):

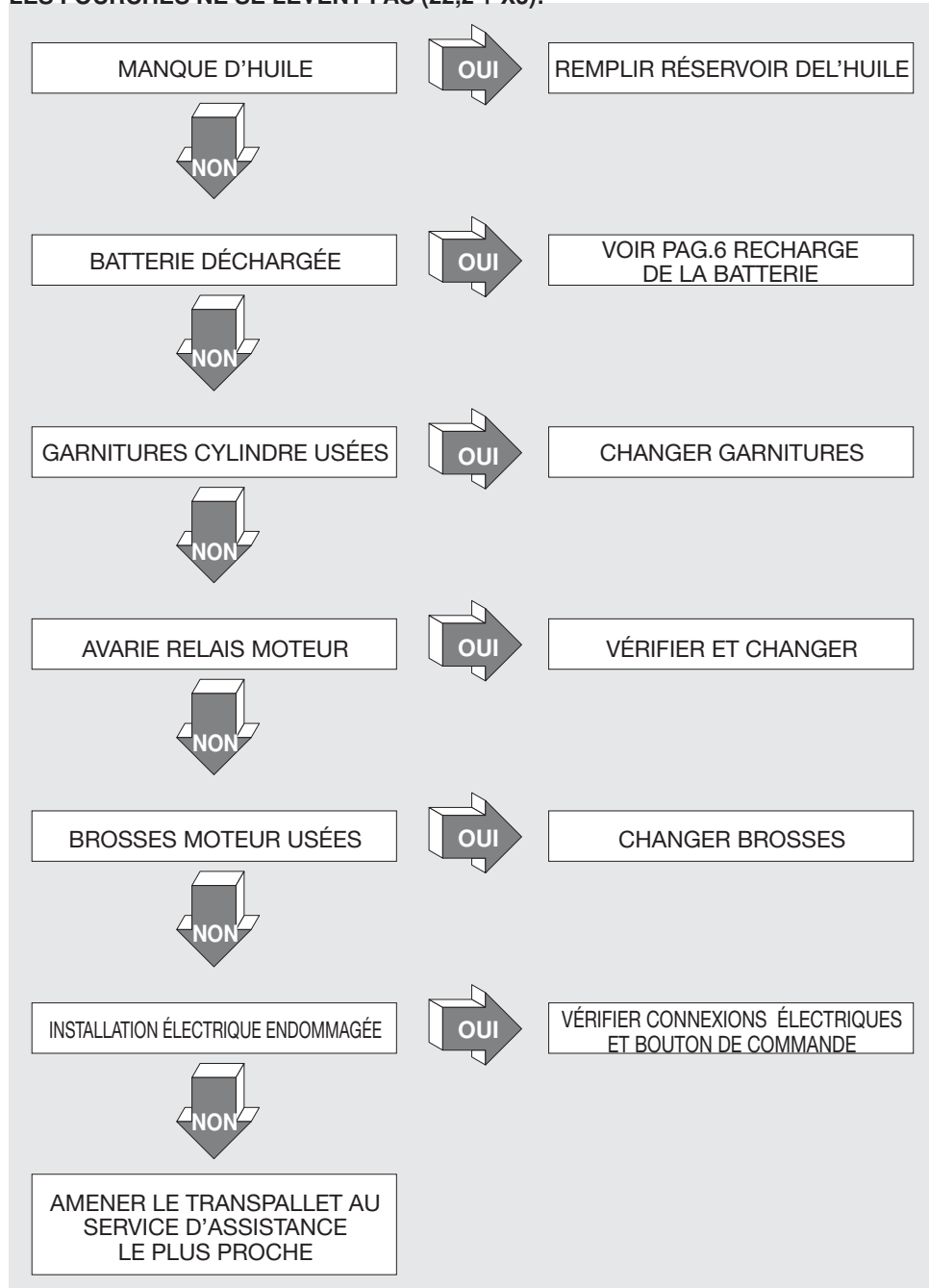

LES FOURCHES NE DÈSCENDENT PAS (29,1):

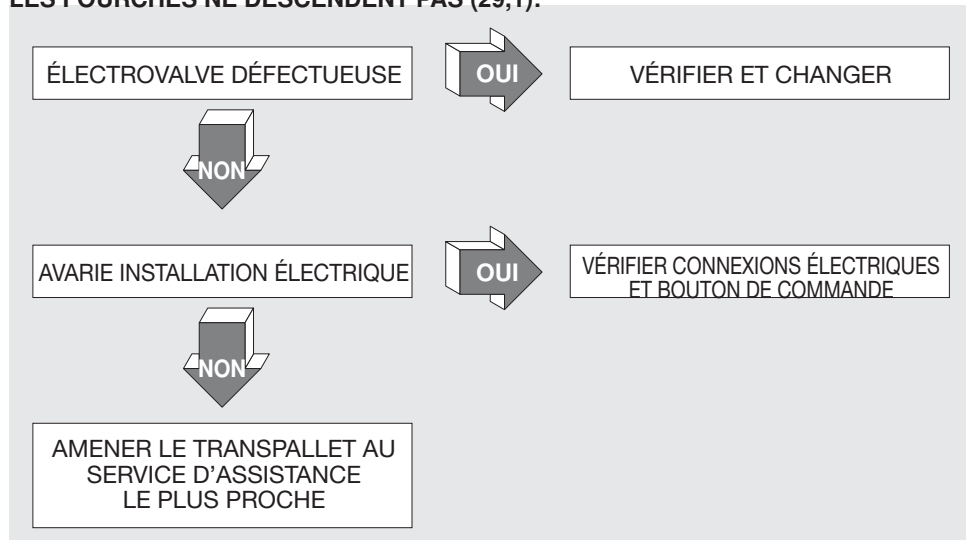

EN SUMMARY (1.3)

TECHNICAL SPECIFICATIONS pag. 9
 USE OF THE MACHINE pag. 9
 DESCRIPTION OF THE MACHINE pag. 9/10
 SAFETY DEVICES pag. 10
 PLATES pag. 10
 TRANSPORT AND SET UP pag. 10
 BATTERY pag. 10
 USE pag. 10/11
 MAINTENANCE pag. 11
 TROUBLE SHOOTING pag. 12

TECHNICAL SPECIFICATIONS

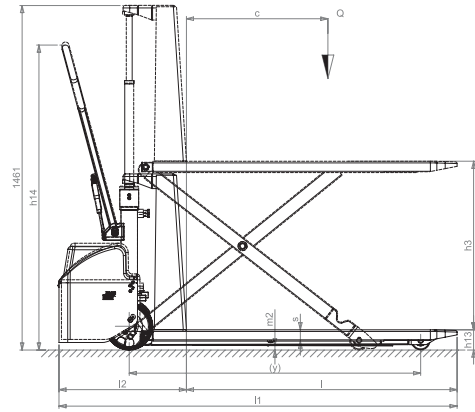
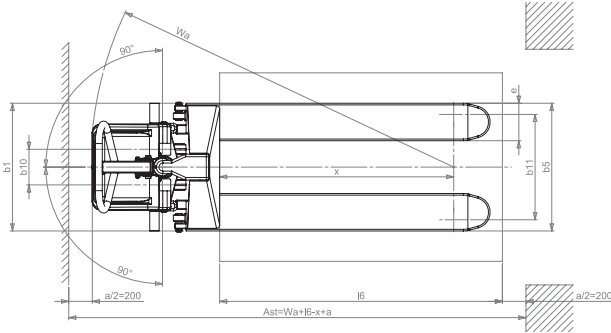

| DESCRIPTION | UNIT | PR INDUSTRIAL | | PR INDUSTRIAL | | PR INDUSTRIAL | | PR INDUSTRIAL | |
|---|----------------|--|-------------------|-------------------|-------------------|-------------------|-------------------|-------------------|--|
| | | HX10E 1150x540 | HX10E 1150x680 | HX10E 1525x540 | HX10E 1800x540 | HX10E 2000x540 | HX10E 1800x540 | HX10E 2000x540 | |
| 1. MANUFACTURER | | PR INDUSTRIAL | | | | | | | |
| 2. MODEL | | HX10E 1150x540 HX10E 1150x680 HX10E 1525x540 HX10E 1800x540 HX10E 2000x540 | | | | | | | |
| 3. DRIVE | | ELECTRIC ELECTRIC ELECTRIC ELECTRIC ELECTRIC | | | | | | | |
| 4. OPERATOR TYPE | | PEDESTRIAN PEDESTRIAN PEDESTRIAN PEDESTRIAN PEDESTRIAN | | | | | | | |
| 5. LOAD CAPACITY | Q | 1000 | 1000 | 1000 | 1000 | 1000 | 1000 | 1000 | |
| 6. LOAD CENTRE DISTANCE | c | 600 | 600 | 762 | 900 | 1000 | 1000 | 1000 | |
| 7. LOAD DISTANCE, CENTRE OF DRIVE AXLE TO FORK | x | 900 | 900 | 1368 | 1543 | 1643 | 1643 | 1643 | |
| 8. WHEEL BASE | y | 1236 | 1236 | 1611 | 1886 | 2086 | 2086 | 2086 | |
| 9. SERVICE WEIGHT | kg | 139 (1447) | 148 | 235 (2407) | 259 (2647) | 282 (2877) | 282 (2877) | 282 (2877) | |
| 10. AXLE LOAD (LADEN, FRONT/REAR) | kg | 429/710 (4347/710) | 434/712 (439/712) | 531/704 (536/704) | 573/657 (578/657) | 584/678 (589/678) | 584/678 (589/678) | 584/678 (589/678) | |
| 11. AXLE LOAD (UNLADEN, FRONT/REAR) | kg | 117/28 (116/28) | 116/30 | 155/80 (160/80) | 179/81 (183/81) | 180/82 (185/82) | 180/82 (185/82) | 180/82 (185/82) | |
| 12. TYRES | | G/P G/P G/P G/P G/P | | | | | | | |
| 13. TYRE SIZE, FRONT (Ø x width) | | 20x50 20x50 20x50 20x50 20x50 | | | | | | | |
| 14. TYRE SIZE, REAR (Ø x width) | | 80x50 80x50 80x50 80x50 80x50 | | | | | | | |
| 15. SIDE WHEELS (Ø x width) | | - | | | | | | | |
| 16. WHEELS, NUMBER (xDRIVEN) FRONT/REAR | | 2/2 2/2 2/2 2/2 2/2 | | | | | | | |
| 17. TREAD, FRONT | b _a | 150 | 150 | 150 | 150 | 150 | 150 | 150 | |
| 18. TREAD, REAR (MIN/MAX)**) | b _r | 447 | 587 | 447 | 447 | 447 | 447 | 447 | |
| 19. LIFT | h ₁ | 715 | 715 | 715 | 715 | 715 | 715 | 715 | |
| 20. HEIGHT OF TALLER IN DRIVE POSITION MIN/MAX | h ₂ | 915/1300 | 915/1300 | 915/1300 | 915/1300 | 915/1300 | 915/1300 | 915/1300 | |
| 21. HEIGHT, LOWERED | h ₃ | 85 | 85 | 85 | 85 | 85 | 85 | 85 | |
| 22. OVERALL LENGTH | l | 1690 | 1690 | 2005 | 2340 | 2540 | 2540 | 2540 | |
| 23. LENGTH TO FACE OF FORKS | l ₁ | 540 | 540 | 540 | 540 | 540 | 540 | 540 | |
| 24. OVERALL WIDTH (FRONT/REAR MIN/MAX**) | b | 540 | 690 | 540 | 540 | 540 | 540 | 540 | |
| 25. FORK DIMENSIONS | s/ø1 | 48/160/1150 | 48/160/1150 | 48/160/1525 | 48/160/1800 | 48/160/2000 | 48/160/2000 | 48/160/2000 | |
| 26. DISTANCE BETWEEN FORK ARMS (MIN/MAX**) | b ₂ | 540 | 690 | 540 | 540 | 540 | 540 | 540 | |
| 27. GROUND CLEARANCE, CENTRE OF WHEEL BASE | h ₄ | 21 | 21 | 21 | 21 | 21 | 21 | 21 | |
| 28. AISLE WIDTH FOR PALLETS 800/1200 LENGTHWISE | A ₁ | 1948 | 1948 | 2273 | 2548 | 2748 | 2748 | 2748 | |
| 29. TURNING RADIUS | W | 1541 | 1541 | 916 | 2191 | 2391 | 2391 | 2391 | |
| 30. LIFT SPEED, LADEN/UNLADEN | m/s | 0.08/0.13 | 0.08/0.13 | 0.08/0.13 | 0.08/0.13 | 0.08/0.13 | 0.08/0.13 | 0.08/0.13 | |
| 31. LOWERING SPEED, LADEN/UNLADEN | m/s | 0.13/0.06 | 0.13/0.06 | 0.13/0.06 | 0.13/0.06 | 0.13/0.06 | 0.13/0.06 | 0.13/0.06 | |
| 32. LIFT MOTOR POWER | kW | 1.6 | 1.6 | 1.6 | 1.6 | 1.6 | 1.6 | 1.6 | |
| 33. BATTERY VOLTAGE, NOMINAL CAPACITY C5 | V/Ah | 12/50 | 12/50 | 12/60 | 12/60 | 12/60 | 12/60 | 12/60 | |
| 34. BATTERY WEIGHT | kg | 14 | 14 | 14 | 14 | 14 | 14 | 14 | |
| 35. SOUND LEVEL AT DRIVERS EAR | dB(A) | 67 | 67 | 67 | 67 | 67 | 67 | 67 | |

* On board battery charger version

| MODEL | UNIT | HX10E 1150x540 GEL/PLUS | HX10E 1525x540 GEL/PLUS | HX10E 1800x540 GEL/PLUS | HX10E 2000x540 GEL/PLUS |
|---|----------------|-------------------------|-------------------------|-------------------------|-------------------------|
| 9. SERVICE WEIGHT | kg | 145 | 241 | 265 | 268 |
| 10. AXLE LOAD (LADEN, FRONT/REAR) | kg | 435/710 | 537/704 | 578/657 | 589/678 |
| 11. AXLE LOAD (UNLADEN, FRONT/REAR) | kg | 117/28 | 161/80 | 184/81 | 186/82 |
| 12. OVERALL LENGTH | l | 1720 | 2055 | 2370 | 2570 |
| 13. LENGTH TO FACE OF FORKS | l ₁ | 570 | 570 | 570 | 570 |
| 14. AISLE WIDTH FOR PALLETS 800/1200 LENGTHWISE | A ₁ | 1978 | 2303 | 2578 | 2778 |
| 29. TURNING RADIUS | W | 1671 | 1946 | 2221 | 2421 |
| 33. BATTERY VOLTAGE, NOMINAL CAPACITY C5 | V/Ah | 12/50 | 12/50 | 12/50 | 12/50 |
| 34. BATTERY WEIGHT | kg | 15 | 15 | 15 | 15 |

USE OF THE MACHINE (4.2) (SEE FIG.1)

This machine has been designed for the transport and lifting of loads on perfectly even floors without any upward projecting bump, accompanied on foot by the driver. The identification plate "A" (fig. 3) indicates the loading capacity that must never be exceeded both for the safety of the personnel and not to damage the vehicle. Please observe the safety, use and maintenance regulations to the letter. Any mounting of extra equipment on the machine must be authorised by Manufacturer. This truck can be used in work areas where the operator is often obliged to stoop to lift loads manually, it can be used both as a normal transpallet and as a work table that can be lifted. Lifting the load to the required height diminishes useless effort and ergonomically improves both fixed and mobile work stations. Electrically driven lifting quickens and facilitates repetitive changes of work heights.

NB: This machine produces an acoustic pressure of 70 dB(A), measured with full load in working position, for this reason it is recommended to use due antinoise protections (headphones, ear-plugs, etc.).

DESCRIPTION OF THE MACHINE (5.3) (SEE FIG.2)

1 - Chassis

Soldered structure, constructed from top quality materials with adequate resistance to the stress to which the truck is subjected. The two front rollers and the lateral stabilisers guarantee high stability on 4 points of support.

2 - Steering bar

The steering bar is used to pull and manoeuvre the truck. A gas spring automatically returns it to its vertical position when released. It is constructed to protect the hands of the operator.

3 - Lifting cylinder

With a single-acting movement it lifts the chassis to the desired height. The materials used guarantee the safety of the operator from mechanical risks.

4 - Battery

The battery is of the starting type and is easily accessed inside the cover (ref.8). To recharge, insert the plug of the battery charger into the recharging socket (ref.11) located on the support (ref.9). 4 supports obtained on the mounting (ref. 9), and an elastic belt prevent any battery movement (ref. 4). The plate "F" (fig.3) displays the identification data of the battery.

5 - Steering wheels

Two elastic rubber steering wheels guarantee manoeuvrability without placing excessive strain on the operator.

6 - Loading rollers

Two nylon rollers with ball bearings easily bear the load concentrated on them.

7 - Stabilisers

The two lateral stabilisers are automatically positioned when the forks exceed a height of 400 mm from the ground. They give great stability to the truck impeding lateral overturning and lift the steering wheels to a height of 10 mm from the ground.

8 - Cover

Protects the battery from bumps and can be easily removed for maintenance of all the parts contained inside.

9 - Support

The hydraulic installation and the battery are fixed to the support. It has been designed to protect:

A) the feet of the operator B) the electrical installation C) the hydraulic installation D) the battery

10 - Hydraulic control

Here are mounted the safety devices for the operator, i.e. the descent control and the maximum pressure valve.

11 - Charging socket

Located on the support it is used to recharge the battery by connecting it to the plug of the battery charger.

12 - Battery charger

It has been designed to automatically interrupt the supply of electrical current when the battery has been completely charged. For use, carefully follow the instructions of this manual.

13 - Charging socket

Version with on-board rectifier (fig. 2a)

14 - Main switch

SAFETY DEVICES (6.9) (SEE FIG. 2)

1) MAIN SWITCH (REF.14); 2) FLOW CONTROL VALVE; 3) RELIEF VALVE; 4) BUMPER GUARD;

PLATES (13.2) (SEE FIG.3)

The following plates are visible on the machine: A) Plate to identify the kind of vehicle B) Shearing danger plate C) Symbols identifying control functions D) Plates indicating harness points E) Plates indicating that feet may be squashed F) Battery plate G) Plate indicating the position of the weight barycenter H) Plate: read the instructions

In no case may the plates be removed or made illegible.

TRANSPORT AND SET UP (14.2)

To transport the truck use the harness points indicated by the plates "D" (fig.3). The weight of the machine is indicated on the identification plate "A" (fig.3).

Before starting the machine, check that all the pieces, including the safety devices, are in perfect working order.

BATTERY (16.2)

Instructions, safety measures and maintenance

Inspection, charging and substitution of the battery must be carried out by authorised personnel following the manufacturer's instructions. It is forbidden to smoke or keep inflammable or spark-producing material near the truck or the battery recharger. The area must be kept well aired. The caps of the elements must be kept dry and clean. Remove any acid that has leaked out and spread a little Vaseline on the terminals and then tighten them (the gel batteries are maintenance-free type, since they are supplied with a gel electrolyte). The weight and size of the batteries can effect the stability of the truck, therefore, if a non-standard battery is mounted it is advisable to contact the manufacturers for the relative authorisation.

It is forbidden to raise or lower the forks during recharging operations. After replacing the battery, consign the used one to the nearest petrol station.

Battery recharging

It is advisable to charge the battery after using the truck for some hours respecting the following points :

- remove the cover (ref.8/fig.2)
- lower the forks
- uncover the battery elements
- connect the rectifier socket to the battery charger plug (ref.11/fig.2)
- Move the rectifier switch to "ON"
- When the battery is completely charged the charger will interrupt the supply of current and the "Stop" pilot light will light up. Switch the rectifier to the "OFF" position and remove the plug
- once weekly check the electrolyte level in the elements
- cover the battery elements and dry them

Version with on-board rectifier

- Lower the forks.
- Insert the power supply cable plug (ref.13/fig.2) into a power socket.
- During the recharging stage, the battery charger inhibits every hoisting operation. The GREEN LED indicates when charging is complete. At this stage, it is possible to remove the plug and use the machine again.

IMPORTANT: Exclusively use the specific charger to recharge the gel batteries.

WARNING: If the batteries are allowed to run down too much their life will be shortened: if the batteries are allowed to run down too much their life will be shortened.

Substituting the battery (17.3)

- a) Remove the battery from its retainers
- b) Remove the cables from the battery terminals
- c) Slide out the battery
- d) Mount the battery following the above instructions in reverse order, fixing it in place and connecting it correctly, **(The battery must always be of the same type that it replaces)**

IMPORTANT: USE THE SULPHURIC ACID WITH CARE, IT IS TOXIC AND CORROSIVE (THE GEL BATTERY ELECTROLYTE IS CORROSIVE TOO; THEREFORE IT IS STRICTLY FORBIDDEN TO OPEN THE BATTERIES); IF SKIN OR CLOTHES COME INTO CONTACT WITH THIS ACID WASH WITH ABUNDANT SOAP AND WATER. IN CASE OF ACCIDENTS CONSULT A DOCTOR!!!

After replacing the battery, consign the used one to the nearest petrol station (since also the gel batteries are leaded, they must be recycled while replacing).

Battery check

Carefully read the battery manufacturer's use and maintenance instructions. Check that there is no corrosion, that Vaseline is present on the poles (gel batteries do not need any further check) and that the acid is 15 mm above the plates. If the elements are not covered, top up with distilled water. Measure electrolyte density with a densimeter to check the charging level.

USE (18.3)

This transpallet was designed for the lifting and the transport of loads on a pallet or standardized containers on level, smooth and adequately strong pavements. The driver must carry out the following instructions of use in the driving position in way to remain reasonably distant from the dangerous zones (such as masts, forks, chains, pulleys, driving and stabilizing wheels and any other movable part), that can cause the crushing of hands and/or feet.

Safety Regulations

The truck must be used according to the following regulations:

- A) Do not load the truck in excess of its maximum load indicated on plate "A"(fig.3) as it will not be able to lift the load and will be severely damaged.
- B) Do not load the forks unilaterally.
- C) Distribute the load uniformly on both forks.
- D) Do not raise the load on the tips of the forks.
- E) It is forbidden to transport or lift people.
- F) It is forbidden to enter areas where parts are in movement.
- G) It is forbidden to make alterations to the structure of the truck.
- H) It is forbidden to tow the truck when the forks are over 400mm from the ground.
- I) The driver of the machine must be aware of the instructions relating to the use of the vehicle and must wear suitable clothing.
- L) It is forbidden to tow the truck with electrical or mechanical means of traction; it may only be moved by hand.
- M) It is forbidden to use the raising/lowering button when battery is being recharged.
- N) The safety devices must not be deactivated or dismantled.
- O) Before starting work the driver of the truck must check that:
 - the loading forks are in perfect condition
 - the battery is charged, fixed well with the elements dry and clean
- P) The driver responsible for the fork lift truck must not allow unauthorised personnel to drive the truck or to step onto the forks.
- Q) If the truck is transported in lifts he must enter them with the loading forks in front (first make sure the lift has a sufficient load)
- R) The truck must always be used or parked sheltered from rain and snow and in no case must it be used in very damp areas.
- S) Temperature of use -12°C / +40°C

The manufacturers shall not be held liable in case of faults or accidents due to negligence, incapacity, installation by unqualified technicians and improper use of the truck.

WARNING: Because of its design, the scissor lift pallet truck modifies its stability during lifting, reducing the wheelbase between the stabilizers and the load rollers. Please pay attention to place the load on the forks in the correct way and be sure that the load center position complies with the one certified by the manufacturer. If the load is not properly distributed on the forks and the load center is not in the certified position, the scissor lift pallet truck may seem stable in the first phase of lifting and it may suddenly overturn if the load center goes beyond the load rollers line.

Movement

Tow the truck towards the work area with the steering bar (ref.2/fig.2). Steer slowly as sudden movements can provoke dangerous situations. Move the machine only with the load and forks lowered max. 300mm from the ground.

Working

To raise the loading forks press the upper part of the button until the desired height is reached, while to lower them press the lower part of the button. The truck will move freely until the forks reach a height of about 400mm from the ground, after that two lateral stabilisers (ref.7/fig.2) come into action blocking the machine and impeding any horizontal movement.

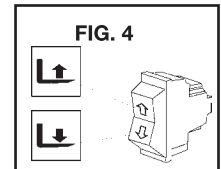

MAINTENANCE (20.3)

Maintenance must be carried out by specialised personnel and at least once a year the truck must be given a general check up.

NOTE. Always disconnect the battery before carrying out any maintenance operations or inspections.

Periodic maintenance

| PIECE | CHECKS | PERIOD | | |
|-------------------------|-------------------------------------|----------|----------|-----------|
| | | 3 MONTHS | 6 MONTHS | 12 MONTHS |
| CHASSIS | Check load-bearing elements | | ● | |
| WHEELS | Check wear and tear | ● | | |
| | Ball bearings and anchorage | ● | | |
| STEERING | Check play | ● | | |
| HYDRAULIC INSTALLATION | Check working of tubes and joints | ● | | |
| | Oil level | | ● | |
| | Change oil 1,75 lt. (32 Cst., 40°C) | | | ● |
| | Check max pressure valve | | | ● |
| ELECTRICAL INSTALLATION | Check working | ● | | |
| | Connections and cables | ● | | |
| | Control button | ● | | |
| ELECTRIC MOTOR | Check wear and tear of brushes | | ● | |
| GREASING | Lubricate joints | ● | | |

WARNING: Use hydraulic oil apart from motor and brake oil.

Note: When eliminating used oil please respect the environment. The oil should be stored in a drum that should be later consigned to the nearest petrol station. Do not dump the oil in the ground or in unsuitable places.

CLEANING THE TRUCK: Clean the parts of the truck, except electrical and electronic elements, with a damp cloth.

Do not use direct jets of water, steam or inflammable liquids.

Clean electrical and electronic components with dehumidified compressed air at low pressure (max. 5 bar) or with a non metallic brush.

TROUBLE SHOOTING

THE FORKS DON'T LIFT (22,2 + X3):

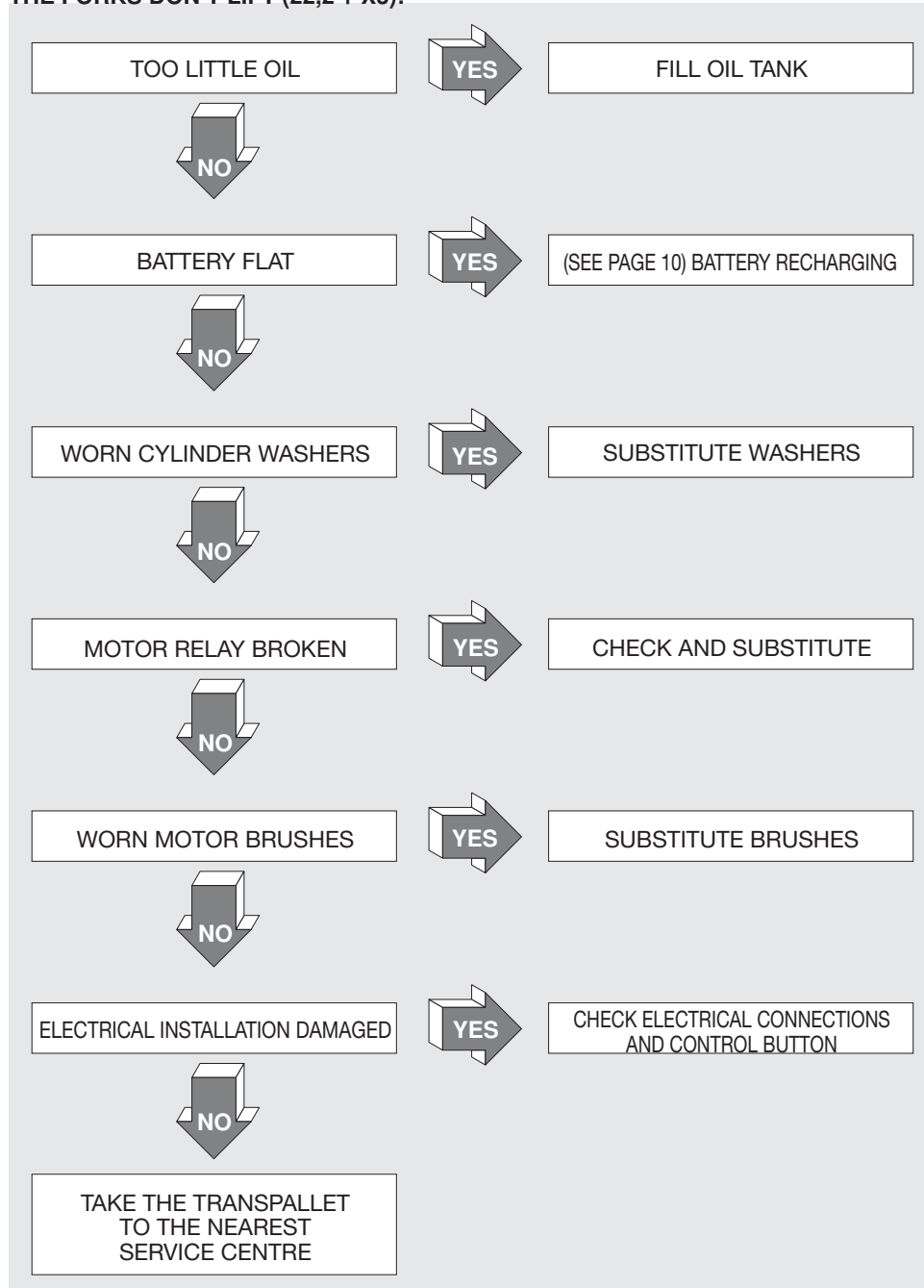

THE FORKS DON'T LOWER (29,1):

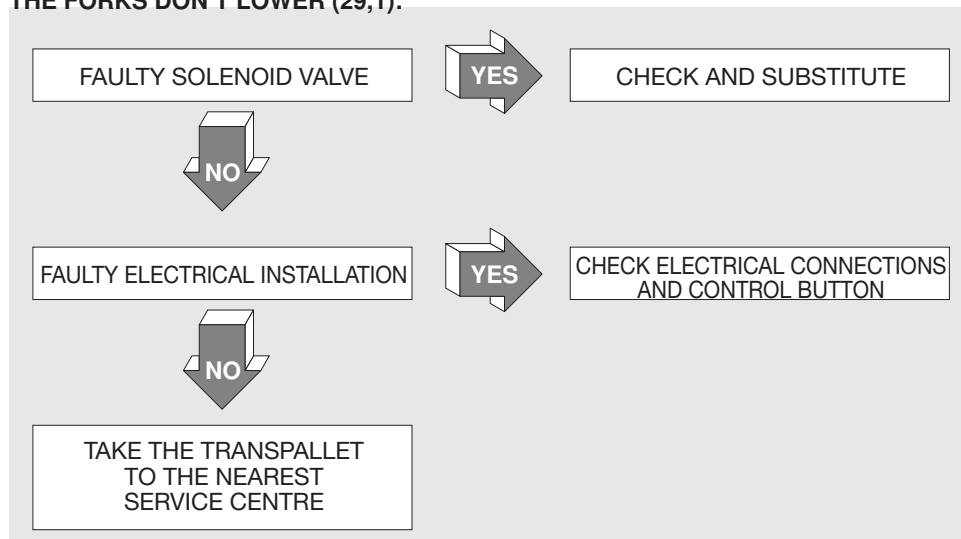

HU KIVONAT (1.3)

| | |
|----------------------------------|-----------|
| M SZAKI ADATOK..... | 38. oldal |
| A GÉP HASZNÁLATA..... | 38. oldal |
| A TARGONCA ISMERTETÉSE..... | 39. oldal |
| AZ ADATTÁBLÁK..... | 39. oldal |
| SZÁLLÍTÁS ÉS ZEMBE HELYEZÉS..... | 39. oldal |
| AZ AKKUMULÁTOR..... | 39. oldal |
| A TARGONCA HASZNÁLATA..... | 40. oldal |
| KARBANTARTÁS..... | 41. oldal |
| HIBA JAVÍTÁS..... | 41. oldal |

M SZAKI ADATOK

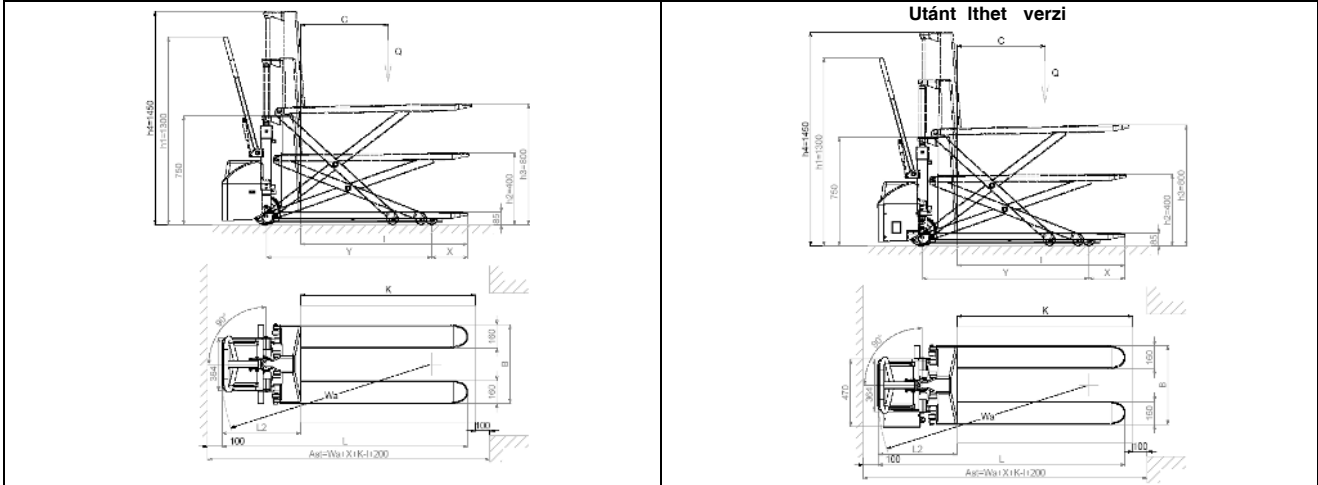

| LEÍRÁS | MÉRTÉK | EGYSÉG | PR INDUSTRIAL | | | | |
|--------|--|--------|--------------------|--------------------|--------------------|--------------------|--------------------|
| | | | HX10E 1150x540 | HX10E 1150x680 | HX10E 1525x540 | HX10E 1800x540 | HX10E 2000x540 |
| 1.1 | GYÁRTÓ | | PR INDUSTRIAL | PR INDUSTRIAL | PR INDUSTRIAL | PR INDUSTRIAL | PR INDUSTRIAL |
| 1.2 | MODELL | | HX10E 1150x540 | HX10E 1150x680 | HX10E 1525x540 | HX10E 1800x540 | HX10E 2000x540 |
| 1.3 | HAJTÁS | | ELEKTROMOS | ELEKTROMOS | ELEKTROMOS | ELEKTROMOS | ELEKTROMOS |
| 1.4 | IRÁNYÍTÁSI RENDSZER | | KISERŐ | KISERŐ | KISERŐ | KISERŐ | KISERŐ |
| 1.5 | TEHERBÍRÓ KÉPESÉG | Q | 1000 | 1000 | 1000 | 1000 | 1000 |
| 1.6 | SÚLYPONT | c | 600 | 600 | 762 | 900 | 1000 |
| 1.8 | A VILLA ÉS A TEHERKERÉK-TENGYELK KÖZÖTTI TÁVOLSÁG | x | 993 | 993 | 1368 | 1643 | 1843 |
| 1.9 | MENET | y | 1236 | 1236 | 1611 | 1886 | 2086 |
| 2.1 | SZOLGÁLATI TÖMEG AKKUMULÁTORRAL (lásd 6.5 sz. sor) | kg | 139 (144*) | 146 | 235 (240*) | 259 (264*) | 262 (267*) |
| 2.2 | TENGYELTERHELES RAKOMÁNNYAL, EL. LS. /HÁTULS | kg | 429/710 (434/710*) | 434/712 (439/712*) | 531/704 (536/704*) | 572/687 (577/687*) | 584/678 (589/678*) |
| 2.3 | TENGYELTERHELES RAKOMÁNY NÉLK. L. EL. LS. /HÁTULS | kg | 111/28 (116/28*) | 116/30 | 155/80 (160/80*) | 178/81 (183/81*) | 180/82 (185/82*) |
| 3.1 | GUMIROZÁS | | G/P | G/P | G/P | G/P | G/P |
| 3.2 | EL. LS. KEREKEK MÉRETEI (x x szélesség) | | 200x50 | 200x50 | 200x50 | 200x50 | 200x50 |
| 3.3 | HÁTULSÓ KEREKEK MÉRETEI (Ø x szélesség) | | 80x50 | 80x50 | 80x50 | 80x50 | 80x50 |
| 3.4 | OLDALSÓ KEREKEK MÉRETEI (Ø x szélesség) | | - | - | - | - | - |
| 3.5 | KEREKEK SZÁMA (x MOTORKOCSI) EL. LS. /HÁTULS | | 2/2 | 2/2 | 2/2 | 2/2 | 2/2 |
| 3.6 | EL. LS. NYOMTÁV | b10 | 150 | 150 | 150 | 150 | 150 |
| 3.7 | HÁTULSÓ NYOMTÁV MINIMÁLIS/MAXIMÁLIS | b11 | 447 | 587 | 447 | 447 | 447 |
| 4.4 | EMELESI MAGASSÁG | h3 | 715 | 715 | 715 | 715 | 715 |
| 4.9 | AKOMÁNY MINIMÁLIS/MAXIMÁLIS MAGASSÁGA VEZETÉSI HELYZETBEN | h14 | 915/1300 | 915/1300 | 915/1300 | 915/1300 | 915/1300 |
| 4.15 | LESÜLYESZTETT VILLA MAGASSÁG | h13 | 85 | 85 | 85 | 85 | 85 |
| 4.19 | TELJES HOSSZ | l1 | 1690 | 1690 | 2065 | 2340 | 2540 |
| 4.20 | MOTORKOCSI EGYSÉG HOSSZUSÁG | l2 | 540 | 540 | 540 | 540 | 540 |
| 4.21 | TELJES SZÉLESSÉG, EL. LS. /HÁTULS. MINIMÁLIS/MAXIMÁLIS | b1 | 540 | 680 | 540 | 540 | 540 |
| 4.22 | VILLA MÉRETEK | s/e/l | 48/160/1150 | 48/160/1150 | 48/160/1525 | 48/160/1800 | 48/160/2000 |
| 4.23 | VILLA SZÉLESSÉG MINIMÁLIS/MAXIMÁLIS | b5 | 540 | 680 | 540 | 540 | 540 |
| 4.32 | A VILLA ÉS A PADLÓZAT KÖZÖTTI TÁVOLSÁG FÉLMENETNÉL | m2 | 21 | 21 | 21 | 21 | 21 |
| 4.35 | AKKUMULÁTORFESZÜLTÉS HELY 800/2000MM MAGASSÁG A VILLÁN KÖZÖSSÉGEN ELHELYEZETT RAKLAP ESÉTEEN | Ast | 1948 | 1948 | 2273 | 2548 | 2748 |
| 4.35 | FORDULÓSUGÁR | Wa | 1541 | 1541 | 1916 | 2191 | 2391 |
| 5.2 | EMELESI SEBESSÉG, RAKOMÁNNYAL/RAKOMÁNY NÉLKÜL | m/s | 0,08/0,13 | 0,08/0,13 | 0,08/0,13 | 0,08/0,13 | 0,08/0,13 |
| 5.3 | ERÉSZKÉPÉSI SEBESSÉG, RAKOMÁNNYAL/RAKOMÁNY NÉLKÜL | m/s | 0,13/0,06 | 0,13/0,06 | 0,13/0,06 | 0,13/0,06 | 0,13/0,06 |
| 6.2 | EMEL. MOTOR TELJESÍTMÉNY | kW | 1,6 | 1,6 | 1,6 | 1,6 | 1,6 |
| 6.4 | AKKUMULÁTORFESZÜLTÉS, C5 NÉVLEGES KAPACITÁS | V/Ah | 12/60 | 12/60 | 12/60 | 12/60 | 12/60 |
| 6.5 | AKKUMULÁTOR TÖMEG | kg | 14 | 14 | 14 | 14 | 14 |
| 6.4 | A GÉPKEZEL. LÉBE JUT. ZAJ | dB(A) | 67 | 67 | 67 | 67 | 67 |

G Gumi, P Poluretán Utántölthető verzió

| LEÍRÁS | MÉRTÉK | EGYSÉG | HX10E 1150x540 GEL/PLUS | HX10E 1525x540 GEL/PLUS | HX10E 1800x540 GEL/PLUS | HX10E 2000x540 GEL/PLUS |
|--------|--|--------|-------------------------|-------------------------|-------------------------|-------------------------|
| 1.2 | MODELL | | | | | |
| 2.1 | SZOLGÁLATI TÖMEG AKKUMULÁTORRAL (lásd 6.5 sz. sor) | kg | 145 | 241 | 265 | 268 |
| 2.2 | TENGYELTERHELES RAKOMÁNNYAL, EL. LS. /HÁTULS | kg | 435/710 | 537/704 | 578/687 | 590/678 |
| 2.3 | TENGYELTERHELES RAKOMÁNY NÉLK. L. EL. LS. /HÁTULS | kg | 117/28 | 161/80 | 184/81 | 186/82 |
| 4.19 | TELJES HOSSZ | l1 | 1720 | 2095 | 2370 | 2570 |
| 4.20 | MOTORKOCSI EGYSÉG HOSSZUSÁG | l2 | 570 | 570 | 570 | 570 |
| 4.35 | AKKUMULÁTORFESZÜLTÉS, C5 NÉVLEGES KAPACITÁS | V/Ah | 12/50 | 12/50 | 12/50 | 12/50 |
| 6.5 | AKKUMULÁTOR TÖMEG | kg | 19 | 19 | 19 | 19 |

A GÉP HASZNÁLATA (4.2) (LÁSD AZ 1. ÁBRÁT)

Ezt a gépet rakományoknak a t kéletesen egyenletes, minden felfelé irányul kidudorodást l mentes padl fel leten t rtén emelésére és szállítására tervezték, amelyet a vezet lábón kísér. Az "A" azonosít adattábla (3. ábra) jelzi a terhelési kapacitást, amelyet soha nem szabad túllépni a személyek biztonsága miatt, és annak érdekében, hogy a gépjárm ne sér l j n meg. Tartsuk be a biztonsági, a használati és a karbantartási szabályokat sz szerint. Bármilyen k l n berendezésnek a gépre t rtén felszerelését a gyárt nak engedélyeznie kell. Ezt a targoncát fel lehet használni olyan munkahelyeken, ahol a gépkezel gyakran kényszer l arra, hogy a rakományok emelését manuálisan leállítsa, a berendezés felhasználható normál targoncáként, valamint munkaasztalként is, amely felemelhet . A rakománynak a kívánt magasságra t rtén emelése cs kenti a felesleges er kifejtést, és ergon miailag t kéletesíti a r l gízített és a mobil munkaállomást is. Az elektromosan meghajtott emelés gyorsítja, és lehet vé teszi a munkamagasságok ismételt változtatásait.

MEGJEGYZÉS: Ez a gép 70 dB(A) érték akusztikai nyomást idéz el , amelyet teljes terhelés mellett, munkahelyzetben mértek ezen okból javasolt a megfelelő zaj elleni védelem használata (fejhallgat , f ldugasz stb.).

A GÉP LEÍRÁSA (5.3) (LÁSD A 2. ÁBRÁT)

1 – Az alváz

Hegesztett szerkezet nagyon jó minőségű anyagból készítve, amely megfelelően ellenáll annak a feszültségnek, amelynek a targonca kitett. Az első két oldal és az oldalsó stabilizátorok garantálják a nagy stabilitást az alátámasztás 4 pontján.

2 – A kormányrúd

A kormányrudat használjuk fel a targonca húzására és irányítására. Kioldáskor egy gázrugó automatikusan visszatéríti a rugó leges helyzetébe. Ezt a gépkezelő kezének védelmére alakították ki.

3 – Az emelő henger

Egyszeres működésű mozgóval emeli fel az alvázat a kívánt magasságba. A felhasznált anyagok garantálják a gépkezelő biztonságát a mechanikus veszélyekkel szemben.

4 – Az akkumulátor

Az akkumulátor indító típusú, és a fedélen belül könnyen hozzáférhető (8-as hivatkozás). Az újratöltéshez helyezze ki a akkumulátor-töltő dugaszát az alátámasztáson (9-es hivatkozás) elhelyezett újratöltő dugaszaljzatra (11-es hivatkozás). Az állványzaton (9-es hivatkozás) elhelyezkedő alátámasztás és egy rugalmas szíj megakadályozza az akkumulátor elmozdulását (4-es hivatkozás). Az "F" jelzésű adatlemez (3. ábra) mutatja az akkumulátor azonosító adatait.

5 – A kormánykerekek

A két rugalmas gumi kormánykerék garantálja az irányíthatóságot anélkül, hogy túl nagy megterhelést jelentene az operátornak.

6 – Terhelő golyók

Két nylon golyó csapággal felszerelve könnyen viseli a koncentrált terhelést.

7 – A stabilizátorok

A két oldalsó stabilizátor automatikusan kerül a pozícionálásra, amikor a villa magassága meghaladja a talajtól mért 400 mm-es magasságot. Ezek a szerkezetek nagy stabilitást adnak a targoncának, megakadályozva az oldalsó felborulást, és felemelik a kormánykerekeket a talajtól 10 mm-es magasságba.

8 – A fedél

A fedél megvédi az akkumulátort az ütés ellen, és egyszerűen eltávolítható az összeszűrt alkatrész karbantartásához.

9 – Az alátámasztás

A hidraulikus berendezés és az akkumulátor az alátámasztáshoz rögzített. Ezt a közbetkapcsoló védelmére tervezték:

- A) A gépkezelő lábai
- B) A villamos berendezés
- C) A hidraulikus berendezés
- D) Az akkumulátor

10 – A hidraulikus vezérlés

Időközönként felszerelésre a gépkezelő részére az olyan biztonsági berendezések, mint például a leeresztés vezérlése és a maximális nyomás szelepe.

11 – Az újratöltő dugaszaljzat

Az újratöltő dugaszaljzat az alátámasztáson helyezkedik el, az akkumulátor újratöltéséhez használják fel, az akkumulátor-töltő dugaszárhoz csatlakoztatva.

12 – Az akkumulátor-töltő

Amikor a targoncát leállítottuk, és a villákat leengedjük, akkor csatlakoztassuk az akkumulátor-töltő dugaszát az újratöltő dugaszaljzatához (11-es hivatkozás). Azt úgy tervezték, hogy automatikusan megszakítsa az elektromos áramellátást, amikor az akkumulátor teljesen feltöltődött. A használathoz gondosan kövesse ennek a kézikönyvnek az utasításait.

13 – Az újratöltő dugaszaljzat

Utántölthető verzió (2a. ábra).

14 – F. Kapcsoló

BIZTONSÁGI BERENDEZÉSEK (6.9) - (lásd az 2. ábrát)

1) F. KAPCSOLÓ (14. REF.); 2) ÁRAMLÁS-KORLÁTOZÓ SZELEP; 3) MAXIMÁLIS NYOMÁS SZELEPE; 4) ÜTÉS ELLENI VÉDELEM

AZ ADATTÁBLÁK (13.2) - (LÁSD A 3. ÁBRÁT)

A gépen a közbetkapcsoló adattáblák láthatók:

- A) Az az adattábla, amely azonosítja a járműfajtáját.
- B) Az elnyíró veszélyjelző tábla.
- C) A vezérlő funkciókat azonosító szimbólumok.
- D) Az az adattábla, amely a befogási pontokat jelzi.
- E) Az az adattábla, amely a lábakkal szembe fordított helyzetben a súlypont helyét jelzi.
- F) Az akkumulátor adattáblája.
- G) A súlypont helyét jelző tábla.
- H) Adattábla: olvassuk el az utasításokat.

Megjegyzés: Az adattáblák semmilyen esetben nem távolíthatók el vagy tehetők olvashatatlanná.

SZÁLLÍTÁS ÉS ÜZEMBE HELYEZÉS (14.2)

A targoncának a szállításához használjuk fel az "D" típusú adattáblán jelzett (3. ábra) befogási pontokat. A gép súlyát az "A" típusú azonosító adattábla (3. ábra) jelzi. A gép beindítása előtt ellenőrizze, hogy az összes alkatrész – beleértve a biztonsági berendezéseket is – a tényleges működési állapotban legyen.

AZ AKKUMULÁTOR (16.2)

Utasítások, biztonsági intézkedések és karbantartás

Az akkumulátor vizsgálatát, töltését és kicserélését arra jogosult személyek végezhetik el, követve a gyártó utasításait. Tilos dohányozni, vagy gyúlékony illetve szikrára érzékeny anyagot tárolni a targonca vagy az akkumulátor közelében. A helyiséget jól szellőztetni kell. Az akkumulátor-cellák sapkáját szárazon és tisztán kell tartani. Távolítsunk el minden olyan savat, amely kiszivároghat, és a kivezetéseken helyezzenk el egy kis vazelint, majd utána húzzuk meg azokat (a zselés akkumulátorok karbantartást nem igényelnek, mivel azokat zselés elektrolittal szállítják). Az akkumulátorok súlya és mérete hatással lehet a targonca stabilitására, ezért ha egy nem szabványos akkumulátort szerelnek fel, akkor tanácsos felvenni a kapcsolatot a GYÁRTÓKKAL a vonatkozó engedélyezésért. Tilos a villákat felemelni vagy leengedni az akkumulátor töltése közben. Az akkumulátor kicserélése után a használt akkumulátort szállítsuk el a legközelebbi zseménygöngyölt állomásra.

Az akkumulátor újratöltése

Tanácsos az akkumulátort feltétlenül, miután a targoncát néhány órát használtuk, figyelembe véve a következő pontokat:

- Távolítsuk el a fedelet (8-as hivatkozás/2. ábra).
- Engedjük le a villákat.
- Vegyük le az akkumulátor-cellák fedeleit.
- Csatlakoztassuk az egyenirányító dugaszoló aljzatát az akkumulátor-töltő dugaszához (11-es hivatkozás/2. ábra).
- Állítsuk az egyenirányító kapcsolót "ON" (bekapcsolt) állásba.
- Amikor az akkumulátor teljesen feltöltött, akkor a töltő megszakítja az áramforrást, és a "Stop" ellenőrző lámpa felgyullad. Ekkor kapcsoljuk az egyenirányító kapcsolót az "OFF" (kikapcsolt) állásba, és távolítsuk el a dugaszt.
- Egy héten egyszer ellenőrizzük az elektrolit szintjét a cellákban.
- Zárjuk le az akkumulátor celláit és szárítsuk meg azokat.

Utántöltés

- Engedjük le a villákat
- Illesztjük be a csatlakozó dugót egy hátsó csatlakozóba (13/2-es ábra)
- A telepítés alatt nem szabad semmilyen emelési műveletet végezni. Amint befejeztük a telepítést, ezt az állapotot a Zöld LED lámpa jelzi. Ezután iktassuk ki a csatlakozó dugót, melyet követően ismét dolgozhatunk a géppel.

FONTOS: Kizárólag a zselés akkumulátorok újratöltéséhez alkalmas speciális töltőt használjunk fel.

FIGYELMEZTETÉS: Soha ne hagyjuk, hogy az akkumulátor teljesen lemerüljön annak érdekében, hogy elkerüljük a részleges újratöltést: ha az akkumulátorokat hagyjuk nagyon lemerülni, akkor azok élettartama lerövidül.

Az akkumulátor kicserélése (17.3)

a) Távolítsuk el az akkumulátort a tartályból. b) Távolítsuk el a kábeleket az akkumulátor kivezetéseiről. c) Csúsztassuk ki az akkumulátort. d) Szereljük be az akkumulátort a fentiekben ismertetett utasításokat fordított sorrendben követve, rögzítve az akkumulátort a helyén, és megfelelően csatlakoztatva. **Megjegyzés:** Az akkumulátornak mindig ugyanolyan típusúnak kell lenni, mint amelyet kicserélünk. **FONTOS:** A KÉNSAVAT VIGYÁZVA HASZNÁLJUNK, MIVEL AZ MÉRGEZŐ ÉS KORROZÓVÓ (A ZSELÉS AKKUMULÁTOR ELEKTROLITJA IS KORROZÓVÓ ÉZERT SZIGORÚAN TILOS KINYITNI AZ AKKUMULÁTOROKAT) HA A BŐR VAGY A RUHÁZAT ÉRINTKEZÉSBE KERÜL EZZEL A SAVVAL, AKKOR MOSSUK LE AZT BŐR SZAPPANNAL ÉS VÍZZEL. **BALESET ESETÉN KÉRJÜK KI AZ ORVOS TANÁCSÁT!!!** **Megjegyzés:** Az akkumulátor cseréje után szállítsuk el a használt akkumulátort a legközelebbi zsemlyeggyűjtő állomásra (mivel a zselés akkumulátorok mérgezőek, azokat újra fel kell használni, amikor kicseréltük).

Az akkumulátor ellenőrzése

Gondosan olvassuk el az akkumulátor gyártójának a használati és karbantartási utasításait. Ellenőrizzük, hogy ne legyen korrózió, hogy legyen vazelin a csatlakozásokon (a zselés akkumulátorok esetében további ellenőrzésre nincs szükség), és hogy a sav 15 mm-re az adattáblák felett legyen. Ha a folyadék nem fedi be az elemeket, akkor töltjük fel desztillált vízzel. Mérjük meg az elektrolit szintjét egy szerszám segítségével, hogy ellenőrizhessük a töltési szintet.

A TARGONCA HASZNÁLATA (18.3)

Ezt a szállító targoncát raklapokon vagy szabványos tárolótartályokban elhelyezett rakományok emelésére és vízszintes, sima, megfelelően szilárd útburkolaton történő szállítására tervezték. A vezetőnek végre kell hajtania a következő használati utasításokat a vezetői helyzetben oly módon, hogy ésszerű távolság maradjon a veszélyes zónáktól (mint az oszlopok, villák, láncok, emelőcsigák, meghajtó és stabilizáló kerekek, illetve bármilyen egyéb mozgó alkatrészek), amelyek a kezek és/vagy a lábak békés mozgását okozhatják.

Biztonsági szabályozások

A targoncákat a következő szabályozásoknak megfelelően kell felhasználni:

- A) Ne terheljük nagyobb rakománnyal a targoncát, mint az "A" adattáblán jelzett maximális terhelés (3. ábra), mivel az nem tudja akkor felemelni a rakományt, és komolyan megsérülhet.
- B) Ne terheljük a targoncát egyoldalúan.
- C) Egyenletesen osszuk el a rakományt a két villán.
- D) Ne végezzük el úgy az emelést, ha a rakomány a villák hegyén van.
- E) Tilos a targoncával embereket szállítani, vagy azzal embereket felemelni.
- F) Tilos olyan helyiségbe belépni, ahol alkatrészek mozgásban vannak.
- G) Tilos változtatásokat végezni a targonca szerkezetén.
- H) Tilos a targoncát vontatni, amikor a villák a talaj felett 400 mm-nél magasabban helyezkednek el.
- I) A gép vezetőjének ismernie kell a jármű használatára vonatkozó utasításokat, és megfelelő ruházatot kell viselnie.
- L) Tilos a targoncát elektromos vagy mechanikus vontatóeszközzel vontatni; az csak kézzel mozgatható.
- M) Tilos az emelőengedély nyomógombot az akkumulátor újratöltése közben használni.
- N) A biztonsági berendezéseket nem szabad hatástalanítani vagy leszerelni.
- O) A munka megkezdése előtt a targonca vezetőjének a következőket kell ellenőriznie:
 - Azt, hogy a rakodó villák megfelelő állapotban vannak-e.
 - Azt, hogy az akkumulátor feltöltött állapotban legyen, rögzítve, az elemek pedig szárazak és tiszták legyenek.
- P) A villás targoncáért felelős vezetőnek nem szabad megengednie, hogy a targoncát engedéllyel nem rendelkező személy vezesse, vagy fellépjen a villákra.
- Q) Ha a targoncát felvontban szállítjuk, akkor úgy kell abba belépnie, hogy a rakodó villák legyenek elöl (először bizonyosodjunk meg arról, hogy a felvont megfelelően terhelhető-e).
- R) A targoncát mindig úgy kell használni és parkolni, hogy védett legyen az esetleges ütés, és semmilyen esetben sem használható nagyongrossz helyiségekben.
- S) A munkakörülmények hőmérséklet: -12°C/+40°C.

MEGJEGYZÉS: A GYÁRTÓK NEM VÁLLALNAK FELELŐSÉGET AZ OLYAN HIBÁK VAGY BALESETEK ESETÉBEN, AMELYEK HANYAGSÁG, A TARGONCA KIKAPCSOLÁSA, NEM SZAKKÉPZETT MUNKÁSOK SZAKI SZEMÉLYEK ÁLTAL VÉGZETT ÜZEMBE HELYEZÉSÉNEK ÉS NEM MEGFELELŐ HASZNÁLATÁNAK KÖZVETLEN EREDMÉNYEKÉNT.

FIGYELMEZTETÉS: az emelő villás targonca a tervezésének megfelelően az emelési művelet végzése közben módosítja stabilitását, csökkenti a stabilizátor és a terhelési hengerpár közötti lépcsőt. Figyeljenk oda, hogy megfelelő módon helyezze ki a rakományt a villákon, és biztosítsuk, hogy a rakomány súlypontja megfeleljen a gyártó által hitelesítettnek.

Amennyiben a rakományokat nem megfelelően osztjuk el, és a súlypontjaik eltérnek a hitelesítettektől, akkor az emelő villás targonca stabilnak tűnik az emelés első szakaszában, de hirtelen felborulhat, amikor a súlypont elmozdul a hengerpár vonalából.

A haladás

A targoncát a munkaterületre a kormányrúddal (2-es hivatkozás/2. ábra) vontassuk. A targoncát mindig lassan kormányozzuk, mivel a hirtelen mozgások veszélyes helyzeteket válthatnak ki.

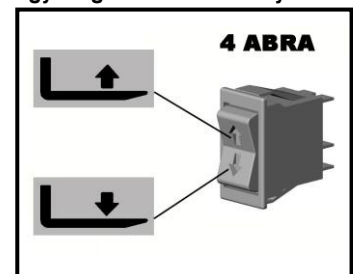

A gépet csak úgy mozgassuk, ha a rakomány és a villák a talaj 300 mm-es magasságban helyezkednek el.

Munkavégzés a targoncával

A terhelési villák felemeléséhez nyomjuk addig a nyomógomb felső részét, amíg a kívánt magasságot el nem éri, a villák leengedéséhez pedig nyomjuk meg a nyomógomb alsó részét. A targonca addig szabadon mozog, amíg a villák a talaj feletti korlátozott 400 mm-es magasságot el nem éri, majd azután két oldalsó stabilizátor (7-es hivatkozás/2. ábra) működésbe lépve blokkolja a gépet, és megakadályozza a vízszintes irányú mozgást.

KARBANTARTÁS (20.3)

A karbantartást speciális személyzetnek kell elvégeznie, és a targoncán egy évben legalább egyszer el kell végezni az általános ellenőrzéseket.

Megjegyzés: Mindig szüntessék meg az akkumulátor csatlakoztatását, mielőtt bármilyen karbantartási munkát vagy felülvizsgálatot végzünk a targoncán.

Időszakos karbantartás

| ELEM | ELLENŐRZÉSEK | MINDEN | | |
|------------------------|---|-------------|------------|-------------|
| | | 3 Hónapban | 6 Hónapban | 12 Hónapban |
| ALVÁZ | A teherviselő elemek ellenőrzése | | X | |
| KEREKEK | A kopás és a repedés ellenőrzése A golyós csapágyak és a rugózítás ellenőrzése | X | | |
| KORMÁNY | A holtjáték ellenőrzése | X | | |
| HIDRAULIKUS BERENDEZÉS | A csatlakozások és a csatlakozások ellenőrzése Olajszint Olajcsere 1,75 lt. (32 Cst. 40°C) A maximális szelepnnyomás ellenőrzése | X | X | X X |
| ELEKTROMOS BERENDEZÉS | A működés ellenőrzése Csatlakozások és kábelek Vezérlő nyomógomb | X X X | | |
| ELEKTROMOS MOTOR | A perselyek kopásának és a repedések ellenőrzése | | X | |
| KENŐANYAGELLÁTÁS | Csatlakozások kenése | X | | |

Megjegyzés: A motorolaj vagy a fékolaj helyett hidraulika-olajat használjunk.

Megjegyzés: Amikor a fűtőolajat eltávolítjuk, legyünk tekintettel a környezetre. Az olajat egy hordóban kell tárolni, amelyet később el kell szállítani a legközelebbi zseménygödör állomásra. Ne borítsuk ki az olajat a talajra vagy nem alkalmas helyekre.

A TARGONCA TISZTÍTÁSA: Tisztítsuk meg a targonca alkatrészeit - az elektromos és az elektronikus elemek kivételével - egy nedves ruhával. Ne használjunk közvetlen vízszugár, gőzt vagy tiszta szerves folyadékokat.

Az elektromos és az elektronikus alkatrészeket alacsony nyomáson (maximálisan 5 bár), víztelenített nagynyomású levegővel vagy nem fémes kefével tisztítsuk meg.

HIBAJAVÍTÁS

A VILLÁK NEM EMELKEDNEK FEL (22,2+X3):

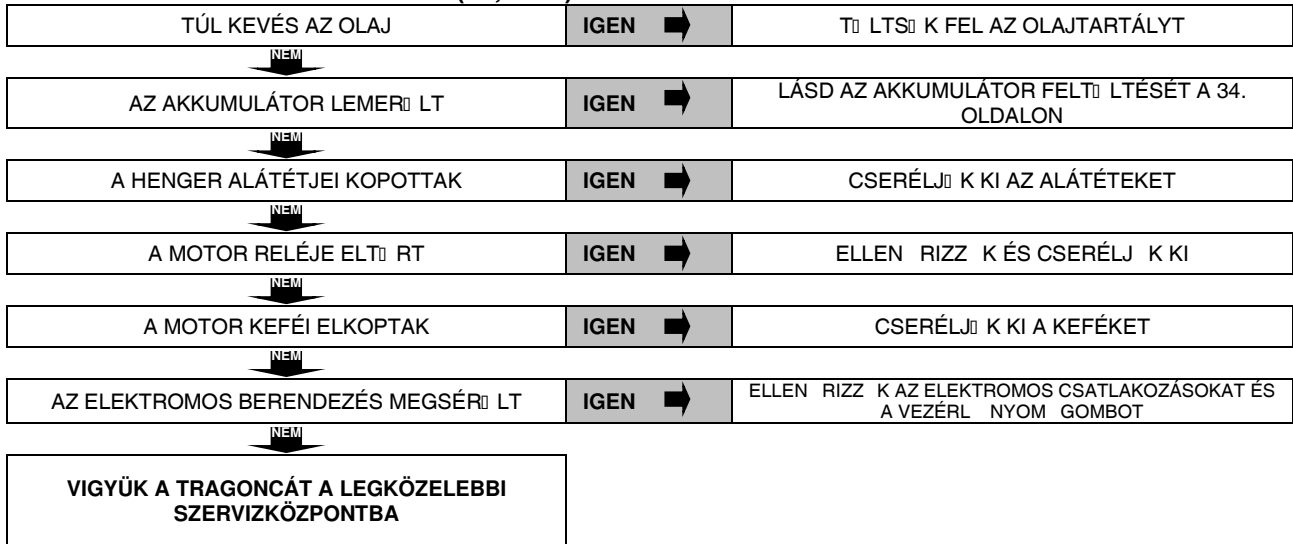

A VILLÁK NEM SÜLLYEDNEK LE (29,1):

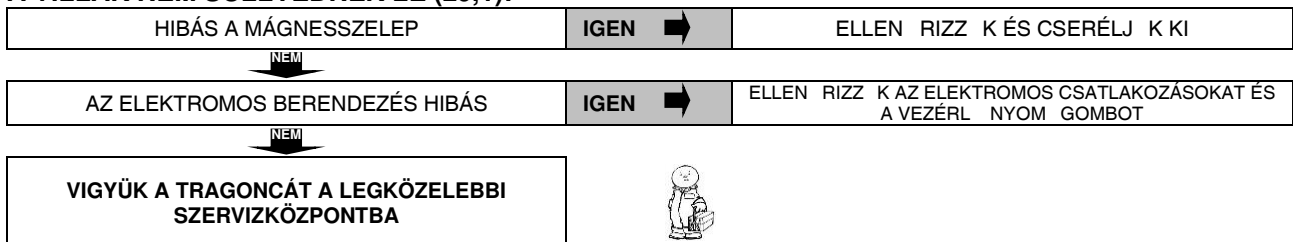

IT SOMMARIO (1.3)

CARATTERISTICHE TECNICHE pag. 1
 IMPIEGO DELLA MACCHINA pag. 1
 DESCRIZIONE DELLA MACCHINA pag. 1/2
 DISPOSITIVI DI SICUREZZA pag. 2
 TARGHETTE pag. 2
 TRASPORTO E MESSA IN FUNZIONE pag. 2
 BATTERIA pag. 2
 USO pag. 2/3
 MANUTENZIONI pag. 3
 RICERCA GUASTI pag. 4

CARATTERISTICHE TECNICHE

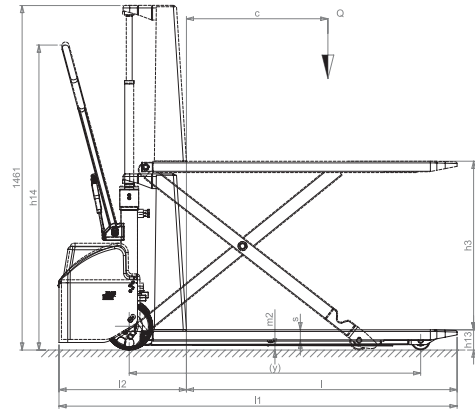
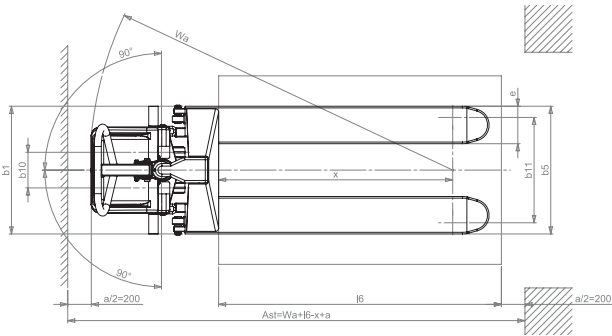

| DESCRIZIONE | | PR INDUSTRIAL HX10E 1100x540 | PR INDUSTRIAL HX10E 1100x680 | PR INDUSTRIAL HX10E 1600x540 | PR INDUSTRIAL HX10E 1800x540 | PR INDUSTRIAL HX10E 2000x540 |
|-------------|--|---------------------------------|---------------------------------|---------------------------------|---------------------------------|---------------------------------|
| 1.1 | CONSTRUTTORE | | | | | |
| 1.2 | MODELLO | | | | | |
| 1.3 | PROPULSIONE | MANUALE | MANUALE | MANUALE | MANUALE | MANUALE |
| 1.4 | SISTEMA DI GUIDA | ACCOMPAGNAMENTO | ACCOMPAGNAMENTO | ACCOMPAGNAMENTO | ACCOMPAGNAMENTO | ACCOMPAGNAMENTO |
| 1.5 | PORTATA | Q kg | 1000 | 1000 | 1000 | 1000 |
| 1.6 | BARICENTRO | c mm | 600 | 600 | 762 | 900 |
| 1.7 | DISTANZA ASSE RUOTE DI CARICO DA BASE FORCA | x mm | 993 | 993 | 1368 | 1643 |
| 1.8 | PASSO | y mm | 1226 | 1226 | 1611 | 1898 |
| 1.9 | MASSA IN SERVIZIO CON BATTERIA (VEDI RIGA 6.5) | kg | 139 (144*) | 146 | 235 (247*) | 259 (264*) |
| 2.1 | CARICO SUGLI ASSI CON CARICO, ANTERIORE/POSTERIORE | kg | 429/710 (434/710*) | 434/712 (439/712*) | 531/704 (536/704*) | 572/687 (577/687*) |
| 2.2 | CARICO SUGLI ASSI SENZA CARICO, ANTERIORE/POSTERIORE | kg | 111/28 (116/28*) | 116/30 | 155/80 (160/80*) | 178/81 (183/81*) |
| 3.1 | COMMITURA* | GP | GP | GP | GP | GP |
| 3.2 | DIMENSIONI RUOTE ANTERIORI (Ø x larghezza) | | 200x50 | 200x50 | 200x50 | 200x50 |
| 3.3 | DIMENSIONI RUOTE POSTERIORI (Ø x larghezza) | | 80x50 | 80x50 | 80x50 | 80x50 |
| 3.4 | DIMENSIONI RUOTE LATERALI (Ø x larghezza) | | | | | |
| 3.5 | NUMERO DI RUOTE (p=MATRICE) ANTERIORE/POSTERIORE | | 2/2 | 2/2 | 2/2 | 2/2 |
| 3.6 | CARREGGIATA ANTERIORE | d _{ca} mm | 150 | 150 | 150 | 150 |
| 3.7 | CARREGGIATA POSTERIORE (MINMAX**) | d _{ca} mm | 447 | 567 | 447 | 447 |
| 3.8 | ALTEZZA DI SOLEVAMENTO | h _{ca} mm | 715 | 715 | 715 | 715 |
| 3.9 | ALTEZZA DEL TIMONE IN POSIZIONE DI GUIDA MINMAX | h _{ca} mm | 915/1300 | 915/1300 | 915/1300 | 915/1300 |
| 3.10 | ALTEZZA FORCHE ABBASSATE | h _{ca} mm | 85 | 85 | 85 | 85 |
| 3.11 | LUNGHEZZA TOTALE | l _{ca} mm | 1090 | 1090 | 2305 | 2340 |
| 3.12 | LUNGHEZZA UNITA MOTRICE | l _{ca} mm | 540 | 540 | 540 | 540 |
| 3.13 | LARGHEZZA TOTALE (ANTERIORE/POSTERIORE MINMAX**) | b _{ca} mm | 540 | 680 | 540 | 540 |
| 3.14 | DIMENSIONI FORCHE | d _{ca} mm | 48/160/1150 | 48/160/1150 | 48/160/1265 | 48/160/1600 |
| 3.15 | LARGHEZZA FORCHE (MINMAX**) | b _{ca} mm | 540 | 680 | 540 | 540 |
| 3.16 | LUCE LIBERA A META PASSO | m _{ca} mm | 21 | 21 | 21 | 21 |
| 3.17 | CORRIDOIO DI STIVAGGIO PER PALLET 800x1200 LONGITUDINALMENTE | A _{ca} mm | 1948 | 1948 | 2273 | 2548 |
| 3.18 | RAGGIO DI VOLTA | W _{ca} mm | 1541 | 1541 | 1916 | 2191 |
| 4.1 | VELOCITÀ DI SOLEVAMENTO, CONSENZA CARICO | m/s | 0,08/0,13 | 0,08/0,13 | 0,08/0,13 | 0,08/0,13 |
| 4.2 | VELOCITÀ DI DISCESA, CONSENZA CARICO | m/s | 0,13/0,06 | 0,13/0,06 | 0,13/0,06 | 0,13/0,06 |
| 4.3 | POTENZA MOTORE DI SOLEVAMENTO | kW | 1,8 | 1,8 | 1,8 | 1,8 |
| 4.4 | TENSIONE BATTERIA, CAPACITÀ NOMINALE C5 | V/Ah | 12/60 | 12/60 | 12/60 | 12/60 |
| 4.5 | MASSA BATTERIA | kg | 14 | 14 | 14 | 14 |
| 4.6 | NUMERICITÀ ALL'ORECCHIO DELL'OPERATORE | dB(A) | 67 | 67 | 67 | 67 |

*Versione con addizionale a bordo

| MODELLO | HX10E 1100x540 GELPLUS | HX10E 1520x540 GELPLUS | HX10E 1800x540 GELPLUS | HX10E 2000x540 GELPLUS |
|--|------------------------|------------------------|------------------------|------------------------|
| MASSA IN SERVIZIO CON BATTERIA (VEDI RIGA 6.5) | 146 | 211 | 255 | 350 |
| CARICO SUGLI ASSI CON CARICO, ANTERIORE/POSTERIORE | 435/710 | 537/704 | 578/687 | 590/678 |
| CARICO SUGLI ASSI SENZA CARICO, ANTERIORE/POSTERIORE | 117/28 | 161/30 | 184/81 | 185/82 |
| LUNGHEZZA TOTALE | 1740 | 2055 | 2570 | 2570 |
| LUNGHEZZA UNITA MOTRICE | 670 | 570 | 570 | 570 |
| CORRIDOIO DI STIVAGGIO PER PALLET 800x1200 LONGITUDINALMENTE | 1978 | 2303 | 2578 | 2778 |
| RAGGIO DI VOLTA | 1571 | 1946 | 2221 | 2421 |
| TENSIONE BATTERIA, CAPACITÀ NOMINALE C5 | 12/60 | 12/60 | 12/60 | 12/60 |
| MASSA BATTERIA | 19 | 19 | 19 | 19 |

IMPIEGO DELLA MACCHINA (4.2) (VEDI FIG.1)

Questa macchina è stata progettata per il trasporto e sollevamento di unità di carico su pavimenti lisci e senza alcuna asperità, con accompagnamento a piedi da parte del guidatore. La targhetta di identificazione "A" (fig.3) indica la capacità di sollevamento che non dovrà essere mai superata per la sicurezza del personale e per non danneggiare il veicolo. Si consiglia di osservare rigorosamente le disposizioni antifortunistiche e quelle riguardanti il funzionamento e la manutenzione. Qualsiasi montaggio di attrezzature occasionarie sulla macchina dovrà essere autorizzata dalla Casa Costruttrice. Questo carrello trova impiego nei posti di lavoro dove l'operatore deve piegarsi per sollevare carichi manualmente e più volte in una giornata, può essere usato sia come transpallet normale, sia come piano di lavoro sollevabile. Sollevando il carico all'altezza desiderata diminuiscono gli sforzi inutili e si migliora l'ergonomia del posto di lavoro fermo o mobile. Il sollevamento elettrico accelera e facilita i cambiamenti ripetitivi delle altezze di lavoro.

N.B. questa macchina emette una pressione acustica di 70 dB(A) misurata a pieno carico a livello dell'operatore, quindi per usi intensi si consiglia l'uso di strumenti antirumore (cuffie, tappi, ecc.)

DESCRIZIONE DELLA MACCHINA (5.3) (VEDI FIG.2)

1) - Chassis

Struttura saldata, costruita con materiali di prima qualità con resistenza adeguata alle sollecitazioni a cui è sottoposto il carrello. I due rulli anteriori e gli stabilizzatori laterali assicurano una grande stabilità su 4 punti di appoggio.

2) - Timone

Il timone serve a tirare e manovrare il carrello. Una molla a gas lo fa ritornare in posizione verticale automaticamente quando rilasciato. Costruito in modo tale da proteggere le mani dell'operatore.

3) - Cilindro di sollevamento

Funzionamento a semplice effetto, permette di sollevare lo chassis all'altezza richiesta. I materiali usati garantiscono la sicurezza dell'operatore dai rischi meccanici.

4) - Batteria

La batteria è del tipo avviamento, si trova all'interno del cofano (rif.8), facilmente accessibile. Per ricaricarla è sufficiente innestare la spina del caricabatterie alla presa di ricarica (rif.11) posta sul supporto (rif.9). 4 appoggi ricavati sul supporto (rif. 9), e una cinghia elastica impediscono qualsiasi movimento alla batteria (rif. 4). La targhetta

“F”(fig.3) mostra i dati di identificazione della batteria.

5) - Ruote diretrici

Due ruote diretrici in gomma elastica permettono una manovrabilità senza eccessivo sforzo dell'operatore.

6) - Rulli di carico

Due rulli in nylon con cuscinetti a sfere sopportano ampiamente il carico su di loro concentrato.

7) - Stabilizzatori

I due stabilizzatori laterali si posizionano automaticamente appena dopo che le forche superano un'altezza dal suolo di 400 mm. Offrono grande stabilità al carrello, impedendo il ribaltamento laterale e sollevando le ruote diretrici ad una altezza di 10 mm. dal suolo.

8) - Cofano

Protegge la batteria da urti, di facile estrazione per la manutenzione di tutti gli agenti in esso contenuti.

9) - Supporto

Su di esso sono fissati l'impianto idraulico e la batteria. È progettato in modo da proteggere: A) i piedi dell'operatore B) l'impianto elettrico C) l'impianto idraulico D) la batteria

10) - Centralina idraulica

Su di essa sono montati i dispositivi di sicurezza per l'operatore, quali il controllo della discesa e la valvola di massima pressione.

11) - Presa di ricarica

Posizionata sul supporto, serve a ricaricare la batteria; è sufficiente collegarla con la spina del carica batteria.

12) - Carica batteria

È progettato in modo da interrompere l'erogazione di corrente quando la batteria è completamente caricata. Per l'uso seguire attentamente le istruzioni di seguito riportate.

13) - Presa di ricarica

Versione con raddrizzatore a bordo (fig. 2a)

14) - Interruttore generale

DISPOSITIVI DI SICUREZZA (6.9) (VEDI FIG. 2)

1) INTERRUOTTORE GENERALE (RIF.14); 2) VALVOLA LIMITATRICE DI FLUSSO; 3) VALVOLA DI MASSIMA PRESSIONE; 4) PROTEZIONE PARAU RTI;

TARGHETTE (13.2) (VEDI FIG.3)

Sulla macchina sono visibili le seguenti targhette: A) Targhetta di identificazione del tipo di veicolo B) Targhetta pericolo cesoiamento C) Simboli indicanti le funzioni di comando D) Targhette indicanti i punti di imbracatura E) Targhetta pericolo schiacciamento piedi F) Targhetta batteria G) Targhetta indicante la posizione del baricentro H) Targhetta leggere manuale

N.B. Le targhette non devono assolutamente essere rimosse o rese illeggibili.

TRASPORTO E MESSA IN FUNZIONE (14.2)

Per trasportare il carrello sono previsti dei punti di imbracatura indicati dalle targhette “D” (fig.3), mentre il peso della macchina è indicato sulla targhetta di identificazione “A” (fig.3). Prima di mettere in funzione la macchina, controllare che tutte le parti siano in perfette condizioni, verificare il funzionamento e i dispositivi di sicurezza.

BATTERIA (16.2)

Istruzioni, misure di sicurezza e manutenzione

L'ispezione, la carica e il cambio della batteria deve essere fatto da personale autorizzato seguendo le istruzioni d'uso del costruttore della stessa.

E' vietato fumare e tenere vicino al carrello e all'apparecchio di carica materiale infiammabile o che provoca scintille. L'ambiente deve essere ben arieggiato. Per una buona manutenzione i tappi degli elementi devono essere asciutti e puliti. Eliminare l'acido fuoriuscito, spalmare un po' di vaselina sui morsetti e stringerli (le batterie al gel avendo l'elettrolito in forma gelificata non necessitano di alcun intervento di manutenzione). Il peso e le dimensioni della batteria possono influire sulla stabilità del carrello quindi se viene montata una batteria diversa da quelle standard si consiglia di interpellare la CASA COSTRUTTRICE per la necessaria autorizzazione. È vietato sollevare e abbassare le forche durante le operazioni di ricarica. Nel caso di sostituzione della batteria consegnare la vecchia alla stazione di servizio più vicina.

Ricarica della batteria

Si consiglia di caricare la batteria dopo le ore di utilizzazione del carrello rispettando i seguenti punti:

- Togliere il cofano (rif.8/fig.2)
- Abbassare le forche
- Scoprire gli elementi della batteria
- Innestare la spina del raddrizzatore con la presa di ricarica (rif.11/fig.2) della batteria
- Accendere il raddrizzatore posizione “ON”
- A fine carica il carica-batteria interrompe l'erogazione di corrente illuminando la spia “STOP”, quindi spegnere (posizione OFF) e staccare la presa
- Verificare una volta la settimana il livello dell'elettrolita
- Chiudere gli elementi della batteria e asciugarli

Versione con raddrizzatore a bordo (fig. 2a)

- Abbassare le forche
- Inserire la spina del cavo di alimentazione (rif.13/fig.2) in una presa di corrente
- Durante la fase di ricarica il carica-batterie inibisce ogni operazione di sollevamento. La fine carica è segnalata dal LED VERDE. A questo punto è possibile staccare la spina e utilizzare di nuovo la macchina

IMPORTANTE: per la ricarica delle batterie al gel utilizzare esclusivamente i caricabatteria specifici.

ATTENZIONE: Non scaricare mai completamente la batteria ed evitare le cariche incomplete: scaricare eccessivamente le batterie significa ridurgli la vita.

Cambio della batteria (17.3)

- a) Sbloccare la batteria dai fermi;
- b) Staccare i cavi dai poli della batteria;
- c) Estrarre la batteria;
- d) Rimontare la batteria secondo l'ordine inverso, fissandola nella propria sede e collegandola correttamente.

NB: mettere sempre una batteria dello stesso tipo di quella sostituita.

IMPORTANTE: IMPIEGARE CON CURA L'ACIDO SOLFORICO, È TOSSICO E CORROSIVO (L'ELETTROLITO DELLE BATTERIE AL GEL È UGUALMENTE CORROSIVO, PERTANTO NON DEVONO ESSERE ASSOLUTAMENTE APERTE); ATTACCA LA PELLE E I VESTITI CHE EVENTUALMENTE DOVRANNO ESSERE LAVATI CON SAPONE E ACQUA ABBONDANTE. IN CASO DI INCIDENTE CONSULTARE UN MEDICO!!!

NB: nel caso di sostituzione della batteria consegnare la vecchia alla stazione di servizio più vicina (per la presenza di piombo anche le batterie al gel, in caso di sostituzione, devono essere riciclate).

Verifica batteria

Leggere attentamente le istruzioni di uso e manutenzione del costruttore della batteria. Verificare l'assenza di corrosione, la presenza di vaselina (le batterie al gel non necessitano di ulteriori verifiche) e che l'acido arrivi 15mm sopra le placche. Se gli elementi sono scoperti rabboccare con acqua distillata. Misurare la densità dell'elettrolita con un densimetro per controllare il livello di carica.

USO (18.3)

Questo transpallet è stato progettato per il sollevamento ed il trasporto di carichi sopra pallet o contenitori normalizzati su pavimenti piani, lisci e di resistenza adeguata. Il guidatore dovrà svolgere le seguenti istruzioni di uso nella posizione di guida; dovrà cioè compiere le operazioni in modo da rimanere ragionevolmente lontano dalle zone pericolose per lo schiacciamento di mani e/o piedi, quali montanti, forche, catene, pulegge, ruote motrici e stabilizzatrici e qualsiasi altro organo in movimento.

Norme di sicurezza

Il carrello deve essere utilizzato conformemente alle seguenti norme:

- A) Non caricare il carrello oltre la sua portata massima indicata sulla targhetta "A"(fig.3), perchè non potrà alzarlo e subirà molto danno.
 B) Non caricare le forche unilateralmente.
 C) Distribuire il carico uniformemente sulle due forche.
 D) Non sollevare il carico con le punte delle forche.
 E) È vietato trasportare e sollevare persone.
 F) È vietato sostare nella zona in cui ci sono parti in movimento.
 G) È vietato apportare modifiche alla struttura del carrello.
 H) È vietato trainare il carrello quando le forche si trovano ad una altezza dal suolo di oltre 400 mm.
 I) Il conducente della macchina deve conoscere le istruzioni d'uso relative al veicolo e indossare indumenti adatti.
 L) È vietato trainare il carrello con mezzi di trazione elettrici o meccanici; è permesso solo l'utilizzo mediante trazione umana.
 M) È vietato azionare il pulsante di salita e discesa in fase di ricarica della batteria.
 N) È proibito mettere fuori servizio o smontare i dispositivi di sicurezza.
 O) Prima di iniziare il lavoro il conducente del carrello deve controllare:
 - Le forche di carico devono essere in perfette condizioni.
 - Che la batteria sia carica, ben fissata e gli elementi ben asciutti e puliti.
 P) Il conducente, responsabile del carrello, deve impedire ai non addetti la guida del mezzo ed evitare che estranei salgano sulle forche.
 Q) Se il carrello viene trasportato su ascensori deve entrare con le forche di carico davanti (accertarsi prima che l'ascensore abbia la portata sufficiente).
 R) Il carrello deve essere sempre adoperato o parcheggiato al riparo da pioggia, neve e comunque non deve essere impiegato in zone molto umide.
 S) Temperatura di utilizzo: -12°C / +40°C

N.B. La Casa Costruttrice non si accolla nessun onere relativo a guasti o infortuni dovuti ad incuria, incapacità, installazione da parte di tecnici non abilitati ed utilizzo improprio del carrello.

ATTENZIONE: Per sua concezione il transpallet a pantografo, durante il sollevamento, modifica la propria stabilità riducendo il passo fra gli stabilizzatori e i rulli di carico. Fare quindi attenzione a posizionare in modo corretto il peso sulle forche ed assicurarsi che il baricentro del peso stesso corrisponda a quello dichiarato dal costruttore. Con pesi non ben distribuiti e con baricentri diversi da quelli dichiarati il transpallet a pantografo può sembrare stabile nella prima fase di sollevamento ma può improvvisamente ribaltarsi se il baricentro fuoriesce dalla linea dei rulli.

Movimentazione

Dirigersi nella direzione di lavoro trainando il carrello con il timone (rif.2/fig.2). Sterzare lentamente in quanto movimenti bruschi sono causa di situazioni pericolose. Muoversi sempre con il carico e forche in posizione bassa max 300 mm. dal suolo.

Funzionamento

Per sollevare le forche di carico premere il pulsante nella parte superiore fino all'altezza desiderata, mentre per abbassarle premere il pulsante nella parte inferiore. Il carrello si muove liberamente fino ad una altezza da terra delle forche di 400 mm. circa, oltre intervengono due stabilizzatori laterali (rif.7/fig.2) che bloccano la macchina impedendole ogni movimento orizzontale.

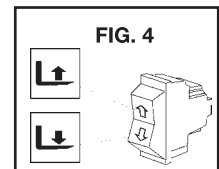

MANUTENZIONE (20.3)

NB: La manutenzione deve essere fatta da personale specializzato ed almeno una volta all'anno il carrello deve essere sottoposto ad un controllo generale.

NOTA. Per eseguire qualsiasi manutenzione o ispezione staccare sempre la batteria.

PERIODICITÀ MANUTENZIONI

| ELEMENTO | CONTROLLI | SCADENZA | | |
|--------------------|--|----------|--------|---------|
| | | 3 MESI | 6 MESI | 12 MESI |
| TELAIO | Controllo elementi portanti | | ● | |
| RUOTE | Verifica usura | ● | | |
| | Cuscinetti e ancoraggio | ● | | |
| STERZO | Controllare il gioco | ● | | |
| IMPIANTO IDRAULICO | Verificare funzionamento, tubi e raccorderia | ● | | |
| | Livello olio | | ● | |
| | Cambiare olio lt. 1,75 (32 Cst. 40C) | | | ● |
| | Verifica valvola max pressione | | | ● |
| IMPIANTO ELETTRICO | Verifica funzionamento | ● | | |
| | Connessioni e cavi | ● | | |
| | Pulsante comando | ● | | |
| MOTORE ELETTRICO | Controllare usura spazzole | | ● | |
| INGRASSAGGIO | Lubrificare articolazioni | ● | | |

ATTENZIONE: Usare olio idraulico, escluso olio motore e freni.

NOTA: disfarsi dell'olio usato rispettando l'ambiente. Si consiglia l'accumulo in fusti da consegnarsi, successivamente, alla stazione di servizio più vicina. Non scaricare l'olio in terra o in posti non adatti.

- PULIZIA DEL CARRELLO: pulire le parti del carrello, ad esclusione di quelle elettriche ed elettroniche con uno straccio umido. Non lavare assolutamente con getti d'acqua diretta, vapore e liquidi infiammabili. Pulire le parti elettriche ed elettroniche con aria compressa deumidificata a bassa pressione (max 5 bar), oppure con un pennello non metallico.

RICERCA GUASTI

LE FORCHE NON SI ALZANO (22,2 + X3):

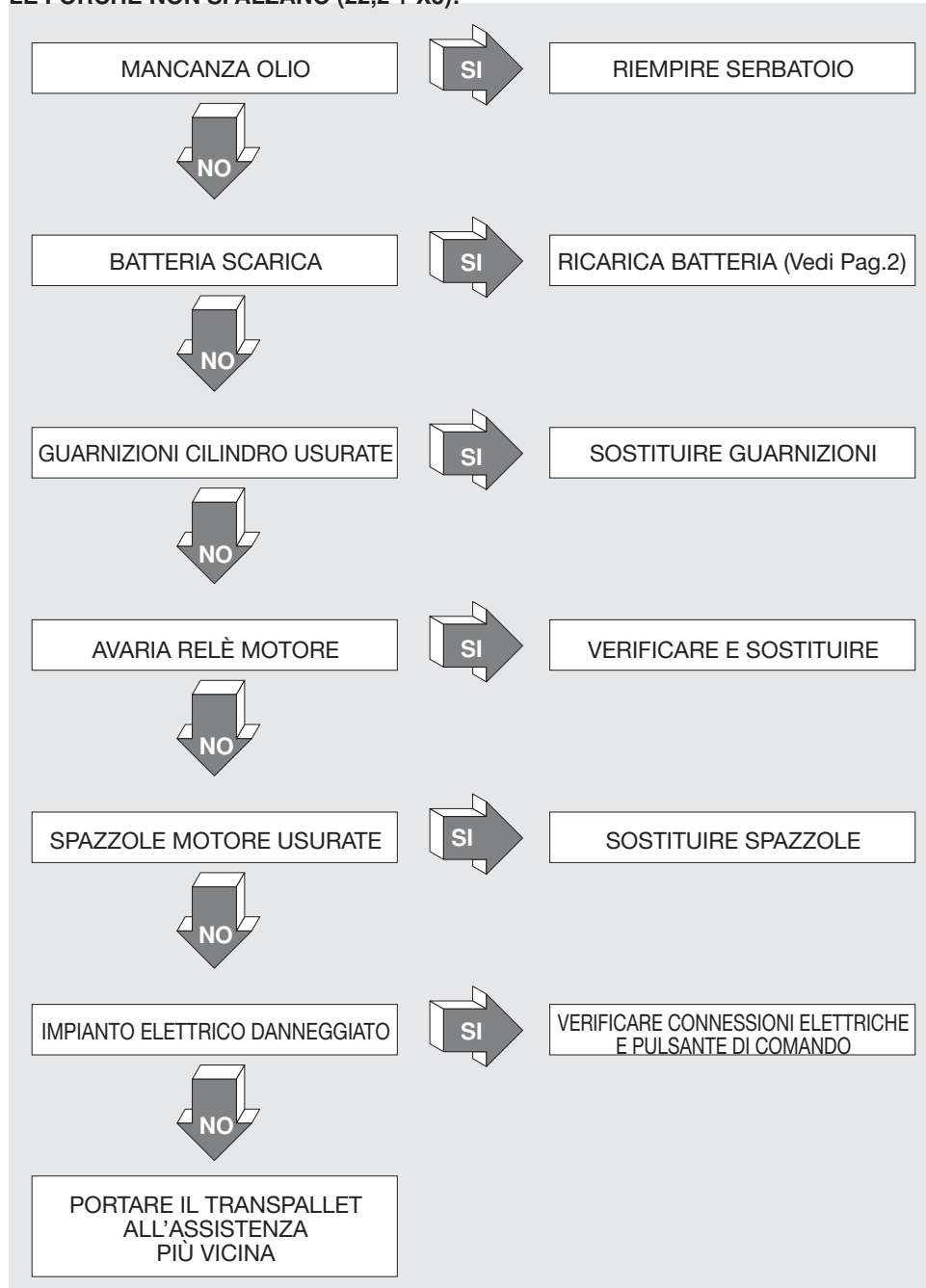

LE FORCHE NON SCENDONO (29,1):

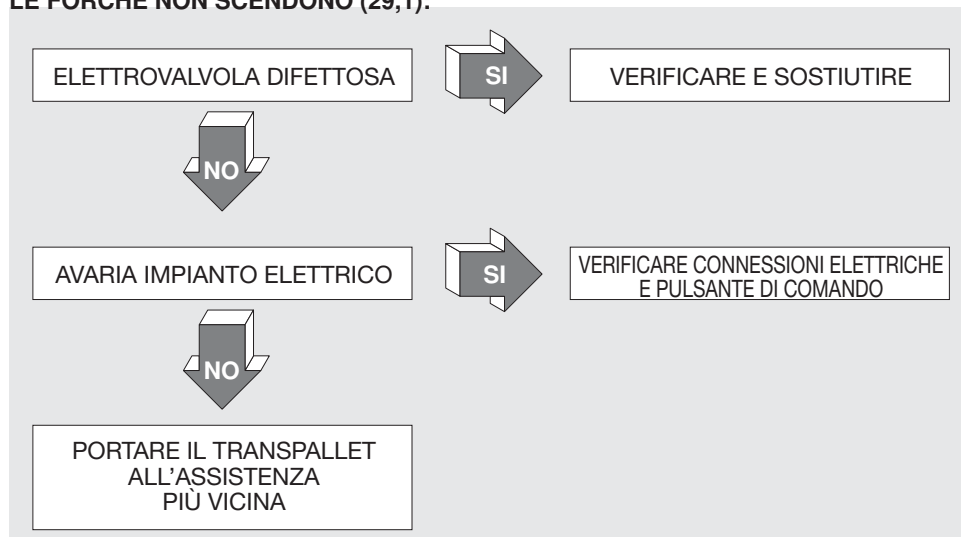

NO INNHOLD (1.3)

TEKNISKE DATAER side 33
 BRUK AV MASKINEN side 33
 BESKRIVELSE AV MASKINEN side 33/34
 SIKKERHETSINNRETNINGER side 34
 SKILT side 34
 TRANSPORT OG SETTING I BRUK side 34
 BATTERIET side 34
 BRUKSANVISNING side 34/35
 VEDLIKEHOLD side 35
 PROBLEMLØSNINGER side 36

TEKNISKE DATAER

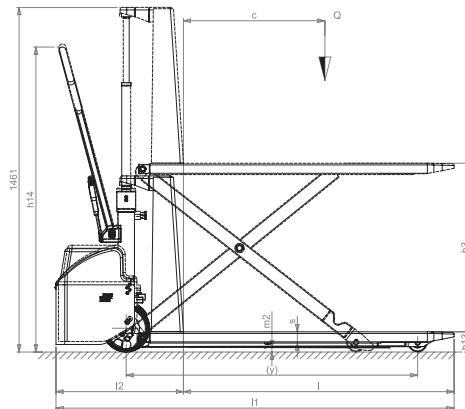
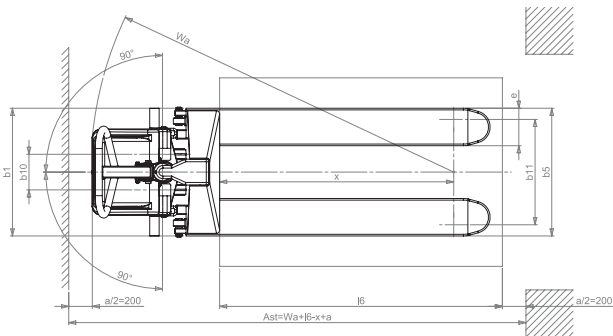

| BESKRIVELSE | PR INDUSTRIAL | PR INDUSTRIAL | PR INDUSTRIAL | PR INDUSTRIAL | PR INDUSTRIAL |
|-------------|---|--------------------|--------------------|--------------------|--------------------|
| | | HX10E 1150x540 | HX10E 1150x680 | HX10E 1825x540 | HX10E 1800x540 |
| 1.1 | PR INDUSTRIAL | PR INDUSTRIAL | PR INDUSTRIAL | PR INDUSTRIAL | PR INDUSTRIAL |
| 1.2 | MODEL | ELKTRISK | ELKTRISK | ELKTRISK | ELKTRISK |
| 1.3 | FAKSEMBET | ESKORT | ESKORT | ESKORT | ESKORT |
| 1.4 | SKINNESYSTEM | ESKORT | ESKORT | ESKORT | ESKORT |
| 1.5 | EFFEKT | 1000 | 1000 | 1000 | 1000 |
| 1.6 | BÅSTYNTER | 600 | 600 | 702 | 900 |
| 1.7 | AVSTAND FRA AKSELEN PÅ LASTEHJUL TIL GAFFELSKOKELEN | 993 | 993 | 1308 | 1543 |
| 1.8 | HJULAVSTAND | 1236 | 1236 | 1811 | 2086 |
| 1.9 | DRIFTMASSE MED BATTERI (se fig 6.5) | 148 | 148 | 235 (247) | 259 (267) |
| 2.1 | BELASTNING PÅ AKSELENE MED LAST, FREMRE-BAKRE | 4297(1) (4347(1)*) | 4347(2) (4397(2)*) | 5317(4) (5370(4)*) | 5726(5) (5776(5)*) |
| 2.2 | BELASTNING PÅ AKSELENE UTEN LAST, FREMRE-BAKRE | 1112(8) (1162(8)*) | 1163(0) | 155(8) (160(8)*) | 179(8) (183(8)*) |
| 3.1 | CLUMMERING | GP | GP | GP | GP |
| 3.2 | DIMENSJONER PÅ FREMRE HJUL (D x bredde) | 20x50 | 20x50 | 20x50 | 20x50 |
| 3.3 | DIMENSJONER PÅ BAKRE HJUL (D x bredde) | 80x50 | 80x50 | 80x50 | 80x50 |
| 3.4 | DIMENSJONER PÅ SIDEHJUL (D x bredde) | - | - | - | - |
| 3.5 | ANTALL HJUL (x = MOTORENHET) FREMRE-BAKRE | 2/2 | 2/2 | 2/2 | 2/2 |
| 3.6 | SPORVIDDE, FREMRE | 150 | 150 | 150 | 150 |
| 3.7 | SPORVIDDE, BAKRE (MINIMAKS**) | 447 | 587 | 447 | 447 |
| 4.1 | LØFTEHØYDE | 715 | 715 | 715 | 715 |
| 4.2 | HØYDE PÅ ØRESHJUL I STYREPOSISJON MINIMAKS | 915/1300 | 915/1300 | 915/1300 | 915/1300 |
| 4.3 | HØYDE PÅ LAV GAFFELNE | 85 | 85 | 85 | 85 |
| 4.4 | TOTAL LENGDE | 1690 | 1690 | 2065 | 2340 |
| 4.5 | LENGDE PÅ MOTORENHET | 540 | 540 | 540 | 540 |
| 4.6 | TOTAL BREYDE (FREMRE-BAKRE MINIMAKS**) | 540 | 690 | 540 | 540 |
| 4.7 | DIMENSJONER PÅ GAFFELNE | 48/160/1150 | 48/160/1150 | 48/160/1525 | 48/160/1800 |
| 4.8 | BREYDE PÅ GAFFELNE (MINIMAKS**) | 540 | 690 | 540 | 540 |
| 4.9 | FR HØYDE, VED FREMDRET HALVVEIS | 21 | 21 | 21 | 21 |
| 4.10 | LASTEFOMANG PÅLLET 800x1200 PÅ LANGS | 1948 | 1948 | 2273 | 2548 |
| 4.11 | ØREIERADJUS | 1541 | 1541 | 1916 | 2191 |
| 4.12 | LØFTEHASTIGHET, MED UTEN LAST | 0,080/13 | 0,081/13 | 0,080/13 | 0,080/13 |
| 4.13 | SENKEHASTIGHET, MED UTEN LAST | 0,130/06 | 0,130/06 | 0,130/06 | 0,130/06 |
| 4.14 | EFFEKT LØFTEMOTOR | 1,6 | 1,6 | 1,6 | 1,6 |
| 4.15 | BATTERISPENNING, NOMINELL KAPASITET | 1260 | 1260 | 1260 | 1260 |
| 4.16 | BATTERIMASSE | 14 | 14 | 14 | 14 |
| 4.17 | STØY OPERATØRNIVÅ | 67 | 67 | 67 | 67 |

* Versjon med likereetter ombord

| MODEL | HX10E 1150x540 GELPLUS | HX10E 1150x680 GELPLUS | HX10E 1800x540 GELPLUS | HX10E 2000x540 GELPLUS |
|-------|------------------------|------------------------|------------------------|------------------------|
| 1.9 | 148 | 241 | 265 | 268 |
| 2.1 | 4297(1) | 4347(2) | 5317(4) | 5726(5) |
| 2.2 | 1112(8) | 1163(0) | 155(8) | 179(8) |
| 4.1 | 1720 | 2005 | 2370 | 2670 |
| 4.2 | 570 | 570 | 570 | 570 |
| 4.3 | 1928 | 2305 | 2578 | 2778 |
| 4.4 | 1511 | 1848 | 2211 | 2421 |
| 4.5 | 1260 | 1260 | 1260 | 1260 |
| 4.6 | 14 | 14 | 14 | 14 |

BRUK AV MASKINEN (4.2) (SE FIG.1)

Denne maskinen ble konstruert for å transportere og løfte gods på fullstendige jevne overflater, uten ujevnheter ledsagas til fots av brukeren. Identifikasjons-skiltet "A" (fig.3) indikerer løftekapasiteten, hvor under ingen omstendigheter må overskrides, både for sikkerheten til brukeren og for ikke å skade maskinen. Vedtakene for sikkerhet, bruk og vedlikehold bør overholdes til enhver pris. Montering av ekstrastyr på maskinen skal først autoriseres av fabrikanten. Denne palleløfter kan brukes i arbeidsmiljøer hvor brukeren ofte er nødt til å løfte gods manuelt. Den kan brukes både som en alminnelig palleløfter og som en løftende arbeidsflate. Ved å løfte godset til den nødvendige høyde minsker brukeren overflødig arbeid og forbedrer dermed både stasjonært og mobiliserer arbeidsområdet ergonomisk. Den elektrisk styrte løftetmekanismen avleverer og gjør det lettere ved gjentagende skiftninger av arbeidshøyder. Denne maskinen utsender et lydnivå på 70Db(A) målt ved maximal last ved bruk, det er derfor anbefalt å beskytte seg mot bråket. (ved bruk av øreklokker, hjelm o.s.v.)

BESKRIVELSE AV MASKINEN (5.3) (SE FIG.2)

1-Chassis

Svepet struktur, bygd av materialer av høyest kvalitet med tilstrekkelig motstand ovenfor krafter palleløfteren blir utsatt for under bruk. De to hjul foran og stabilisatorene bygd på sidene sikrer en høy stabilitet på fire støttepunkter.

2-Styr-roret

Styr-roret brukes til å bevege og å manøvrere palleløfteren. En gass-fjæring bringer den til sin vannrette posisjon. Konstruert for å beskytte førerens hender.

3-Løftesynder

Løfter chassis til den ønskede høyde ved en enkel manøvrering.

4-Batteriet

Batteriet er av igangsettingstypen og er lett tilgjengelig under motordekslet (ref.8). For å gjenopplade batteriet skal kontakten til batteriladeren plugges til gjenoppladnings stikk-kontakten til palleløfteren (ref.11) som finnes på støtteplaten (ref.9). 4 støtter som er en del av rammen (ref. 9), og et elastisk belte motvirker enhver type bevegelse for batteriet (ref. 4). Skiltet "F" (fig.3) viser batteriets identifikasjons dataer.

5-Styrehjul

To elastiske gummi-styrehjul garanterer at brukeren kan manøvrere lasten uten å utsette seg selv for mange anstrengelser.

6-Støttehjul

To nylon-rullere med kulelagre støtter uten problemer godset, som er konsentrert på dem.

7-Stabilisatorene

De to stabilisatorene plassert på sidene setter seg automatisk i posisjon når gafflene overstiger en høyde av 400 mm fra gulvet. De sikrer palleløfteren høy stabilitet etter som de forhindrer at den ikke tipper til sidene og løfter styrehjulene 10 mm over gulvet.

8-Motordekslet

Beskytter batteriet mot bump og kan uten vanskeligheter bli fjernet, så alle delene derunder kan bli vedlikeholdt.

9-Støtteplaten

Den hydrauliske innstallasjon og batteriet er fastplassert til støtteplaten. Den er konstruert for å beskytte: A:Brukerens føtter B:Den elektriske innstallasjon C:Den hydrauliske innstallasjon D:Batteriet

10-Hydraulisk Kontroll

Sikkerhets-anordningene er annbrakt pø den hydrauliske kontroll, det vil si medtagelses-kontrollen og maksimum trykkventilen.

11-Gjenoppladnings-stikk-kontakten

Er plassert på støtteplaten og brukes til å gjenopplade batteriet ved å plugge til gjenoppladerens kontakt.

12-Gjenoppladeren

Den er konstruert slik at tilførselen av strøm automatisk slutter når batteriet er fullstendig oppladet.

13-Gjenoppladnings-stikk-kontakten

Versjon med likeretter ombord (fig. 2a)

14-Hovedbryter

SIKKERHETSINNRETNINGER (6.9) (SE FIG. 2)

1) HOVEDBRYTER (REF. 14); 2) VENTIL FOR STRØMNINGSBEGRENSNING; 3) VENTIL FOR MAKSIMALT TRYKK; 4) SKJERMVERN;

SKILT (13.2) (SE FIG.3)

Følgende skilt er å finne på maskinen: A) Skilt som indikerer typen av kjøretøy. B) Advarselsskilt C) Symboler som indikerer styremanøvrene. D) Skilt som indikerer fastsetnings/løfte punkter E) Skilt som indikerer at føtter kan komme i klemme. F) Batteriskilt G) Skilt som indikerer tyngdepunktets posisjon H) Skilt som lesing av manualen.

Skiltene må under ingen omstendigheter fjernes eller gjøres uleselige.

TRANSPORT OG SETTING I BRUK (14.2)

Bruk fastgjørelses/løfte punktene, som indikert på skilt "D" (fig.3) for å transportere palleløfteren. Maksimum vekt er indikert på identifikasjons-skiltet "A" (fig.3). For maskinen settes i bruk, bør alle dens deler sjekkes (om alle enheter er i perfekt stand), deriblandt sikkerhetsinnstallasjonene.

BATTERIET(16.2)

Instruksjon, sikkerhets-foranstaltninger og vdlikehold

Inspeksjon,gjenoppladning og utskiftning av batteriet skal utføres av en autorisert person i følge fabrikantens anvisninger. det er forbudt å røyke samt å oppbevare brannfarlige eller gnist-frembringene materialer i nærheten av maskinen eller batteriladeren. miljøet skal være fornuftig ventilert. elementenes poler skal holdes rene og tørre. fjern all syre som har lekket ut og smør litt vaselin på polene deretter skru dem fast (ettersom gelebatteriene har elektrolytt i geleform, har de ikke behov for vedlikehold). Vekten og størrelsen av batteriet kan virke inn på maskinens stabilitet, derfor om et ikke standard batteri blir installert er det anbefalt å kontakte fabrikanten for den relative autorisasjonen. Det er forbudt å løfte eller å senke gaffl ene under ladning. Etter utskiftning av batteriet skal det gamle innleveres til den nærmeste bensinstasjon.

Gjenoppladning av batteriet

Det anbefales J lade batteriet etter å ha brukt maskinen iløpet av noen timer, følg de instruksjer beskrevet under:

- Fjern motordekslet (ref.8/fi g.2)
- Kjør gaffl ene helt ned
- Ta av batteri-elementene
- Plugg til gjenoppladnings stikk-kontakten i laderens-kontakte (ref.11/fi g.2)
- Sett laderens-kontakt på "ON"
- Når batteriet er fullstendig ladet vil gjenoppladeren automatisk avbryte strømtilførselen og "Stop-lampen" tennes. Sett knappen på "OFF"og plugg fra stikk-kontakten.
- Sjekk elektrolyd-nivået i elementene en gang til.
- Dekk til batteri-elementene og tørk dem

Versjon med likeretter ombord (fig. 2a)

- Senk gafflene
- Sett tilførselsledningens støpsel (ref. 13/fig. 2) i et strømuttak
- Under oppladningsfasen vil batteriladeren forhindre enhver løfteoperasjon. Slutten på oppladningen signaliseres av det GRØNNE LYSET. Fra det øyeblikk er det mulig å dra ut støpselet og bruke maskinen igjen.

VIKTIG: for lading av gelebatterier skal man kun bruke spesialladere.

ADVARSEL: La aldrig batteriet gå helt tom for strøm, og unngå delvis ladning: om batteriet får lov til å bli helt tømt for ofte vil dets levetid bli forkortet.

Utskiftning av batteriet (17.3)

- a)fjern batteriet fra dets holdere
- b)ta av kablene fra batteripolene
- c)ta ut batteriet

d)sett inn det nye batteriet ved å følge instruksene ovenfor i motsattrekkefølge, **plasser det og koble det korrekt. (det nye batteriet må alltid være av samme type som det gamle).**

VIKTIG: BRUK SVOVELSYRE MED FORSIKTIGHET, DET ER GIFTIG OG ETSENDE (OGSÅ ELEKTROLYTTEN I GELEBATTERIENE ER KORRODERENDE OG BATTERIENE MÅ DERFOR ALDRI ÅPNES); OM HUD ELLER KLÆR KOMMER I KONTAKT MED SYREN VASK MED STORE MENGDER SÅPE OG VANN,I TILFELLE ULYKKE KONTAKT LEGE !!

Etter bytning av batteriet , kast det gamle på den nærmeste bensinstasjon (ettersom det er bly også i gelebatterier, skal de gjenvinnes dersom de skal skiftes ut).

Batterisjekk

les nøye fabrikantens bruk og vedlikehold av batteriet. sjekk at det ikke er noen lekkasje, at det er vaselin (gelebatterier har ikke behov for ytterligere kontroll) på polene og at syren er 15 mm overplatene. om elementene ikke er dekket, fyll på med destillert vann. mål tettheten med en tetthetsmåler for å kontrollere ladningsnivået.

BRUKSANVISNING (18.3)

Denne transpalleten er tegnet for løfting og transport av laster på pallet eller normale beholdere på slette, glatte gulv med en tilpasset motstandskraft.

Palleløfteren skal benyttes i hensikt til de følgende regler: Føreren skal utføre de følgende bruksanvisninger i kjøreperiodene, slik at han/hun forholder seg i rimelige avstand fra fare-soner som; master, gaffler, kjeder, drivhjul, stabilisatorer og alle andre bevegelige deler som kan føre til at hender og/eller føtter kan komme i klemme. sikkerhetsreguleringer

palle-løfteren skal brukes etter følgende regler:

- A) Last ikke maskinen med mer enn hva maksimumslast ,indikert på skilt "A" (fig.3), siden gafflene ikke vil klare å løfte det og bli lettere skadet.
- B) Last gafflene med omtrent den samme vekt på hver gaffel
- C) Plasser lasten likt på de to gafflene.

- D) Løft ikke gafflene om lasten er plassert på tuppen av gafflene.
 E) Det er forbudt å transportere eller å løfte mennesker.
 F) Det er forbudt å kjøre inn i områder hvor det finnes gjenstander i bevegelse.
 G) Det er forbudt å endre på maskinens oppbygning.
 H) Det er forbudt å trekke palleløfteren når gafflene er mer enn 400 mm over marken.
 I) Brukeren skal være oppmerksom på alle instruksjoner anngående maskinen og være iført passende arbeidsklær.
 L) Det er forbudt å trekke maskinen med elektriske eller mekaniske hjelpemidler; den skal kun beveges for hånd.
 M) Det er forbudt å bevege, senke/løfte gafflene når batteriet er under ladning.
 N) Sikkerhetsenheter må ikke bli gjort ubrukelige eller bli fjernet.
 O) Før bruk må brukeren sjekke at :
 -laste-gafflene er i perfekt stand.
 -at batteriet er ladet, plassert bra med elementene rene.
 P) Brukeren må ikke la uautoriserte folk bruke maskinen eller tro på gafflene.
 Q) Det er absolutt forbudt å koble av eller ta av sikkerhetsdeler. om maskinen blir brukt i områder med høy risiko av brann og/eller eksplosjoner, må den bli klarert for denne bruk.
 R) Maskinen må alltid bli holdt unna vær som regn, snø og veldig fuktede områder
 S) Temperatur - bruksområde: - 12°C / + 40°C

Den konstruerende virksomhet kan ikke holdes ansvarlig i tilfelle feil eller ulykker som skjer på grunn av dårlig vedlikeholdelse, misbruk, installering utført av ukvalifiserte.

ADVARSEL: På grunn av sitt design modifiserer pantograf-palleløfteren sin stabilitet under løft, ved å redusere avstanden mellom stabilisatoren og støttehjulene. Sørg for å anbringe godset korrekt på gafflene og at tyngdepunktet svarer til det av fabrikanten anbefaler. Hvis vækten ikke er likt fordelt og har andre tyngdepunkter enn de anbefalede, kan pantograf-palleløfteren, selvom den i løftets første fase virke som om den er stabil, plutselig tippe over, hvis tyngdepunktet flytter seg fra støttehjulenes linje

Bevegning av palle-løfteren

Trekk palle-løfteren mot arbeidsområdet med styr-roret (ref.2/fig.2). Styr langsomt, ettersom plutselige bevegelser kan forårsake farlige situasjoner. Beveg kun maskinen når godset og gafflene senket maksimum 300 mm fra gulvet.

Funksjon

For å løfte gafflene, trykk på den øvre del av knappen inntil den ønskede høyde er oppnådd, for senkning trykk på den nedre del av knappen. Palleløfteren vil bevege seg fritt inntil gafflene når en høyde omkring 400 mm over gulvet hvorefter de to stabilisatorene plassert på sidene (ref.7/fig.2) skråner inn og blokkerer maskinen ved å forhindre en hvilket som helst uønsket situasjon.

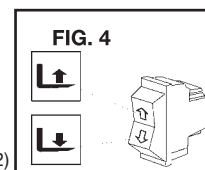

VEDLIKEHOLD (20.3)

Vedlikeholdningen skal utføres av spesialisert, autorisert personell, og det skal utføres en helhets-sjekk en gang i året.

BEMERK. Batteriet skal alltid tas ut før alle vedlikeholdsoperasjoner eller inspeksjoner.

PERIODISKE VEDLIKEHOLDELSER

| DEL | KONTROL | PERIODE | | |
|----------------------------|----------------------------------|---------|--------|---------|
| | | 3 MDR. | 6 MDR. | 12 MDR. |
| CHASSIS | Sjekk Godsbærende elementer | | ● | |
| HJUL | Sjekk slitasje | ● | | |
| | Kulelager og forankring | ● | | |
| STYRING | Sjekk slør | ● | | |
| HYDRAULISK INSTALLASJON | Sjekk at rør og samlinger virker | ● | | |
| | Olie-niv | | ● | |
| | Skift olie 1,75l (32 Cst, 40° C) | | | ● |
| | Sjekk høytrykksventil | | | ● |
| ELEKTRISK INSTALLASJON | Sjekk at det virker | ● | | |
| | Samlinger og kabler | ● | | |
| | Kontrol-knapp | ● | | |
| ELEKTRISK MOTOR | Sjekk slitasje av børstene | | ● | |
| RING | r samlingerne | ● | | |

BEMERK: Bruk hydraulisk olje samt motor- og bremse-olje.

Vennligst respekter miljøet ved avskaffelse av brukt olje. Oljen bør oppbevares i tanker for å senere bli innlevert til den nærmeste bensinstasjon. Hell aldrig olje i jorden (ute i naturen) eller på upassende steder.

- RENGJØRING AV PALLE-LØFTEREN

Rengjør maskinens enheter, unntagen elektriske og elektroniske elementer, med en fuktig klut. Unngå bruk av direkte stråler av vann, damp eller brennbare væsker. Rengjør elektroniske og elektroniske elementer med affuget, kompromert luft ved lavt trykk (maks. 5 bar), eller med en ikke metallisk børste.

PROBLEMLØSNING

GAFFLENE VIL IKKE LØFTE (22,2 + X3):

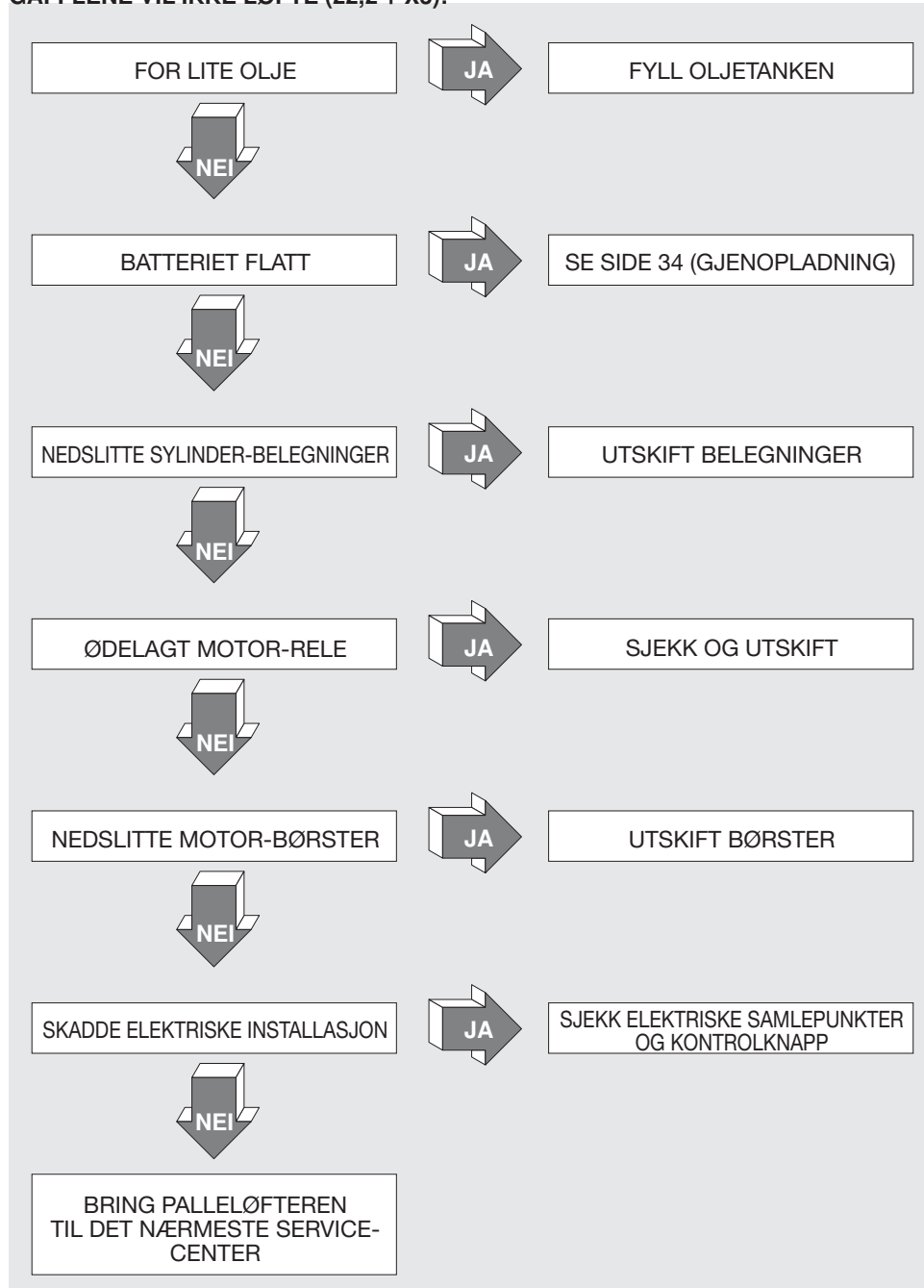

GAFFLENE KAN IKKE SENKES (29,1):

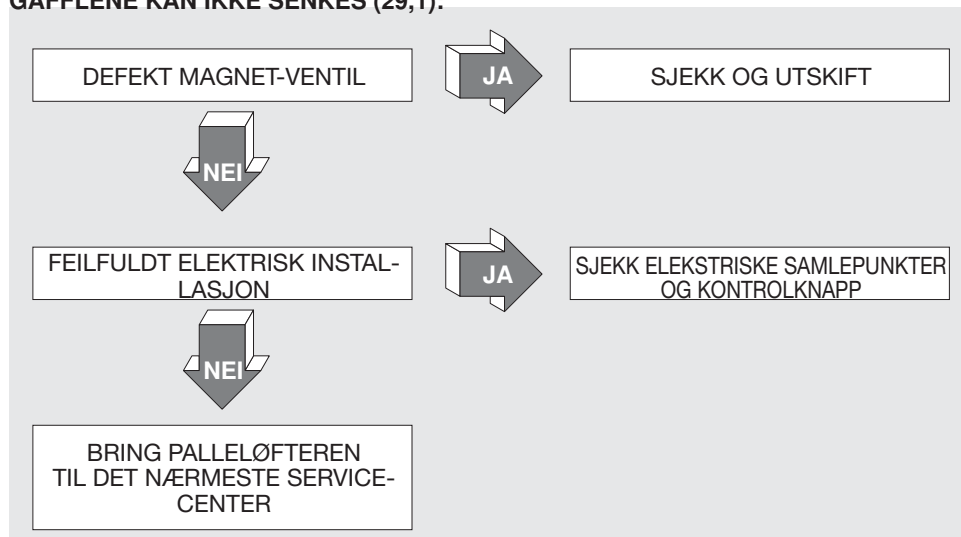

NL INHOUD (1.3)

TECHNISCHE GEGEVENBLZ. 25
 GEBRUIK VAN DE MACHINBLZ. 25
 BESCHRIJVING VAN DE WAGENBLZ. 25/26
 VEILIGHEIDSMEECHANISMENBLZ. 26
 PLAATJESBLZ. 26
 VERVOER EN INGEBRIJKNAMEBLZ. 26
 ACCUBLZ. 26
 GEBRUIKBLZ. 26/27
 ONDERHOUDBLZ. 27
 IN GEVAL VAN PROBLEEMBLZ. 28

TECHNISCHE GEGEVEN

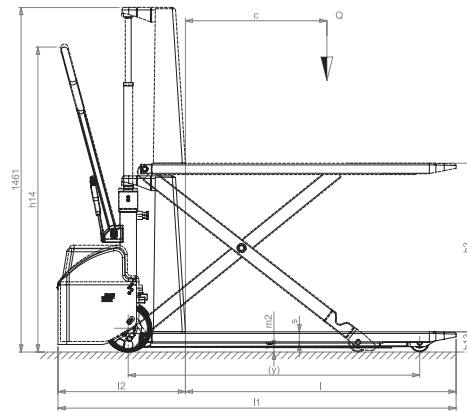
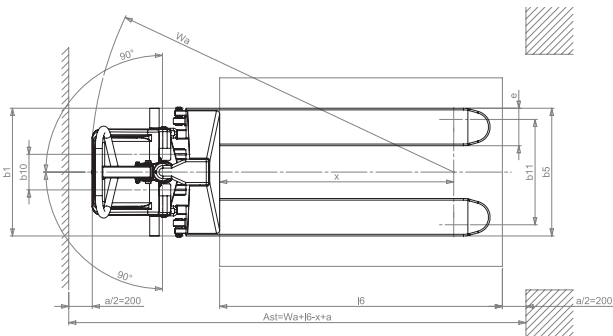

| BESCHRIJVING | EEN | PR INDUSTRIAL | | | | |
|--|-----------------|------------------|------------------|--------------------|------------------|------------------|
| | | HX10E 1150x540 | HX10E 1150x680 | HX10E 1525x540 | HX10E 1800x540 | HX10E 2000x540 |
| 1.1 CONSTRUCTEUR | | | | | | |
| 1.2 MODEL | | HX10E 1150x540 | HX10E 1150x680 | HX10E 1525x540 | HX10E 1800x540 | HX10E 2000x540 |
| 1.3 AANDRIJVING | | ELEKTRISCH | ELEKTRISCH | ELEKTRISCH | ELEKTRISCH | ELEKTRISCH |
| 1.4 BESTUURINGSSTELSEL | | BEGELEIDING | BEGELEIDING | BEGELEIDING | BEGELEIDING | BEGELEIDING |
| 1.5 HEFVERMOGEN | Q | 1000 | 1000 | 1000 | 1000 | 1000 |
| 1.6 ZWAARTEPUNT | c | 600 | 600 | 762 | 900 | 1000 |
| 1.7 AAFSTAND LASTWIJLEN VANAF VORKBASIS | x | 993 | 993 | 1368 | 1543 | 1643 |
| 1.8 WIELBASIS | y | 1236 | 1236 | 1611 | 1888 | 2088 |
| 2.1 GEWICHT TUDENS WERKING MET BATTERIJ (zie lijn 6.5) | kg | 139 (144*) | 149 | 235 (240*) | 259 (264*) | 262 (267*) |
| 2.2 BELASTING OP ASSEN MET LAST, VOORAAN/ACHTERAAK | kg | 429/10 (434/10*) | 434/12 (439/12*) | 531/104 (536/104*) | 572/87 (577/87*) | 584/78 (589/78*) |
| 2.3 BELASTING OP ASSEN ZONDER LAST, VOORAAN/ACHTERAAK | kg | 111/29 (116/29*) | 116/30 | 156/81 (161/81*) | 178/81 (183/81*) | 190/81 (195/81*) |
| 3.1 BANDEN | | GP | GP | GP | GP | GP |
| 3.2 AFMETINGEN VOORWIELEN (Ø x breedte) | | 200x50 | 200x50 | 200x50 | 200x50 | 200x50 |
| 3.3 AFMETINGEN ACHTERWIELEN (Ø x breedte) | | 80x50 | 80x50 | 80x50 | 80x50 | 80x50 |
| 3.4 AFMETINGEN ZIJWIELEN (Ø x breedte) | | | | | | |
| 3.5 AANTAL WIELEN (xvoraan/achteraaK) | | 2/2 | 2/2 | 2/2 | 2/2 | 2/2 |
| 3.6 SPOORBREEDTE VOORAAN | b _{va} | 150 | 150 | 150 | 150 | 150 |
| 3.7 SPOORBREEDTE ACHTERAAK (MIN/MAX***) | b _{va} | 447 | 447 | 447 | 447 | 447 |
| 3.8 HEFHOOOGTE | h _h | 715 | 715 | 715 | 715 | 715 |
| 3.9 HOOOGTE DISSELBOOM IN RIJPOSITIE MIN/MAX | h _h | 915/1300 | 915/1300 | 915/1300 | 915/1300 | 915/1300 |
| 3.10 HOOOGTE VORKEN LAAG GEPLAATST | h _v | 85 | 85 | 85 | 85 | 85 |
| 3.11 TOTALE LENGTE | l | 1690 | 1690 | 2095 | 2340 | 2540 |
| 3.12 LENGTE AANDRIJFUNIT | l _a | 540 | 540 | 540 | 540 | 540 |
| 3.13 TOTALE BREEDTE (VOORAAN/ACHTERAAK MIN/MAX***) | b _t | 540 | 680 | 540 | 540 | 540 |
| 3.14 AFMETINGEN VORKEN | s _o | 48/160/1150 | 48/160/1150 | 48/160/1525 | 48/160/1800 | 48/160/2000 |
| 3.15 BREEDTE VORKEN (MIN/MAX***) | b _v | 540 | 680 | 540 | 540 | 540 |
| 3.16 VRIJE RUIMTE OP DE HELF VAN DE WIELBASIS | r _v | 21 | 21 | 21 | 21 | 21 |
| 3.17 GANGPAD VOOR PALLETT 800x1200 OVERLANGS | A _g | 1948 | 1948 | 2273 | 2548 | 2748 |
| 3.18 DRAAICIRKEL | W _d | 1541 | 1541 | 1916 | 2191 | 2391 |
| 3.19 HEF SNIJHEID, MET ZONDER LAST | m/s | 0,080,13 | 0,080,13 | 0,080,13 | 0,080,13 | 0,080,13 |
| 3.20 DALINGSNIJHEID, MET ZONDER LAST | m/s | 0,130,06 | 0,130,06 | 0,130,06 | 0,130,06 | 0,130,06 |
| 3.21 VERMOGEN HEFMOTOR | kW | 1,6 | 1,6 | 1,6 | 1,6 | 1,6 |
| 3.22 SPANNING BATTERIJ NOMINALE CAPACITEIT | V/ah | 12,80 | 12,80 | 12,80 | 12,80 | 12,80 |
| 3.23 GEWICHT BATTERIJ | kg | 14 | 14 | 14 | 14 | 14 |
| 3.24 LAANBEREIK VAN DE BEDIENER | dB(A) | 67 | 67 | 67 | 67 | 67 |

* Versie met gelijkrich

| MODEL | HX10E 1150x540 GELPULS | HX10E 1150x680 GELPULS | HX10E 1525x540 GELPULS | HX10E 1800x540 GELPULS | HX10E 2000x540 GELPULS |
|--|------------------------|------------------------|------------------------|------------------------|------------------------|
| 1.1 MODEL | | | | | |
| 1.2 GEWICHT TUDENS WERKING MET BATTERIJ (zie lijn 6.5) | 149 | 149 | 241 | 265 | 268 |
| 1.3 BELASTING OP ASSEN MET LAST, VOORAAN/ACHTERAAK | 117/28 | 117/28 | 151/80 | 164/81 | 168/82 |
| 1.4 BELASTING OP ASSEN ZONDER LAST, VOORAAN/ACHTERAAK | 117/28 | 117/28 | 151/80 | 164/81 | 168/82 |
| 1.5 TOTALE LENGTE | 1720 | 1720 | 2095 | 2370 | 2570 |
| 1.6 LENGTE AANDRIJFUNIT | 570 | 570 | 570 | 570 | 570 |
| 1.7 GANGPAD VOOR PALLETT 800x1200 OVERLANGS | 1978 | 1978 | 2303 | 2578 | 2778 |
| 1.8 DRAAICIRKEL | 1571 | 1571 | 1946 | 2221 | 2421 |
| 1.9 SPANNING BATTERIJ NOMINALE CAPACITEIT | 12,80 | 12,80 | 12,80 | 12,80 | 12,80 |
| 1.10 GEWICHT BATTERIJ | 15 | 15 | 15 | 15 | 15 |

GEBRUIK VAN DE MACHIN (4.2) (ZIE FIG.1)

Deze machine is ontworpen voor het opheffen en het vervoeren van ladingen op gladde vloeren waarbij de gebruiker de wagen te voet begeleidt. Het identificatieplaatje "A" (fig.3) geeft het opheffingsvermogen aan dat in geen geval overschreden mag worden voor de veiligheid van het personeel en om het voertuig niet te beschadigen. Wij raden u aan de veiligheidsnormen en de normen betreffende het gebruik en het onderhoud zeer strikt te respecteren. Het monteren van bijgevoegde onderdelen aan het apparaat moet vooraf door het constructiebedrijf goedgekeurd worden. Deze wagen kan ingezet worden waar de gebruiker zich, meerdere malen per dag, moet buigen om ladingen met de hand op te tillen. De wagen kan zowel als normale pallettruck als verticaal beweegbaar werkvlak gebruikt worden. Door de lading naar de gewenste hoogte te brengen kunnen onnodige krachten gespaard worden en de ergonomie van de vaste of beweeglijke werkplek verbeterd worden. Het elektrische opheffen versnelt en vergemakkelijkt de herhaaldelijke hoogte-veranderingen van het werk.

Gemeten bij een volle lading op de hoogte van de gebruiker heeft deze machine een akoestische druk van 70 dB (A), en dus wordt bij een intens gebruik van de machine aangeraden om oorbescherming te gebruiken (oordoppen enz.)

BESCHRIJVING VAN DE PALLETRUCK (5.3) (ZIE FIG.2)

1 - Chassis

Gesoldeerde structuur, gebouwd met materiaal van hoge kwaliteit om voldoende weerstand te bieden aan de druk waaronder de machine geplaatst wordt. De twee rollen aan de voorkant en de stabilisatoren aan de zijkanten zorgen voor een goede stabiliteit op de 4 steunpunten.

2 - Stuurstang

De stuurstang dient om de wagen te trekken en te manoeuvreren. Een gasveer zorgt ervoor dat de stang automatisch weer naar de verticale positie terugkeert wanneer deze wordt losgelaten. De stang is zo gebouwd dat de handen van de gebruiker beschermd zijn.

3 - Ophelcylinder

Zorgt ervoor dat de chassis naar de gewenste hoogte gebracht kan worden. De gebruikte materialen garanderen de veiligheid van de gebruiker betreffende mechanische risico's.

4 - Accu

De accu dient voor het opstarten, bevindt zich onder de kap (ref.8) en is goed bereikbaar. Om de accu op te laden is het voldoende de stekker van de accu-oplader in het stopcontact voor het opladen (ref.11) gelegen op de steun (ref.9) te steken. 4 steunen op de houder (ref. 9), en een elastische riem verhinderen elke beweging van de accu

(ref. 4). Het plaatje "F" (fig.3) laat de identificatie gegevens van de accu zien.

5 - Wielen in direct contact met het stuur

Twee wielen van elastisch rubber zorgen ervoor dat de wagen makkelijk gemanoeuvreed kan worden zonder al te veel inspanning van de gebruiker te vragen.

6 - Laadrollen

Twee rollen van nylon met kogellagers dragen met gemak de lading.

7 - Stabilisatoren

De twee stabilisatoren aan de zijkanten nemen automatisch positie in nadat de vorken de hoogte van 400 mm (vanaf de bodem) bereikt hebben. Zij zorgen voor een goede stabiliteit van de wagen, de wagen kan niet zijwaarts vallen en de wielen worden 10 mm van de grond af getild.

8 - Kap

De kap beschermt de accu tegen botsingen. Alle delen onder de kap zijn makkelijk toegankelijk.nuti.

9 - Steun

Op de steun bevinden zich het hydraulische circuit en de accu. De steun is zo gebouwd dat de volgende delen beschermt worden: A) de voeten van de gebruiker B) het elektrische circuit C) het hydraulische circuit D) de accu

10 - Hydraulisch circuit

Op deze bevinden zich de veiligheidsmechanismen voor de gebruiker, zoals de controle van het dalen en de hoge druk ventiel.

11 - Stopcontact voor het opladen

Deze bevindt zich op de steun en dient om de accu op te laden; het is voldoende om de stekker van de accu-oplader er in te steken.

12 - Accu-oplader

De toevoer van de stroom wordt automatisch onderbroken wanneer de accu geheel opgeladen is. Voor het gebruik de volgende aanwijzingen aandachtig doorlezen.

13 - Stopcontact voor het opladen

Versie met gelijkrichter (fig. 2a)

14 - Hoofdschakelaar

VEILIGHEIDSMECHANISMEN (6.9) (RAADPLEEG FIG. 2)

1) HOOFDSCHAKELAAR (REF. 14); 2) SROOMBEPERKINGSKLEP; 3) KLEP VAN MAXIMUM DRUK; 4) BESCHERMINGSBUMPERS;

PLAATJES (13.2) (ZIE FIG.3)

Op de machine zijn de volgende plaatjes zichtbaar: A) Identificatieplaatje van het type voertuig B) Plaatje met gevaar voor letsel C) Plaatjes met de stuurfuncties D) Plaatjes met kabelpunten E) Plaatjes die aangeven dat het gevaar bestaat de voeten te vermorzelen F) Accu plaatje G) Plaatje dat de positie van het zwaartepunt aangeeft H) Plaatje lees instructies

De plaatjes mogen absoluut niet weggehaald of onleesbaar gemaakt worden.

VERVOER EN INBEDRIJFSTELLING (14.2)

Om de pallettruck te vervoeren zijn er twee kabelpunten aangegeven zoals op de plaatjes "D" (fig.3), terwijl het gewicht van de machine aangegeven staat op het identificatieplaatje "A" (fig.3). Voordat de machine in gebruik genomen wordt dient men te controleren of alle delen in perfecte conditie verkeren. Tevens dient men het functioneren van alle eenheden en de volledigheid van de veiligheidsmechanismen te controleren.zza.

ACCU (16.2)

Aanwijzingen, veiligheidsnormen en onderhoud

De inspectie, het opladen en het wisselen van de accu moet door bevoegd personeel uitgevoerd worden volgens de gebruiksaanwijzingen van het constructiebedrijf. Het is verboden te roken en ontvlambaar materiaal of materiaal dat vonken afgeeft dichtbij de pallettruck en het oplaad-apparaat te houden. De ruimte dient goed gelucht te worden. Voor een goed onderhoud dienen de doppen van de elementen geheel droog en schoon te zijn. Het vrijgekomen zuur verwijderen en een beetje vaseline op de klemmen smeren en dichtknijpen (gel-accu's met elektrolyt in gegeleerde vorm hebben geen enkel onderhoud nodig). Het gewicht en de afmetingen van de accu kunnen invloed uitoefenen op de stabiliteit van de pallettruck en indien er een andere accu dan de standaard accu gemonteerd wordt raden wij aan het CONSTRUCTIEBEDRIJF te interpelleren voor de nodige toestemming. Het is verboden de vorken verticaal te bewegen tijdens het opladen van de accu. In het geval van vervanging van de accu, de oude accu bij de dichtstbijzijnde verzamelplaats inleveren.

Het opladen van de accu

Wij raden aan de accu op te laden aan het einde van de gebruiksuren van de wagen zoals volgt:

- de kap verwijderen (ref. 8/fi g.2)
- de vorken naar beneden brengen
- de elementen van accu verwijderen
- de stekker van de accu-oplader verbinden met het stopcontact om op te laden (rif.11/fi g.2)
- het oplaad-apparaat in positie ON zetten
- aan het einde van het opladen onderbreekt de accu-oplader de stroomtoevoer en het controlelampje STOP gaat aan. Nu uitzetten (positie OFF) en de stekker eruit trekken.
- een maal per week het niveau van de elektrolyten nakijken
- de elementen van de accu sluiten en droogmaken

Versie met gelijkrichter (fig. 2a)

- Verlaag de vorken
- Steek de stekker van het voedingsnoer (ref.13/fig.2) in een stopcontact.
- Tijdens het opladen verhindert de batterijlader elke hefhandeling. Het einde van de lading wordt aangegeven met de GROENE LED. Nu is het mogelijk de stekker uit het stopcontact te halen en de machine opnieuw te gebruiken.

BELANGRIJK: gebruik voor het opladen van de gel-accu's uitsluitend specifieke acculaders.

LET OP: de accu nooit geheel ontladen en incomplete oplading vermijden: indien de accu te veel ontladen wordt gaat hij korter mee.

Het wisselen van de accu (17.3)

- a) De sluitingen van de accu losmaken
- b) De kabels van de accupolen losmaken
- c) De accu aan de zijkant uittrekken
- d) De accu in omgekeerde volgorde installeren, vastzetten en correct aansluiten.

Steeds hetzelfde accutype als de oorspronkelijke accu gebruiken

BELANGRIJK: VOORZICHTIG OMGAAN MET HET ZWAVELZUUR, HET IS EEN GIFTIGE EN BIJTENDE STOF (DE ELEKTROLYT VAN DE GEL-ACCUS IS EVEN CORROSIEF, ZIJ MOGEN DUS ABSOLUUT NIET WORDEN GEOPEND); KLEEFT AAN DE HUID EN AAN KLEDING DIE DAN MET VEEL WATER EN ZEEP GEWASSEN DIENEN TE WORDEN. BIJ ONGEVAL METEEN EEN ARTS WAARSCHUWEN!!!

In het geval van vervanging van de accu, de oude accu bij de dichtstbijzijnde verzamelplaats inleveren (vanwege de aanwezigheid van lood moeten ook de gel-accu's, in geval van vervanging, ingezameld worden).

Accu controle

De gebruiks- en onderhoudsaanwijzingen van het constructiebedrijf van de accu aandachtig doorlezen. Zorg ervoor dat er geen corrosie aanwezig is, dat er vaseline (de gel-accu's hebben geen nadere controles nodig) op de klemmen zit en dat het zuur 15 mm boven de plaatjes staat. Indien de elementen niet bedekt zijn opvullen met gedestilleerd water. De dichtheid van de elektrolyten met een dichtheidsmeter meten om zo het niveau van de lading te controleren.

GEBRUIK (18.3)

Deze vorkheftruck is ontworpen voor het opheffen en het vervoer van ladingen op pallets of gestandaardiseerde containers op vlakke, gladde vloeren met voldoende weerstand. De wagen dient gebruikt te worden volgens de volgende normen:

De bestuurder dient de volgende gebruiksaanwijzingen uit te voeren in de stuurpositie; de handelingen dienen dus op zo een manier uitgevoerd te worden dat men redelijk

ver blijft van de gevaarlijke gedeeltes (betreffende het vermorzelen van handen en/of voeten) zoals de masten, vorken, kettingen, poelies, leidwielen en stabilisators en elk ander in beweging zijnde onderdeel.

Veiligheidsnormen

De pallettruck dient volgens de volgende normen gebruikt te worden:

- A) Nooit de op plaatje "A" (fig.3) aangegeven maximale draagkracht overschrijden. De last kan dan niet omhoog gebracht worden en de wagen zal beschadigd worden.
- B) De vorken niet slechts aan een kant belasten.
- C) De lading gelijkmatig over de vorken verdelen.
- D) De lading niet met de punten van de vorken opheffen.
- E) Het is verboden personen op te tillen en/of te vervoeren.
- F) Het is verboden stil te staan in zones waar er bewegende delen zijn.
- G) Het is verboden veranderingen aan de structuur van de wagen aan te brengen.
- H) Het is verboden de wagen te trekken indien de vorken zich hoger dan 400 mm vanaf de bodembevinden.
- I) De bestuurder dient de gebruiksaanwijzingen van het voertuig te kennen en geschikte kleding te dragen.
- J) Het is verboden de wagen te trekken met elektrische of mechanische trekmechanismen; de wagen mag alleen met de hand voortbewogen worden.
- K) Het is verboden de knop van de verticale bewegingen aan te zetten tijdens het opladen van de accu.
- L) Het is verboden de veiligheidsmechanismen buiten bedrijf te stellen of te demonteren.
- O) Voordat er met het werken begonnen wordt dient de bestuurder eerst het volgende te controleren:
 - dat de vorken in perfecte conditie verkeren.
 - dat de accu opgeladen is en goed vast zit en dat de elementen droog en schoon zijn.
- P) De bestuurder is verantwoordelijk voor de pallettruck en dient er voor te zorgen dat onbevoegde personen niet met de truck rijden of op de vork klimmen.
- Q) Indien de pallettruck met de lift vervoerd wordt, dient de pallettruck hier met de vork naar voren in te rijden (eerst controleren dat de lift voldoende draagkracht heeft).
- R) De wagen moet zowel tijdens het gebruik als bij het parkeren beschermd worden tegen de regen en sneeuw en mag niet gebruikt worden in vochtige omgeving.
- S) Gebruikstemperatuur -12°C / +40°C

In geval van schade of ongeval wegens nalatigheid, montage door niet bevoegde technici en onjuist gebruik kan het constructiebedrijf niet verantwoordelijk gesteld worden.

LET OP: Vanwege het ontwerp verandert de pantografische pallettruck tijdens het opheffen de stabiliteit waarbij de afstand tussen de stabilisators en de laaddrollen minder wordt. Controleer dus goed of de lading gelijkmatig over de vorken verdeeld wordt en of het zwaartepunt van het gewicht overeenkomt met het zwaartepunt zoals opgegeven door het constructiebedrijf. Met slecht verdeelde ladingen en met afwijkende zwaartepunten kan de pantografische pallettruck stabiel lijken in de eerste fase van het opheffen maar daarna plotseling omkiepen wanneer het zwaartepunt buiten de lijn van de rollen komt.

Voortbewegen

De wagen met de stuurstang (ref.2/fig.2) naar de werkplek voortbewegen. Langzaam sturen aangezien plotselinge bewegingen gevaarlijke situaties kunnen voortbrengen. Steeds voortbewegen met de lading en de vorken in de lage positie, max. 300 mm van de grond.

Werking

Om de vorken naar boven te brengen dient men op het hogere gedeelte van de knop te drukken totdat de gewenste hoogte bereikt is. Om de vorken naar beneden te brengen het lagere gedeelte van de knop indrukken. De wagen kan zich vrij bewegen indien de vorken niet hoger dan 400 mm van de grond af zijn. Hierna blokkeren twee stabilisators aan de zijkanten (ref.7/fig.2) van de machine en er kunnen dan geen horizontale bewegingen meer gemaakt worden.

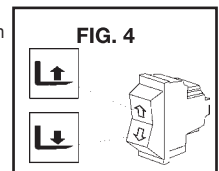

ONDERHOUD (20.3)

Het onderhoud dient uitgevoerd te worden door bevoegd personeel en de wagen dient minstens een maal per jaar een algemene controle te ondergaan.

Opmerking. Om onderhoud of inspectie uit te voeren dient men steeds de accu uit te zetten.

PERIODICITEIT VAN HET ONDERHOUD

| ELEMENT | CONTROLE | ELKE | | |
|---------------------|--|-----------|-----------|------------|
| | | 3 maanden | 6 maanden | 12 maanden |
| CHASSIS | Controle draagelementen | | ● | |
| WIELEN | Controle slijtage | ● | | |
| | Controle lagers en verankering | ● | | |
| STUURSTANG | Controle speling | ● | | |
| HYDRAULISCH SYSTEEM | Controle werking, buizen en verbindingen | ● | | |
| | Olieniveau | | ● | |
| | Oliefwisselen lt.0,75 (32 Cst.40C) | | | ● |
| | Controle hoge druk ventiel | | | ● |
| ELEKTRISCH SYSTEEM | Controle werking | ● | | |
| | Aansluitingen en kabels | ● | | |
| | Bedieningsknop | ● | | |
| ELEKTROMOTOR | Controle slijtage borstels | | ● | |
| INVETTEN | Verbindingen insmeren | ● | | |

LET OP: Hydraulische olie gebruiken behalve motor- en remolie.

Opmerking: De gebruikte olie dient op milieuvriendelijke wijze vernietigd te worden. Wij raden aan de gebruikte olie te verzamelen en bij het dichtstbijzijnde servicestation af te leveren. De gebruikte olie in geen geval op de grond dumpen of achterlaten op een ongeschikte plek.

- HET SCHOONMAKEN VAN DE WAGEN: de onderdelen van de wagen, behalve de elektrische en elektronische onderdelen, schoonmaken met een vochtige doek. Absoluut niet wassen met directe waterstralen, stoom of ontvlambare vloeistoffen. De elektrische en elektronische onderdelen schoonmaken met ontvochtigde, samengeperste lucht met een lage druk (max. 5 bar) of met een niet-metalen borstel.

IN GEVAL VAN PROBLEMEN

DE VORKEN GAAN NIET OMHOOG: (22,2 + X3):

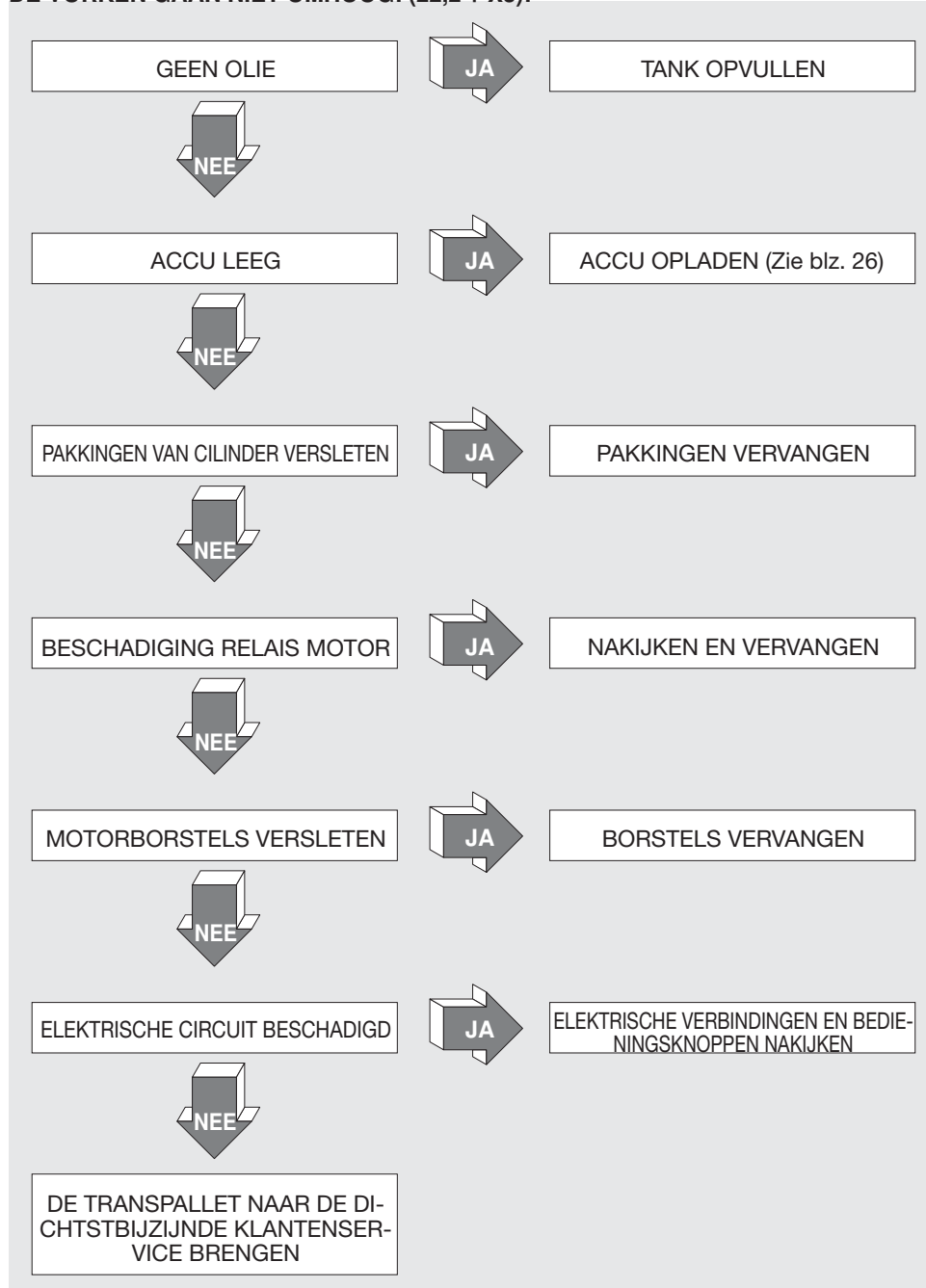

DE VORKEN GAAN NIET OMLAAG: (29,1):

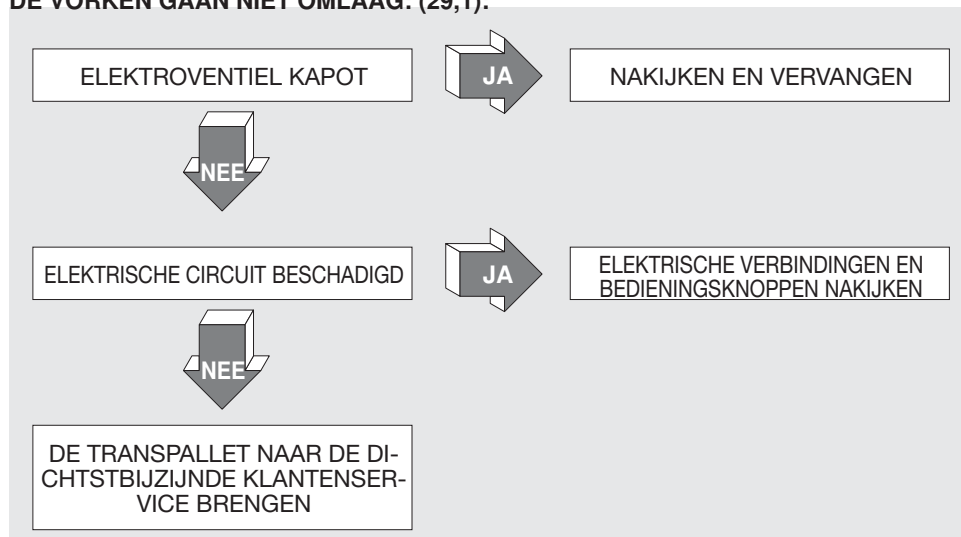

PT INDICE (1.3)

CARACTERÍSTICAS TÉCNICAS pág.21
 FUNCIONAMENTO DO APARELHO..... pág.21
 DESCRIÇÃO DA CARRETLHA .. pág.21/22
 DISPOSITIVOS DE SEGURANÇA pág.22
 PLAQUETAS pág.22
 TRANSPORTE E FUNCIONAMENTO..... pág.22
 BATERIA pág.22
 UTILIZAÇÃO..... pág.22/23
 MANUTENÇÃO pág.23
 PORQUE NÃO FUNCIONA pág.24

CARACTERÍSTICAS TÉCNICAS

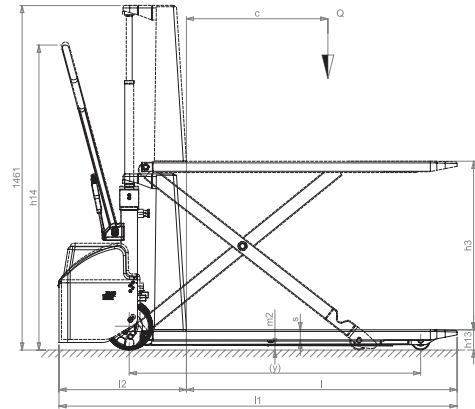
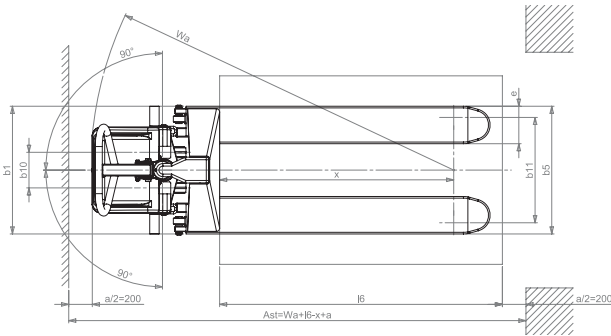

| DISTRIBUIDORA | DISTRIBUIDORA | DISTRIBUIDORA | DISTRIBUIDORA | DISTRIBUIDORA | PR INDUSTRIAL | | | | |
|---------------|---------------|---------------|---------------|---------------|--------------------|--------------------|--------------------|-------------------|-------------------|
| | | | | | HX10E 1150x540 | HX10E 1150x580 | HX10E 1525x540 | HX10E 1800x540 | HX10E 2000x540 |
| 1 | 2 | 3 | 4 | 5 | PASSAGEIRO | PASSAGEIRO | PASSAGEIRO | PASSAGEIRO | PASSAGEIRO |
| 6 | 7 | 8 | 9 | 10 | 1000 | 1000 | 1000 | 1000 | 1000 |
| 11 | 12 | 13 | 14 | 15 | 600 | 600 | 732 | 900 | 1000 |
| 16 | 17 | 18 | 19 | 20 | 993 | 993 | 1368 | 1643 | 1943 |
| 21 | 22 | 23 | 24 | 25 | 1236 | 1236 | 1611 | 1886 | 2086 |
| 26 | 27 | 28 | 29 | 30 | 130 (1447) | 148 | 206 (2407) | 259 (2047) | 262 (2877) |
| 31 | 32 | 33 | 34 | 35 | 429/710 (634/1101) | 434/712 (439/1127) | 531/704 (536/1104) | 572/587 (577/587) | 584/676 (683/678) |
| 36 | 37 | 38 | 39 | 40 | 11128 (11628*) | 11630 | 15580 (16080*) | 17811 (18311) | 18082 (18582*) |
| 41 | 42 | 43 | 44 | 45 | GP | GP | GP | GP | GP |
| 46 | 47 | 48 | 49 | 50 | 200x50 | 200x50 | 200x50 | 200x50 | 200x50 |
| 51 | 52 | 53 | 54 | 55 | 80x50 | 80x50 | 80x50 | 80x50 | 80x50 |
| 56 | 57 | 58 | 59 | 60 | 80x50 | 80x50 | 80x50 | 80x50 | 80x50 |
| 61 | 62 | 63 | 64 | 65 | 22 | 22 | 22 | 22 | 22 |
| 66 | 67 | 68 | 69 | 70 | 150 | 150 | 150 | 150 | 150 |
| 71 | 72 | 73 | 74 | 75 | 447 | 587 | 447 | 447 | 447 |
| 76 | 77 | 78 | 79 | 80 | 715 | 715 | 715 | 715 | 715 |
| 81 | 82 | 83 | 84 | 85 | 915/1300 | 915/1300 | 915/1300 | 915/1300 | 915/1300 |
| 86 | 87 | 88 | 89 | 90 | 85 | 85 | 85 | 85 | 85 |
| 91 | 92 | 93 | 94 | 95 | 1690 | 1690 | 2065 | 2340 | 2540 |
| 96 | 97 | 98 | 99 | 100 | 540 | 540 | 540 | 540 | 540 |
| 101 | 102 | 103 | 104 | 105 | 540 | 540 | 540 | 540 | 540 |
| 106 | 107 | 108 | 109 | 110 | 48/160/1150 | 48/160/1150 | 48/160/1525 | 48/160/1800 | 48/160/2000 |
| 111 | 112 | 113 | 114 | 115 | 540 | 680 | 540 | 540 | 540 |
| 116 | 117 | 118 | 119 | 120 | 21 | 21 | 21 | 21 | 21 |
| 121 | 122 | 123 | 124 | 125 | 1948 | 1948 | 2273 | 2548 | 2748 |
| 126 | 127 | 128 | 129 | 130 | 1541 | 1541 | 1916 | 2191 | 2391 |
| 131 | 132 | 133 | 134 | 135 | 0.080/13 | 0.080/13 | 0.080/13 | 0.080/13 | 0.080/13 |
| 136 | 137 | 138 | 139 | 140 | 0.130/06 | 0.130/06 | 0.130/06 | 0.130/06 | 0.130/06 |
| 141 | 142 | 143 | 144 | 145 | 1.6 | 1.6 | 1.6 | 1.6 | 1.6 |
| 146 | 147 | 148 | 149 | 150 | 1260 | 1260 | 1260 | 1260 | 1260 |
| 151 | 152 | 153 | 154 | 155 | 14 | 14 | 14 | 14 | 14 |
| 156 | 157 | 158 | 159 | 160 | 67 | 67 | 67 | 67 | 67 |

* Versão com recarregador a bordo

| MODELO | HX10E 1150x540 GELPLUS | HX10E 1525x540 GELPLUS | HX10E 1800x540 GELPLUS | HX10E 2000x540 GELPLUS |
|--------|------------------------|------------------------|------------------------|------------------------|
| 1 | 161 | 241 | 266 | 268 |
| 2 | 435/710 | 531/704 | 576/587 | 585/678 |
| 3 | 11728 | 16188 | 18481 | 18682 |
| 4 | 1408 | 2496 | 2496 | 2496 |
| 5 | 570 | 570 | 570 | 570 |
| 6 | 1918 | 2303 | 2378 | 2778 |
| 7 | 1571 | 1945 | 2221 | 2421 |
| 8 | 1260 | 1260 | 1260 | 1260 |
| 9 | 14 | 14 | 14 | 14 |

FUNCIONAMENTO DO APARELHO (4.2) (VER FIG.1)

Este aparelho foi projetado para a elevação e o transporte de unidades de carga sobre pisos lisos e não áspera. Sobre os chassis se encontra uma placa de identificação "A" (fig. 3) que indica a capacidade de elevação qual não deve nunca ser superada, para a segurança do trabalhador e para manter a integridade do veículo. Aconselhamos de respeitar rigorosamente as normas ante acidentes e aquelas que requerem a manutenção do aparelho. Qualquer tipo de modificação no aparelho deve ser autorizada pela casa e construção. Esta carreta é importante quando o operário deve abaixar-se para levantar as cargas manualmente repetitivamente em um dia, pode ser utilizado como transpallet normal, ou com um plano de trabalho para o levantamento. Levantando a carga na altura desejada diminui os esforços inúteis e melhora a ergometria parado ou móvel. O levantamento elétrico acelera e facilita os movimentos repetitivos da altura do trabalho. Este aparelho emite uma pressão acústica de 70 (dba) medida máxima de carga a nível do operador, então para o uso intenso se aconselha o uso de instrumento anti-sonoro (tocas e tampas etc).

DESCRIÇÃO DO APARELHO (5.3) (VER FIG.2)

- 1 - Chassis**
A estrutura soldada é constituída com materiais de primeira qualidade com resistência para a função da carreta.
- 2 - Timão**
O timão serve para manobrar a carreta. Uma mola a gás faz tornar na posição vertical automaticamente quando estacionado. Construído em modo de proteger as mãos do operador.
- 3 - Cilindro de elevação**
a sua função, permite de levantar os chassis na altura desejada. O material usado garante a segurança do operador dos riscos mecânicos.
- 4 - Bateria:**
A bateria de arranque, se encontra no interior do capô, facilmente acessível. Para recarregar é suficiente acender a tomada do carregador de bateria, a tomada de recarga se encontra no suporte do aparelho (rif.9). 4 apoios colocados no suporte (ref. 9), e uma correia elástica impedem qualquer movimento da bateria (ref. 4). A plaqueta "F" (rif.3) mostra os dados de identificação da bateria.
- 5 - Rodas motrizes**
Duas rodas motrizes em borracha elástica permitem uma manobra sem excessivo esforço do operador.

6 - Rolos de carga

Dois rolos em nylon com almofadas redondas suportam amplamente a carga concentrada.

7 - Estabilizador

Os dois estabilizadores laterais se posicionam automaticamente depois que os garfos superam a altura do solo de 400mm. Oferecem uma grande estabilidade à carreta, impedindo a virada lateral e levantando as rodas motrizes de 10mm do solo.

8 - Capô

Protege a bateria de batidas fáceis, para a manutenção de todos os componentes.

9 - Suporte

Sobre estes estão fixados o sistema hidráulico e a bateria. Projetado para proteger: a) os pés do operador; b) sistema elétrico; c) sistema hidráulico; d) a bateria.

10 - Central hidráulica

Sobre esta estão montados os dispositivos de segurança para o operador, controle da descida, e a válvula de pressão máxima.

11 - Tomada da carga

Situa-se sobre o suporte, serve a carregar a bateria. suficiente inserir na tomada do recarregador da bateria.

12 - Recarregador de bateria

Foi projetado em modo de interromper a propagação da corrente elétrica automaticamente quando a bateria é completamente carregada. Para o uso seguir corretamente as instruções mencionadas.

13 - Tomada da carga

Versão com retificador a bordo (fig. 2a)

14 - Interruptor geral

DISPOSITIVOS DE SEGURANÇA (6.9) (VEJA A FIG. 2)

1) INTERRUPTOR GERAL (REF. 14); 2) VÁLVULA LIMITADORA DO FLUXO; 3) VÁLVULA DE PRESSÃO MÁXIMA; 4) PROTEÇÃO PÁRA-CHOQUES;

PLAQUETAS (13.2) (VER FIG.3)

Sobre o aparelho são visíveis as seguintes plaquetas: A) Plaquetas de identificação do tipo de carrinho B) Plaquetas de perigo de quebra C) Símbolo que indica as funções de comando D) Plaquetas que indicam os pontos da braçadeira E) Perigo de esmagar os pés F) Plaquetas de bateria G) Plaquetas que indicam a posição do baricentro H) Plaqueta consulte o manual

As plaquetas não devem ser removidas ou ser deixadas ilegíveis

TRANSPORTE E FUNCIONAMENTO (14.2)

Para transportar a carreta são previstos dois pontos de braçadeiras indicados nas plaquetas (d fig.3), o peso do aparelho é indicado na plaqueta de identificação. Antes de colocar em fun o o aparelho controlar que todas as partes estejam em perfeitas condições, verificar o funcionamento e os dispositivos de segurança.

BATERIA (16.2)

Medida de segurança manutenção

A inspeção, o carregamento e a troca da bateria, devem ser feitos através de operários autorizados seguindo a instrução de uso da casa de construção. É proibido fumar, e deixar material inflamável perto do carrinho, pode provocar chamas. O ambiente deve ser bem arejado. Para uma boa manutenção as tampas dos elementos devem ser sempre secas e limpas. Eliminar o ácido em excesso, passar um pouco de vaselina nos tornos e apertá-los (as baterias de gel, tendo o eletrólito em forma gelificada, não necessitam de nenhuma intervenção de manutenção). O peso e as dimensões da bateria podem influir na estabilidade do carrinho, e se a bateria for diferente da standard se aconselha de consultar a casa de construção para a autorização.

É proibido levantar e abaixar os garfos durante as operações de carga. No caso de substituição da bateria entregar a usada na mais próxima oficina.

Recarregador da bateria

Se aconselha de carregar a bateria, respeitando os seguintes pontos:

- retirar o capô (rif.8/fig.2)
- abaixar as forcas, descobrir os elementos da bateria.
- ligar a tomada do corretor com a tomada do recarregador da bateria.
- ligar o corretor na posição on. No final da carga o carregador da bateria interrompe a propagação da corrente iluminando a tomada stop. Então desligar (posição off) da tomada.
- verificar uma vez por semana o nível eletrolítico
- fechar os elementos da bateria e enxugá-los
- não descarregar completamente a bateria (nunca)

Versão com retificador a bordo (fig. 2a)

- Baixar as forquilha
- Inserir a tomada do cabo de alimentação (ref.13/fig.2) na tomada da energia elétrica.
- Durante a fase de recarga o carregador de bateria proíbe qualquer operação de suspensão. O término da carga é indicado pelo LED VERDE. Neste ponto é possível desligar a tomada e utilizar novamente a máquina.

IMPORTANTE: para recarregar as baterias de gel utilizar exclusivamente carregadores de baterias específicos.

ATENÇÃO: evitar cargas incompletas: descarregar excessivamente as baterias reduz a vida das mesmas.

Troca de bateria (17.3)

- a) Desbloquear a bateria das pinças
- b) Desligar os fios dos pólos da bateria
- c) Extrair a bateria
- d) Remontar a bateria segundo a ordem inversa, inserindo na própria sede, e ligando corretamente.

Colocar sempre uma bateria do mesmo tipo da substituída.

IMPORTANTE: MANUSEAR COM CURA O ÁCIDO SULFÚRICO, É TÓXICO E CORROSIVO (O ELECTRÓLITO DAS BATERIAS DE GEL É IGUALMENTE CORROSIVO, PORTANTO NÃO DEVEM SER ABERTAS ABSOLUTAMENTE). DESTRUI A PELE E OS VESTIDOS, EM CASO NECESSÁRIO DEVERÃO SER LAVADOS COM SABÃO E ÁGUA CORRENTE EM ABUNDÂNCIA. EM CASO DE ACIDENTES CONSULTAR O MÉDICO!!!

No caso de substituição da bateria, entregar a usada na estação de serviço mais próxima (devido a presença de chumbo, também as baterias de gel, em caso de substituição, devem ser recicladas).

Observação da bateria

Ler atentamente as instruções de uso e a manutenção do construtor da bateria. Observar a ausência de corrosão, a presença de vaselina, (as baterias de gel não necessitam de ulteriores controles) e que o ácido esteja 15mm sobre as plaquetas. Se os elementos estão descobertos, versar água destilada. Medir a densidade do eletrodo com o densímetro para controlar o nível da carga.

UTILIZAÇÃO (18.3)

Este transpallet foi projetado para o levantamento e o transporte de cargas sobre pallet ou recipientes regularizados sobre pavimentos planos, lisos e com resistência adaptada.

O carrinho deve ser usado conforme as seguintes normas: o condutor deverá seguir as seguintes instruções de uso na posição de guia. Deverá exercer as seguintes operações, em modo tal de distanciar-se das áreas perigosas para evitar o esmagamento de mãos e pés, nos quais montados garfos, correntes, rodas motrizes e estabilizador e qualquer outra peça em movimento.

Normas de segurança

O carrinho deve ser usado conforme as seguintes normas:

- A) Não carregar o carrinho além da sua capacidade máxima indicada na plaqueta "A" (fig. 3) porque não poderá ser levantado.
 B) Não carregar os garfos só de um lado.
 C) Distribuir a carga uniformemente
 D) Não levantar a carga com as pontas dos garfos
 E) É proibido transportar e levantas pessoas
 F) É proibido parar nas áreas nas quais tenha movimento
 G) É proibido modificar as estruturas do carrinho.
 H) É proibido puxar o carrinho quando as forcas se encontrem à uma altura do solo além de 400mm
 I) O condutor do aparelho deve conhecer todas as instruções de uso relativo ao veículo e colocar o uniforme adapto
 L) É proibido puxar o carrinho com trações elétricas ou mecânicas, é permitido tração humana
 M) É proibido acionar o botão de subida e descida na fase de carregamento de bateria
 N) É proibido desligar ou desmontar os dispositivos de segurança
 O) Antes de começar o trabalho o condutor do carrinho deve controlar:
- as forcas de carregamento que devem ser em perfeitas condições;
 - que a bateria esteja carregada, bem fixada, e os elementos estejam limpos e secos.
- P) O condutor responsável do carrinho deve impedir aos não adaptas a direção do meio, evitar que desconhecidos o pilotem.
 Q) Se o carrinho é transportado no elevador deve entrar com os garfos de carregamento na frente.
 R) O carrinho deve ser sempre colocado em lugares protegidos de chuva, neve e não deve ser utilizado em zona úmida.
 S) Temperatura de utilização -12°C / + 40°C

A casa de construção não assume nenhuma responsabilidade em caso de incapacidade de instalação da parte dos técnicos não habilitado à utilização do carrinho. Atenção: para a sua informação o transpallet à pantógrafo, durante a elevação modifica a própria estabilidade reduzindo o passo do estabilizador e os rolos de carga. Prestar atenção a posicionar em modo correto o peso sobre as forcas e verificar que o peso do baricentro corresponda à declaração do construtor. Com pesos não bem distribuídos ou com o baricentro diferente do declarado o transpallet à pantógrafo pode aparecer estável na primeira fase de elevação mas pode imprevisamente girar-se se o baricentro sai da linha dos rolos.

Movimento

Puxar o carrinho com o timão (rif. 2/fig. 2) virar lentamente, movimentos bruscos provocam situa es perigosas. Movimentar sempre com a carga e os garfos em posi es baixas 300mm do solo.

Funcionamento

Para levantar os garfos apertar o botão na parte superior ate a altura desejada, para abaixar apertar o botão na parte inferior. O carrinho de move livremente ate a altura da terra das forcas de 400mm. Outras intervêm dois estabilizadores (rif.7/fig.2) que bloqueiam o aparelho impedindo qualquer movimento horizontal.

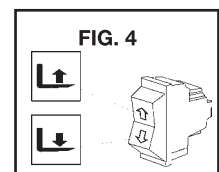

MANUTENÇÃO (20.3)

A manutenção deve ser feita por operários especializados e ao menos uma vez por ano.

Nota. Para qualquer manutenção desligar sempre a bateria

TABELA DE MANUTENÇÃO

| ELEMENTO | CONTROLE | VALIDADE | | |
|--------------------|--|----------|---------|----------|
| | | 3 MESES | 6 MESES | 12 MESES |
| CHASSIS | Controle elementos | | ● | |
| RODAS | Verificar consumo | ● | | |
| | Almofadas de suporte | ● | | |
| VOLANTE | Controle do jogo | ● | | |
| SISTEMA HIDRAULICO | Verificar funcionamento tubos e recordaria | ● | | |
| | Nível óleo | | ● | |
| | Troca óleo 1,75 | | | ● |
| | Verificar válvula pressão máxima | | | ● |
| SISTEMA ELETRICO | Verifica funcionamento | ● | | |
| | Conexão e cabos | ● | | |
| | Botão comando | ● | | |
| MOTOR ELETRICO | Controle consumo das escovas | | ● | |
| LUBRIFICACAOS | Lubrificar articulações | ● | | |

Atenção: utilizar óleo hidráulico menos óleo de motor ou de freio.

Nota: liberar-se do óleo usado com respeito ao ambiente. Se aconselha de acumular em garrafões o óleo e entregar em uma oficina. Não descarregar óleo na terra ou em lugares não adaptos.

Limpeza do carrinho: Limpar as partes do carrinho, menos as partes elétricas ou eletrônicas, com um pano úmido. Não lavar nunca com jatos de água direta, vapor ou líquidos inflamáveis. Limpar as partes elétricas e eletrônicas com ar comprimido desumidificado a baixa pressão (max 5bar), ou com um pincel não metálico.

PORQUE NÃO FUNCIONA

OS GARFOS NÃO LEVANTAM: (22,2 + X3):

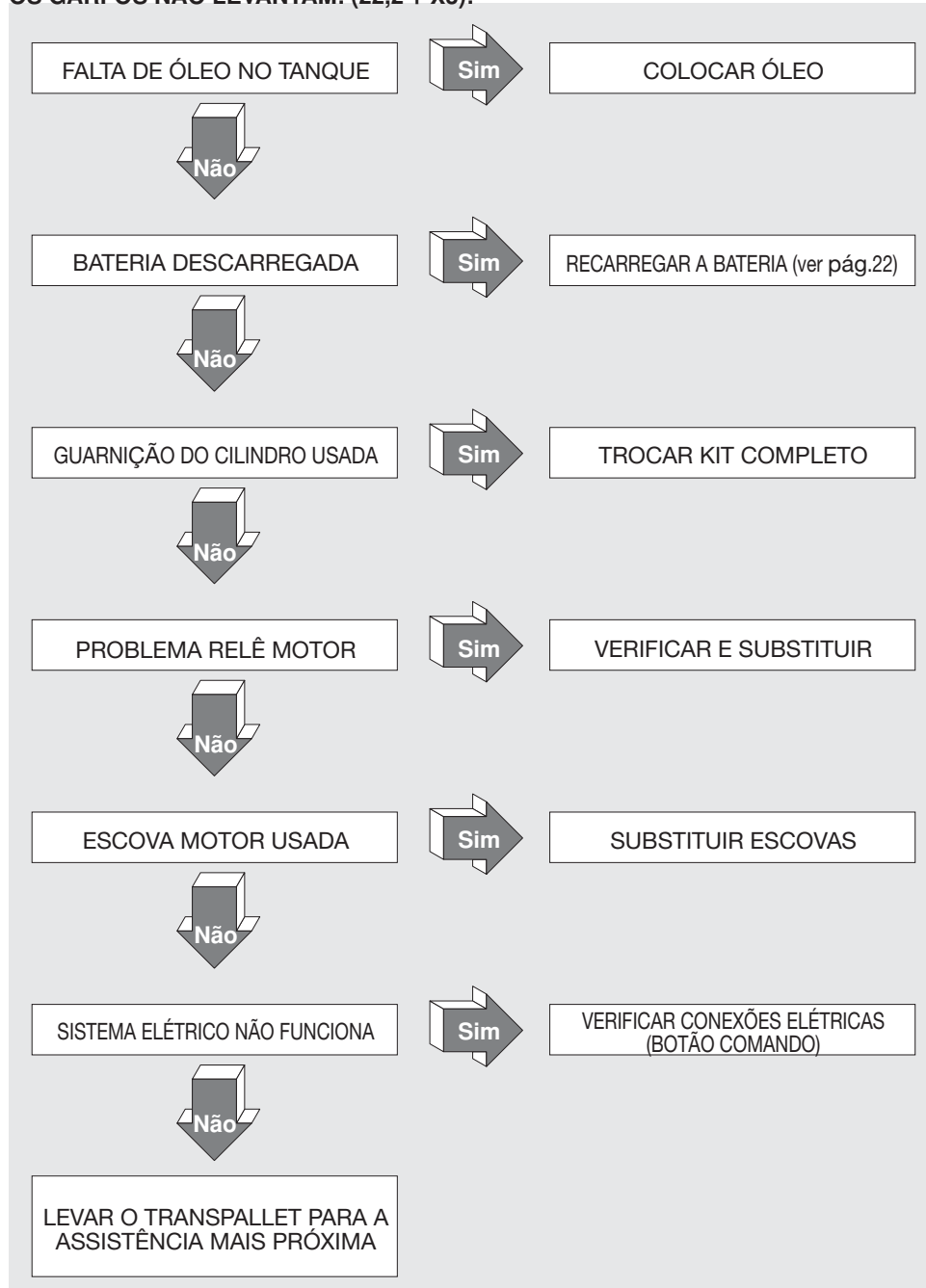

OS GARFOS NÃO ABAIXAM: (29,1):

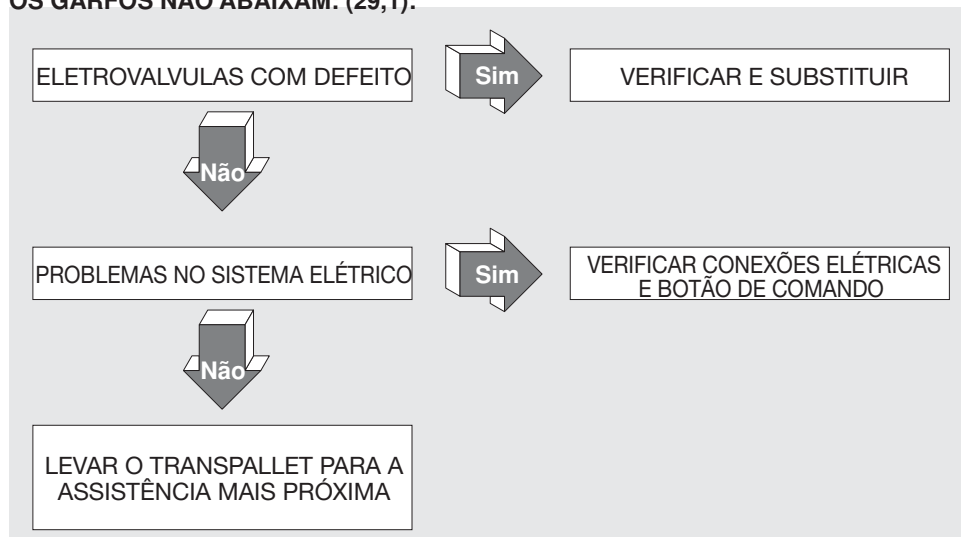

PL SPIS TRE CI (1.3)

| | |
|--|---------|
| DANE TECHNICZNE..... | str. 22 |
| ZASTOSOWANIE..... | str. 22 |
| OPIS WZGLĘDNY..... | str. 23 |
| OZNACZENIA OSTRZEŻENIOWE..... | str. 23 |
| TRANSPORT I ODDANIE DO EKSPLOATACJI..... | str. 23 |
| AKUMULATOR..... | str. 23 |
| UWAGI..... | str. 24 |
| KONSERWACJA..... | str. 25 |
| IDENTYFIKACJA USTEREK..... | str. 25 |

DANE TECHNICZNE

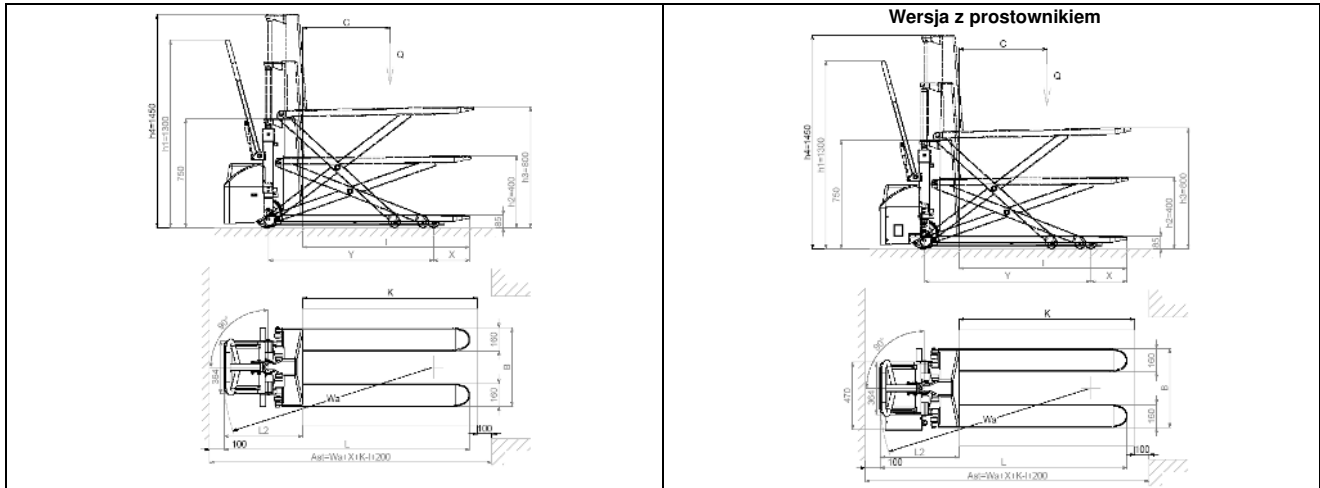

| OPIS | A1 | RAMIENIA | WYMIARY | OSI | SIŁNIKI ELEKTRYCZNE | PR INDUSTRIAL | PR INDUSTRIAL | PR INDUSTRIAL | PR INDUSTRIAL | PR INDUSTRIAL |
|------|----|----------|---------|-------|---------------------|--------------------------------------|--------------------|--------------------|--------------------|--------------------|
| | | | | | | HX10E 1150x540 | HX10E 1150x680 | HX10E 1525x540 | HX10E 1800x540 | HX10E 2000x540 |
| 1.1 | | | | | | PR INDUSTRIAL | PR INDUSTRIAL | PR INDUSTRIAL | PR INDUSTRIAL | PR INDUSTRIAL |
| 1.2 | | | | | | MODEL | MODEL | MODEL | MODEL | MODEL |
| 1.3 | | | | | | NAP D | NAP D | NAP D | NAP D | NAP D |
| 1.4 | | | | | | SYSTEM KIEROWANIA | SYSTEM KIEROWANIA | SYSTEM KIEROWANIA | SYSTEM KIEROWANIA | SYSTEM KIEROWANIA |
| 1.5 | | | | | | UD WIG | PIESZO | PIESZO | PIESZO | PIESZO |
| 1.6 | | | | Q | kg | 1000 | 1000 | 1000 | 1000 | 1000 |
| 1.6 | | | | c | mm | 600 | 600 | 762 | 900 | 1000 |
| 1.6 | | | | x | mm | 993 | 993 | 1368 | 1643 | 1843 |
| 1.8 | | | | y | mm | 1238 | 1238 | 1611 | 1886 | 2086 |
| 1.9 | | | | | | ROZSTAW OSI PRZEDNICH (x szerokość) | 200x50 | 200x50 | 200x50 | 200x50 |
| 2.1 | | | | | kg | 139 (144*) | 149 | 235 (240*) | 253 (264*) | 262 (267*) |
| 2.2 | | | | | kg | 429/710 (434/710*) | 434/712 (439/712*) | 531/704 (536/704*) | 572/687 (577/687*) | 584/678 (589/678*) |
| 2.3 | | | | | kg | 111/28 (116/28*) | 116/30 | 155/80 (160/80*) | 178/81 (183/81*) | 180/82 (185/82*) |
| 3.1 | | | | | | OGUMIENIE | G/P | G/P | G/P | G/P |
| 3.2 | | | | | | WYMIARY K PRZEDNICH (x szerokość) | 200x50 | 200x50 | 200x50 | 200x50 |
| 3.3 | | | | | | WYMIARY K TYLNYCH (x szerokość) | 80x50 | 80x50 | 80x50 | 80x50 |
| 3.4 | | | | | | WYMIARY K BOCZNYCH (x szerokość) | - | - | - | - |
| 3.5 | | | | | | ILO K (x NAP D) PRZ D/TY | 2/2 | 2/2 | 2/2 | 2/2 |
| 3.6 | | | | b10 | mm | 150 | 150 | 150 | 150 | 150 |
| 3.7 | | | | b11 | mm | 447 | 587 | 447 | 447 | 447 |
| 4.4 | | | | h3 | mm | 715 | 715 | 715 | 715 | 715 |
| 4.9 | | | | h14 | mm | 915/1300 | 915/1300 | 915/1300 | 915/1300 | 915/1300 |
| 4.16 | | | | h13 | mm | 85 | 85 | 85 | 85 | 85 |
| 4.19 | | | | i1 | mm | 1690 | 1690 | 2065 | 2340 | 2540 |
| 4.20 | | | | i2 | mm | 540 | 540 | 540 | 540 | 540 |
| 4.21 | | | | b1 | mm | 540 | 680 | 540 | 540 | 540 |
| 4.22 | | | | s/e/l | mm | 48/160/1150 | 48/160/1150 | 48/160/1525 | 48/160/1800 | 48/160/2000 |
| 4.25 | | | | b5 | mm | 540 | 680 | 540 | 540 | 540 |
| 4.33 | | | | m2 | mm | 21 | 21 | 21 | 21 | 21 |
| 4.34 | | | | Ast | mm | 1948 | 1948 | 2273 | 2548 | 2748 |
| 4.35 | | | | Wa | mm | 1541 | 1541 | 1916 | 2191 | 2391 |
| 5.2 | | | | | m/s | 0,08/0,13 | 0,08/0,13 | 0,08/0,13 | 0,08/0,13 | 0,08/0,13 |
| 5.3 | | | | | m/s | 0,13/0,06 | 0,13/0,06 | 0,13/0,06 | 0,13/0,06 | 0,13/0,06 |
| 6.2 | | | | | kW | 1,6 | 1,6 | 1,6 | 1,6 | 1,6 |
| 6.4 | | | | | V/Ah | 12/60 | 12/60 | 12/60 | 12/60 | 12/60 |
| 6.5 | | | | | kg | 14 | 14 | 14 | 14 | 14 |
| 6.6 | | | | | dB(A) | 67 | 67 | 67 | 67 | 67 |

G--Guma, P--Poliuretan * Wersja z prostownikiem

| OPIS | HX10E 1150x540 GEL/PLUS | HX10E 1525x540 GEL/PLUS | HX10E 1800x540 GEL/PLUS | HX10E 2000x540 GEL/PLUS |
|------|-------------------------|-------------------------|-------------------------|-------------------------|
| 1.2 | | | | |
| 2.1 | 145 | 241 | 265 | 268 |
| 2.2 | 435/710 | 537/704 | 578/687 | 590/678 |
| 2.3 | 117/28 | 161/80 | 184/81 | 186/82 |
| 4.19 | 1720 | 2095 | 2370 | 2570 |
| 4.20 | 570 | 570 | 570 | 570 |
| 4.34 | 1978 | 2303 | 2578 | 2778 |
| 4.35 | 1571 | 1946 | 2221 | 2421 |
| 6.4 | 12/50 | 12/50 | 12/50 | 12/50 |
| 6.5 | 19 | 19 | 19 | 19 |

ZASTOSOWANIE (4.2) (PATRZ RYS. 1)

Niniejsze urządzenie zostało zaprojektowane do transportu oraz podnoszenia ładunków po płaskim terenie bez zabezpieczenia przed uderzeniami z przodu. Plakietka A" (rys.3) podaje maksymalną dopuszczalną siłę nacisku. Dla bezpieczeństwa personelu oraz celu uniknięcia uszkodzenia urządzenia nie należy przekraczać maksymalnej siły nacisku. Prosimy przestrzegać zasad bezpieczeństwa użytkowania i konserwacji. Szczegóły montażu dodatkowo wyposażenia musi być zatwierdzone przez PRODUCENTA.

W tym przypadku, gdy operator musi chwilę przetrzymać i podnosi ręcznie ładunek, może on być używany jako zwykły transportowy i jak i ręczny nie jako stały roboczy, który może na podnosić. Podnoszenie ładunku na dużą wysokość zmniejsza niepotrzebny wysiłek i ergonomicznie usprawnia zarówno stałe jak i ruchome stanowiska robocze. Elektrycznie napędzane podnoszenie przyspiesza i usprawnia po tarzajce się zmieniająco wysokość pracy.

Urządzenie to wytwarza ciśnienie akustyczne o mocy 70dB(A), mierzone przy pełnym obciążeniu, z tego zaleca się stosowanie ochrony przed hałasem (słuchawki, zatyczki do uszu itp.).

OPIS WÓZKA (5.3) (PATRZ RYS. 2)

1 – Rama sta a masztu

Zespa ana konstrukcja, zbudowana z materia naj y szej jako ci odpornych na szelkie przeci enia, na kt re nara ony jest zek. D ie przednie rolki i boczne stabilizatory g arantuj yskok stabilno poprzez 4 punkty sparcia.

2 – D ignia steruj ca

D ignia steruj ca u y ana jest do ci gni cia zka oraz mane ro ania nim. Gazo a spr yna automatycznie po raca do pozycji pionowej, gdy zostanie z olniona. Jest ona tak skonstruowana, aby chroni r ce operatora.

3 – Cylinder podnoszenia

Jednostronnego dzia ania, podnosi ram na dan yskoko . U yte materia y chroni operatora przed ryzykiem mechanicznym.

4 – Akumulator

Akumulator jest typu rozruchu ego i jest pod pokry ami at o dost pny (poz.8). Aby na adoda akumulator, nale y pod czy tyczk do gniazda (poz. 11) znajduj cego si na sporniku. (poz.9). Cztery sporniki znajduj ce si na zał ieszeniu oraz elastyczny pas zabezpieczaj przed ruchami akumulatora (poz.4). Na plakietce F" (poz.3) znajduj si dane dotycz ce akumulatora.

5 – Ko a steruj ce

D a elastyczne, gumo e ko a steruj ce zape niaj du stero no nie po oduj c nadmiernego obci enia dla operatora.

6 – Rolki podpór

D ie nylono e rolki z o yskami kulko ymi at o unosz znajduj cy si na nich adunek.

7 – Stabilizatory

D a boczne stabilizatory s automatycznie rozsta iane, gdy id y zostan podniesione na yskoko 400mm nad ziemi . Zape niaj du stabilno zka przeci dzia aj c bocznym ahni ciom oraz podnosz ko a steruj ce na yskoko 10 mm od po ierzchni ziemi.

8 – Pokrywy

Zabezpieczaj akumulator przed uderzeniami i mo na je at o zdj , co u at ia konser acj szelkich cz ci znajduj cych si rodku.

9 – Wspomaganie

System hydrauliczny i akumulator s zamonto ane na sporniku. Zosta ono zaprojektowane, aby chroni :

- A) Stopy operatora
- B) Instalacj elektryczn
- C) Instalacj hydrauliczn
- D) Akumulator

10 – Sterownik hydrauliczny

Zamonto ane s tutaj urz dzenia g arantuj ce bezpiecze st o, np. regulator opuszczania i za r maksymalnego ci nienia.

11 – Gniazdo adonia

Znajduje si na sporniku i s u y do adonia akumulatora po pod czeniu do niego prosto nika.

12 – Prostownik

Nale y zatrzyma zek, opu ci id y i pod czy tyczk akumulatora do gniazda (poz.11). adodka akumulatoro a zostaa tak zaprojektowana, aby odci dop y pr du po zako czeniu adonia. Przed przyst pieniem do adonia nale y u a nie przeczyta niniejsz instrukcje obsługi.

13 – Gniazdo adonia

ersja z prosto nikiem (poz.2a).

14 – y cznik g ny

URZ DZENIA G ARANTUJ CE BEZPIECZE ST O (6.9) - (PATRZ RYS.2)

- 1) Y CZNIK G NY (ODNO NIK 14);
- 2) ZA R OGRANICZAJ CY PRZEP Y ;
- 3) ZA R MAKSYMALNEGO CI NIENIA;
- 4) OS ONY ZDERZAKO E.

OZNACZENIA OSTRZEGAWCZE (13.2) (PATRZ RYS. 3)

Na zku znajduj si nast puj ce plakietki:

- A) Plakietka opisuj ca rodzaj pojazdu.
- B) Niebezpiecze st o obci cia r k.
- C) Symbole skazuj ce funkcje sterownika.
- D) Miejsca zaczepienia uprz y.
- E) Niebezpiecze st o zmia d enia st p.
- F) Akumulator.
- G) Plakietka skazuj ca rodek ci ko ci adunku.
- H) Przeczytaj instrukcje.

U aga. Zabrania si usu ania lub zamazy ania oznacze ostrzegawczych.

TRANSPORT I ODDANIE DO EKSPLOATACJI (14.2)

Miejsca zaczepienia uprz y, oznaczone plakietk D", zostaa zape nione celu transportu zka "(rys.3). Masa zka jest podana na plakietce A"(rys. 3). Przed uruchomieniem zka nale y spr adzi dzia anie szystkich cz ci oraz urz dze g arantuj cych bezpiecze st o.

AKUMULATOR (16.2)

Instrukcje, pomiary i konserwacja

Przeł d, adonia i ymieniana akumulatora musi by dokony ana przez specjalnie przeszkolony personel zgodnie z instrukcjami producenta. Palenie papierosów oraz przecho y anie substancji at opalnych lub iskrz cych pobli u adodka akumulatoro ej jest zabronione. Pomieszczenie po inno posiada ydaj n entylacj . Pokry y ogni akumulatora po inny by za sze suche i czyste. Rozlany k as nale y natychmiast usun , a ko c ki akumulatora nasmaro a azelin i dokr ci (baterie elo e nie ymagaj obsługi, ponie a s yposa one elektrolit elo y). Masa i rozmiar akumulatora ma p y na stabilno pojazdu, dlatego przypadku zamonto ania niestandardo ego akumulatora nale y skontaktowa si z PRODUCENTEM celu uzyskania autoryzacji. Zabrania si podnosi lub opuszcza id y podczas adonia akumulatora. Po dokonaniu ymiany akumulatora, zu yty akumulator nale y dostarczy do najbli szego punktu utylizacji.

adowanie akumulatora

Zaleca si adonia akumulatora po kilku godzinach pracy, przestrzegaj c nast puj cych punkt :

- Usun pokry y (poz.8/rys.2).
- Opu ci id y.

- Odkry elementy akumulatora.
- Po czy tyżk prosto nika do gniazda (poz.11/rys2).
- Przesun prze cznik prosto nika do pozycji ON".
- Po zako czeniu ado ania akumulatora ado arka odetnie dopy pr du i zapali si lampka STOP. Naley tedy przesun prze cznik prosto nika do pozycji OFF" i yj tyżk z gniazda.
- Raz tygodniu nale y spradz poziom elektrolitu.
- Przykry elementy akumulatora i osuszy je.

Wersja z prostownikiem

- Opu ci idy
- o y tyżk prze odu zasilaj cego (punkt 13/rys.2) do gniazda siecio ego
- ado arka czasie ado ania uniemo li ia jak kol iek czynno podnoszenia. Koniec ado ania jest sygnalizowany czeniem si ZIELONEJ DIODY LED. Mo na tedy od czy kabel zasilaj cy i pono nie korzysta z urz dzenia

A NE: Do ado ania akumulatora elo ego ykorzysty a y cznie przeznaczonej do tego ado arki.

OSTRZE ENIE: Nigdy nie roz ado y a ca ko icie akumulatora. Unika cz cio ego ado ania: nadmierne roz ado anie akumulatora spo oduje skr cenie jego okresu y otno ci.

Wymiana akumulatora (17.3)

a) Usun akumulator z uch yt . b) Od czy prze ody od zacisk akumulatora. c) ysu akumulator na ze n trz. d) Zamontuj akumulator zgodnie z po y szymi instrukcjami ykonuj c czynno ci od rotnej kolejno ci, pami taj c o pra id o ym pod czeniem prze odu do zacisk akumulatora. **U aga. Naley u y akumulatora tego samego typu. A NE: K AS SIARKO Y NALEY STOSO A Z DU OSTRO NO CI , PONIE A JEST SILNIE TOKSYCZNY I KOROZYJNY(ELEKTROLIT AKUMULATORACH ELO YCH JEST R NIE KOROZYJNY Z I ZKU Z TYM STANO CZO ZABRANIA SI OT IERANIA AKUMULATOR). RAZIE KONTAKTU K ASU ZE SK R LUB UBRANIEM NALEY PRZEMY OBFICIE MYD EM I OD . RAZIE POTRZEBY SKOSULTO A SI Z LEKARZEM!!! U aga. Po dokonaniu ymiany akumulatora, zu yty akumulator nale y dostarczy do najbli szego punktu utylizacji (ponie a akumulatory elo er nie za iraj o , podlegaj one recydingo i).**

Prze g d akumulatora

Naley u a nie przeczyta instrukcj obs ugi i konser wacji akumulatora, nast pnie sprz dzi , czy nie ma korozji, czy na zaciskach jest obecna azelina (akumulatory elo e nie ymagaj dalszego prze g du) oraz czy poziom elektrolitu ynosi 15 mm po y ej p ytek ogni . razie konieczno ci po inien by uzupe niany od destylo an . celu sprz dzenia poziomu na ado ania nale y zmierz g sto elektrolitu za pomoc g sto ciomierza (areometru).

U YTKO ANIE (18.3)

Niniejszy zek palety y zost zaprojektowany do podnoszenia i transportu adunk na paletach oraz standardo ych kontenerach po p askich, g adkich i odpo iednio ytrzymaj ych po ierzchniach. czasie jazdy kiero ca musi przestrzega nast puj cych zasad, aby utrzyma bezpieczn odlego od stref zagro enia (takich jak ramy masztu, idy, a cuchy, rolki masztu, ko a nap do e i stabilizuj ce i inne ruchome cz ci), kt re mog spo odo a zmia d enie r k i/lub st p.

Zasady bezpiecze st a

zka nale y u y a zgodnie z nast puj cymi zasadami:

- A) Nie nale y przekracza dopuszczalnej no no ci zka skazanej na plakietce A" (rys.3), ponie a zek nie b dzie stanie podnie takiego adunku i zostanie po a nie uszkodzony.
- B) Nie nale y za ado y a ide jednostronnie.
- C) adunek na id ach nale y rozmie ci r nomiennie.
- D) Nie nale y podnosi adunku znajduj cego si na ko cu ide .
- E) Zabrania si transportu i podnoszenia ludzi.
- F) Zabrania si chodzenia strefy poruszaj cych si cz ci.
- G) Zabrania si dokony ania zmian konstrukcji zka.
- H) Zabrania si holo ania zka z id ami uniesionymi po y ej 400mm.
- I) Kiero ca musi zna zasady korzystania z niniejszego zka i nosi odpo iednie ubranie.
- L) Zabrania si holo ania zka przy u yciu elektrycznych lub mechanicznych rodk transportu; mo na nim porusza tylko przy u yciu r k.
- M) Zabrania si u y ania przycisku podnoszenia/opuszczania podczas ado ania akumulatora.
- N) Roz czanie lub demonta urz dze g arantuj cych bezpiecze st o jest zabronione.
- O) Przed rozpocz cciem pracy kiero ca musi sprz dzi czy:
 - idy s dobrym stanie

- Akumulator jest na ado any, pra id o o umoco any, a elementy s suche i czyste

P) Kiero ca odpo iedzialny za zek musi zape ni , aby nieupo a nione osoby nie kiero a y zkiem oraz aby nie chodzi y na idy.

Q) w przypadku transportu zka przy u yciu indy nale y jecha do niej zkiem id ami skiero anymi do przodu (najpier nale y si upe ni , czy inda posiada ystarczaj cy ud ig).

R) Podczas pracy i parko ania zek nale y chroni przed deszczem i niegiem. Nie nale y u y a zka bardzo ilgotnych strefach.

S) Temperatura, kt rej mo e praco a zek ynosi od -12°C do + 40°C.

U AGA. PRODUCENT NIE PONOSI ODPO IEDZIALNO I ZA B DY I YPADKI SPO ODO ANE ZANIEDBANIEM, NIEUDOLNO CI , INSTALACJ PRZEZ NIE YK ALIFIKO ANYCH TECHNIK LUB NIE A I YM U YTKO ANIEM WÓZKA.

OSTRZE ENIE: zek zosta tak zaprojektowany, aby podczas podnoszenia zmienia s stabilno redukuj c odlego pomi dzy stabilizatorem a rolkami aduj cymi. Naley u a a , aby ci ar by a ci ie rozmieszczony na id ach oraz upe ni si , e rodek ci ko ci odpo iada temu zat ierdzonemu przez producenta. Je li ci ar nie jest r nomiennie rozmieszczony i jego rodek ci ko ci r ni si od tego zat ierdzonego, pomimo tego e pier szej fazy podnoszenia zek b dzie yda a si stabilny, to mo e si g a to nie prze r ci , je li rodek ci ko ci przesunie si z linii rolek.

Poruszanie si

zek nale y pro adzi przy u yciu d igni steruj cej (poz.2/rys.2). Naley pro adzi olno, ponie a g a to ne ruchy mog spo odo a niebezpieczne sytuacje. zek nale y pro adzi z adunkiem i id ami opuszczonymi maksymalnie na ysoko 300mm nad ziemi .

Praca

Aby unie idy nale y nacisn g rn cz przycisku a do momentu osi gni cia danej ysoko ci, aby opu ci idy nale y nacisn doln cz przycisku. zek b dzie si s obodnie porusza do momentu osi gni cia przez idy ysoko ci 400 mm nad ziemi , ponie a tedy

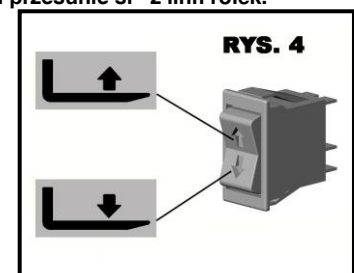

ysu aj si d a boczne stabilizatory (poz.7/rys.2), kt re unieruchamiaj zek i zapobiegaj poziomym ruchom.

KONSERWACJA (20.3)

Konserwacja zaka po inien dokony a yk alifiko any personel. zek po inien przej generalny przegl d przynajmniej raz do roku.

Uwaga. Nale y roz czy akumulator przed dokonaniem jakichkol iek operacji z i zanych z konserwacji .

Okresowa konserwacja

| ELEMENT | CZYNNO | CZ STOTLI O | | |
|-------------------------|--|---------------|---------------|----------------|
| | | Co 3 miesi ce | Co 6 miesi ce | Co 12 miesi ce |
| RAMA | Spra dzi elementy no ne | | X | |
| KO A | Spra dzi zu ycie Spra dzi zacho anie o ysk i moco anie | X | | |
| DZI GNIA STERO ANIA | Spra dzi zacho anie | X | | |
| INSTALACJA HYDRAULICZNA | Spra dzi zacho anie rurek i czy Spra dzi poziom oleju ymieni olej 1.75lt. (32 Cst. 40°C) Spra dzi za r max. ci nienia | X | X | X X |
| INSTALACJA ELEKTRYCZNA | Spra dzi zacho anie Spra dzi po czenia i kable Spra dzi przycisk stero nia | X X X | | |
| SILNIK ELEKTRYCZNY | Spra dzi zu ycie szczoteczek | | X | |
| SMARY | Nasmaro cza | X | | |

Uwaga. Nale y u y a olej hydraulicznych z yj tkiem oleju silniko ego i hamulco ego.

U aga: Podczas usu ania zu ytego oleju nale y przestrzega przepis dotycz cych ochrony rodo iska. Olej po inien by przecho y any beczce, kt ra po inna by p niej dostarczona do najbli szej stacji benzyno ej. Nie sk ado a oleju nieodpo iednych miejscach i nie dopu ci do przedostania si oleju do gleby.

CZYSZCZENIE ZKA: szelkie cz ci zka, z yj tkiem element elektrycznych i elektronicznych nale y czy ci ilgotn szmatk . Nie nale y czy ci zka u y aj c bezpo rednio strumienia ody, pary lub at opalnych substancji. Cz ci elektryczne i elektroniczne po inny by czyszczone przy pomocy lekko spr onego po ietrza (maksymalnie 5 bar) i niemetalo ej szczoteczki.

IDENTYFIKACJA USTEREK

ID Y NIE PODNOSZ SI (22,2+X3):

| | | |
|--|-------|--|
| ZBYT MA O OLEJU | TAK ➡ | UZUPE NI ZBIORNIK OLEJU |
| NIE | | |
| Y ADO ANY AKUMULATOR | TAK ➡ | PATRZ STRONA 18 ADO ANIE AKUMULATORA |
| NIE | | |
| ZU YTE CYLINDRYCZNE PODK ADKI | TAK ➡ | YMIENI PODK ADKI |
| NIE | | |
| ZEPSUTY PRZEKA NIK SILNIKA | TAK ➡ | SPRA DZI I YMIENI |
| NIE | | |
| ZU YTE SZCZOTKI SILNIKA | TAK ➡ | YMIENI SZCZOTKI |
| NIE | | |
| ZEPSUTA INSTALACJA ELEKTRYCZNA | TAK ➡ | SPRA DZI ELEKTRYCZNE PO CZENIA I PRZYCISK STERO ANIA |
| NIE | | |
| ZABIERZ ZEK DO NAJBLI SZEGO CENTRUM SERWISOWEGO | | |

ID Y NIE OPUSZCZAJ SI (29,1):

| | | |
|--|-------|--|
| USTERKA ZA ORU STERUJ CEGO | TAK ➡ | SPRA DZI I YMIENI |
| NIE | | |
| USTERKA INSTALACJI ELEKTRYCZNEJ | TAK ➡ | SPRA DZI ELEKTRYCZNE PO CZENIA I PRZYCISK STERO ANIA |
| NIE | | |
| ZABIERZ ZEK DO NAJBLI SZEGO CENTRUM SERWISOWEGO | | |



RO CUPRINS (1.3)

| | |
|--|---------|
| CARACTERISTICI TEHNICE..... | pag. 42 |
| FOLOSIREA APARATULUI..... | pag. 42 |
| DESCRIEREA APARATULUI..... | pag. 43 |
| PL CU E..... | pag. 43 |
| TRANSPORTUL I PUNEREA N FUNC IUNE..... | pag. 43 |
| BATERIA..... | pag. 43 |
| UTILIZARE..... | pag. 44 |
| N TRE INERE..... | pag. 45 |
| C UTARE DEFEC IUNI..... | pag. 45 |

CARACTERISTICI TEHNICE

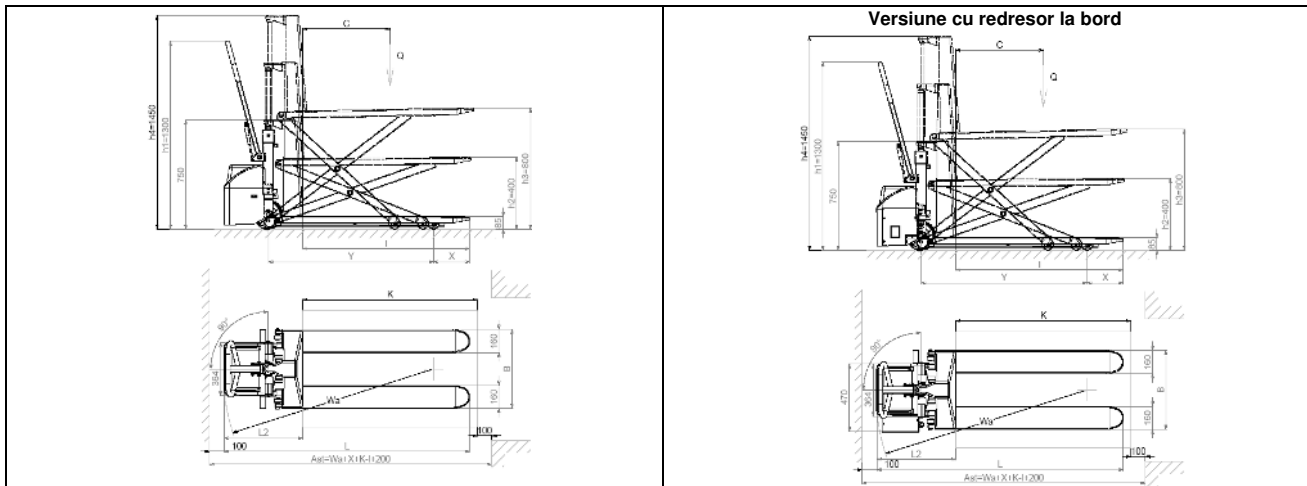

| CATEGORIA | CANTITATE | UNITATE | VALORI | PR INDUSTRIAL | | | | | |
|--|--|--|--------|----------------|--------------------|--------------------|--------------------|--------------------|--------------------|
| | | | | HX10E 1150x540 | HX10E 1150x680 | HX10E 1525x540 | HX10E 1800x540 | HX10E 2000x540 | |
| SISTEMUL DE GHIDARE | 1.1 | CONSTRUCTOR | | | | | | | |
| | 1.2 | MODEL | | PR INDUSTRIAL | PR INDUSTRIAL | PR INDUSTRIAL | PR INDUSTRIAL | PR INDUSTRIAL | |
| | 1.3 | PROPULSIE | | HX10E 1150x540 | HX10E 1150x680 | HX10E 1525x540 | HX10E 1800x540 | HX10E 2000x540 | |
| | 1.4 | SISTEM DE GHIDARE | | ELECTRICA | ELECTRICA | ELECTRICA | ELECTRICA | ELECTRICA | |
| | 1.5 | SARCIN MA IM ADMIS | Q | kg | 1000 | 1000 | 1000 | 1000 | 1000 |
| | 1.6 | BARICENTRU | c | mm | 600 | 600 | 762 | 900 | 1000 |
| | 1.8 | DISTANȚA E ROTI DE NC RCARE LA BAZA URCILOR | x | mm | 993 | 993 | 1368 | 1643 | 1843 |
| | 1.9 | PAS | y | mm | 1236 | 1236 | 1611 | 1886 | 2086 |
| | 2.1 | GREUTATE DE SERVICIU CU BATERIA (vezi rândul 6.5) | | kg | 139 (144*) | 146 | 235 (240*) | 259 (264*) | 262 (267*) |
| SARCIN PE A ELE CU SARCIN ANTERIOR/POSTERIOR | 2.2 | SARCIN PE A ELE CU SARCIN ANTERIOR/POSTERIOR | | kg | 429/710 (434/710*) | 434/712 (439/712*) | 531/704 (536/704*) | 572/687 (577/687*) | 584/678 (589/678*) |
| | 2.3 | SARCIN PE A ELE R SARCIN ANTERIOR/POSTERIOR | | kg | 111/28 (116/28*) | 116/30 | 155/80 (160/80*) | 178/81 (183/81*) | 180/82 (185/82*) |
| | 4.1 | CAUCIUCARE | | G/P | | G/P | | G/P | |
| DIMENSIUNI | 4.2 | DIMENSIUNI ROTI ANTERIOARE (x lățime) | | | 200x50 | 200x50 | 200x50 | 200x50 | 200x50 |
| | 4.3 | DIMENSIUNI ROTI POSTERIOARE (x lățime) | | | 80x50 | 80x50 | 80x50 | 80x50 | 80x50 |
| | 4.4 | DIMENSIUNI ROTI LATERALE (x lățime) | | | | | | | |
| | 3.5 | NUM. R DE ROTI (x MOTRICE) ANTERIOR/POSTERIOR | | | 2/2 | 2/2 | 2/2 | 2/2 | 2/2 |
| | 3.6 | BAND DE DEPLASARE ANTERIOR | b10 | mm | 150 | 150 | 150 | 150 | 150 |
| | 3.7 | BAND DE DEPLASARE POSTERIOR | b11 | mm | 447 | 587 | 447 | 447 | 447 |
| | 4.4 | N LȚIME DE URRCARE | h3 | mm | 715 | 715 | 715 | 715 | 715 |
| | 4.9 | N LȚIMEA TIMONEI N POZIȚIE DE GHIDARE MIN/MA | h14 | mm | 915/1300 | 915/1300 | 915/1300 | 915/1300 | 915/1300 |
| | 4.15 | N LȚIME URCCI COBOR TE | h13 | mm | 85 | 85 | 85 | 85 | 85 |
| MOTORA | 4.19 | LUNGIME TOTAL | l1 | mm | 1690 | 1690 | 2065 | 2340 | 2540 |
| | 4.20 | LUNGIME UNITE MOTRICE | l2 | mm | 540 | 540 | 540 | 540 | 540 |
| | 4.21 | LȚIME TOTAL ANTERIOR/POSTERIOR MIN/MA | b1 | mm | 540 | 680 | 540 | 540 | 540 |
| | 4.22 | DIMENSIUNI FORCI | s/e1 | mm | 48/160/1150 | 48/160/1150 | 48/160/1525 | 48/160/1800 | 48/160/2000 |
| | 4.25 | LȚIME URCCI MIN/MA | b5 | mm | 540 | 680 | 540 | 540 | 540 |
| | 4.32 | SPATIU LIBER LA JUM TATEA PASULUI | m2 | mm | 21 | 21 | 21 | 21 | 21 |
| | 4.34 | CU LȚAR DE DEPOZITARE NECESAR PENTRU UN PALET DE 800x1200 LONGITUDINAL | As1 | mm | 1948 | 1948 | 2273 | 2548 | 2748 |
| | 4.35 | RAZ DE ROTIRE | Wa | mm | 1541 | 1541 | 1916 | 2191 | 2391 |
| | 5.2 | VITEZ DE URRCARE, CU/ R SARCIN | | m/s | 0,08/0,13 | 0,08/0,13 | 0,08/0,13 | 0,08/0,13 | 0,08/0,13 |
| 5.3 | VITEZ DE COBOR, CU/ R SARCIN | | m/s | 0,13/0,06 | 0,13/0,06 | 0,13/0,06 | 0,13/0,06 | 0,13/0,06 | |
| 6.2 | POTERE MOTOR DE RIDICARE | | kW | 1,6 | 1,6 | 1,6 | 1,6 | 1,6 | |
| 6.4 | TENSIUNE BATERIE, CAPACITATE NOMINAL CS | | V/Ah | 12/60 | 12/60 | 12/60 | 12/60 | 12/60 | |
| 6.5 | GREUTATE BATERIE | | kg | 14 | 14 | 14 | 14 | 14 | |
| 8.4 | INTENSITATE SONOR LA URECHILE OPERATORULUI | | dB(A) | 67 | 67 | 67 | 67 | 67 | |

G=Cauciuc, P=Poluretan * Versiune cu redresor la bord

| MODEL | HX10E 1150x540 GEL/PLUS | HX10E 1525x540 GEL/PLUS | HX10E 1800x540 GEL/PLUS | HX10E 2000x540 GEL/PLUS |
|-------|-------------------------|-------------------------|-------------------------|-------------------------|
| 2.1 | 145 | 241 | 265 | 269 |
| 2.2 | 435/710 | 537/704 | 578/687 | 590/678 |
| 2.3 | 117/28 | 161/80 | 184/81 | 186/82 |
| 4.19 | 1720 | 2095 | 2370 | 2570 |
| 4.20 | 570 | 570 | 570 | 570 |
| 4.34 | 1978 | 2303 | 2578 | 2778 |
| 4.35 | 1571 | 1946 | 2221 | 2421 |
| 6.4 | 12/50 | 12/50 | 12/50 | 12/50 |
| 6.5 | 19 | 19 | 19 | 19 |

FOLOSIREA APARATULUI (4.2) (fig.1)

Acest aparat a fost proiectat pentru ridicarea și transportarea greutăților pe suprafețe plane și/ră asperitate; aparatul trebuie să nu fie utilizat pe suprafețe înclinabile și pe suprafețe cu înclinații mari. Acest aparat este destinat să fie utilizat pentru ridicarea și transportarea greutăților pe suprafețe plane și/ră asperitate. Acest aparat este destinat să fie utilizat pentru ridicarea și transportarea greutăților pe suprafețe plane și/ră asperitate. Acest aparat este destinat să fie utilizat pentru ridicarea și transportarea greutăților pe suprafețe plane și/ră asperitate. Acest aparat este destinat să fie utilizat pentru ridicarea și transportarea greutăților pe suprafețe plane și/ră asperitate.

N.B. acest aparat emite o presiune acustică de 70 de dB (A) măsurată la nivelul operatorului. Pentru utilizări intense recomandăm ca să fie utilizată protecția auditivă (cască, dopuri, etc.)

DESCRIEREA ELEVATORULUI MANUAL (5.3)

Desenul expune principalele elemente:

1 – Șasiu

Structur sudat, construit cu materiale de prima calitate, cu rezistență adecvată solicitărilor la care este supus aparatul. Cele două role anterioare și stabilizatorii laterali asigură o stabilitate apreciabilă, pe 4 puncte de sprijin.

2 – Dispozitiv de conducere

Dispozitivul de conducere se folosește la manevrarea aparatului.

Un dispozitiv în formă de arc, împins de gaz, o readuce în poziție verticală în mod automat în momentul în care este eliberat din mână. Construit în așa fel încât să protejeze mâinile operatorului.

3 – Cilindru de ridicare

Beneficiază de un mod de funcționare cu acționare rapidă, permițând ridicarea așii la înălțimea dorită.

Materialele utilizate garantează siguranța operatorului față de riscurile mecanice.

4 – Bateria

Este de tip "baterie cu dispozitiv de pornire", este localizată în interiorul capotei (ref.8) și este accesibilă cu ușurință. Pentru a o reîncărca, este suficient să conectăm jack-ul încercătorului la orificiul de reîncărcare (ref.11) prezent pe suport (ref.9).

Două șuruburi de siguranță blochează bateria, evitând mișcări periculoase ale acesteia în interiorul capotei.

Plăcuța "F" (fig.2) expune datele de identificare ale bateriei.

5 – Roți principale

Două roți principale din cauciuc elastic asigură o deosebită manevrabilitate, fără eforturi excesive din partea operatorului.

6 – Role de încărcare

Două role de nailon cu cuzine și pe sfere susțin și rezolvă problemele greutății concentrate deasupra lor.

7 – Stabilizatori

Cei doi stabilizatori laterali se poziționează automat de îndată ce fucile depășesc o distanță de la sol mai mare de 400 mm. Oferă o stabilitate remarcabilă aparatului, împiedicând răsucirea laterală și ridicând roțile principale la o înălțime de 10 mm de la sol.

8 – Capotă

Protejează bateria de lovituri, poate fi extrasă cu ușurință pentru efectuarea operațiunilor de întreținere a elementelor pe care le conține.

9 – Suport

Suportul susține mecanismul hidraulic și bateria care sunt fixate deasupra sa.

Este proiectat în așa fel încât să protejeze:

- A) picioarele operatorului
- B) sistemul electric
- C) sistemul hidraulic
- D) bateria

10 – Centrala hidraulică

Pe centrala hidraulică sunt montate dispozitivele de siguranță a operatorului, cum ar fi controlul coborârii și valva de maximă presiune.

11 – Dispozitiv de conectare pentru încărcare

Localizat pe suport, se folosește pentru reîncărcarea bateriei; trebuie doar să conectăm jack-ul încercătorului cu orificiul de reîncărcare.

12 – Încărcător

Conectăm jack-ul încercătorului cu orificiul de reîncărcare prezent pe suport (ref.11). Această operațiune se face nemiscând aparatul, cu furcile coborâte.

Este proiectat în așa fel încât să întrerupă alimentarea cu energie electrică în mod automat când bateria este complet reîncărcată.

Pentru utilizare, urmați cu atenție instrucțiunile de mai jos.

13 – Dispozitiv de conectare pentru încărcare

Versiune cu redresor la bord (fig.2a).

14 – Întrerupător general

DISPOZITIVE DE SIGURANĂ (6.9) (VEZI FIG.2)

1) ÎNTRERUPĂTOR GENERAL (REF. 14); 2) SUPAPĂ DE LIMITARE A FLUXULUI; 3) SUPAPĂ DE PRESIUNE MAXIMĂ; 4) APĂRĂTOARE DE PROTECȚIE ÎMPOTRIVA LOVITURILOR

PLĂCUȚE (13.2) (VEZI FIG. 3)

Pe aparat se pot observa următoarele plăcuțe:

- A) Plăcuța de identificare a tipului de vehicul
- B) Plăcuța a pericol de amputare
- C) Simboluri ce indică funcțiunea comenzilor
- D) Plăcuțe indicatoare ale punctelor de agățare
- E) Plăcuțe indicatoare al pericolului de strivire a picioarelor
- F) Plăcuța a bateriei
- G) Plăcuța a indicatoare a poziției baricentrului
- H) I) Plăcuța a citirii manualului

NB: Plăcuțele nu trebuie în nici un caz distruse sau eliminate, nu trebuie să fie ilegibile.

TRANSPORT ȘI PUNERE ÎN FUNCȚIUNE (14-15.2)

Pentru a transporta elevatorul manual sunt prevăzute puncte de agățare indicate pe plăcuțele "D" (fig. 3). În timp ce greutatea aparatului este indicată pe plăcuța de identificare "A" (fig. 3). Înainte de a pune aparatul în funcțiune, asigurați-vă că toate părțile acestuia sunt în condiții perfecte, verificați funcționarea și dispozitivele de siguranță.

BATERIA (16.2)

Instrucțiuni, măsuri de siguranță și întreținere

Controlul, reîncărcarea și schimbarea bateriei trebuie efectuate de către personalul autorizat, în conformitate cu instrucțiunile de folosire furnizate de fabricantul bateriei. Este interzis fumatul și pipstrarea materialelor inflamabile sau care produc scântei în proximitatea elevatorului și a aparatului de reîncărcare. Nu pea trebuie să fie bine aerisit. Pentru o bună întreținere, capacele elementelor trebuie să fie uscate și curate. Eliminați acidul lăsat, ungeți clemele cu ulei sau vaselină și strângeți-le (bateriile cu gel, având electrolitul în formă de gel, nu au nevoie de nici un fel de întreținere). Greutatea și dimensiunile bateriei pot influența stabilitatea elevatorului; dacă montați o baterie diferită de cele standard, vă recomandăm să adărușcereți CASEI CONSTRUCTOARE autorizația necesară. Este interzis ridicarea și coborârea furcilor în timpul operațiunii de reîncărcare. În cazul în care bateria este înlocuită, bateria veche trebuie dusă la cel mai apropiat punct de reîncărcare.

Reîncărcarea bateriei

V sf tuim s nc rca i bateria la sf r itul orelor de lucru cu elevatorul, respect nd urm toarele instruc iuni:

- nltura i capacul (ref.8/fig.1)
- Cobor i fucile
- Descoperi i elemen ii bateriei
- Conecta i jack-ul redresorului cu orificiul de nc rcare (ref.11/fig.1) a bateriei
- Pune i n func iune redresorul - pozi ie "ON"
- La sf r itul procesului de nc rcare, nc rc torul ntrerupe alimentarea cu energie electric i se aprinde becule ul "STOP"; trebuie s nchide i (pozi ie OFF) i s deconecta i
- Verifica i o dat pe s ptam n nivelul electrolitului
- nchide i elemen ii bateriei i terge i-i

Versiune cu redresor la bord

- Cobor i furcile
- Introduce i techerul cablului de alimentare (ref.13/fig.2) ntr-o priz de curent
- n timpul fazei de nc rcare, nc rc torul mpiedic orice opera iune de ridicare. Sf r itul fazei de nc rcare este semnalat de LEDUL VERDE. Acum pute i scoate techerul din priz i pute i folosi din nou aparatul

IMPORTANT: pentru re nc rcarea bateriilor cu gel utiliza i doar nc rc toare speciale.

ATEN IE: Nu lasa i niciodat bateria s se descarce complet i evita i nc rc ri incomplete: desc rcarea e cesiv a bateriei nseamn reducerea duratei acesteia.

Înlocuirea bateriei (17.3)

a) Elibera i bateria de blocan i; b) Deconecta i firele de la polii bateriei; c) Extrage i bateria; d) Monta i la loc bateria nou , respect nd pa ii de mai sus n ordine invers , fixa i-o n spa iul destinat acesteia i conecta i-o n mod corect.

NB: folosi i ntotdeauna o baterie nou de acela i tip cu cea substituit .

IMPORTANT: M NUI I CU GRIJ ACIDUL SULFURIC, ESTE TOXIC I COROZIV (ELECTROLITUL BATERIILOR CU GEL ESTE, DE ASEMENEA, COROZIV NU TREBUIE A ADAR S LE DESCHIDE I N NICI UN CAZ) ATAC PIELEA I MBR C MINTEA CE VOR TREBUI EVENTUAL SP LATE CU S PUN I MULT AP . N CAZ DE ACCIDENT, CONSULTA I UN MEDIC!!!

NB: n caz de nlocuire a bateriei, bateria veche trebuie dus la cel mai aproape punct de re nc rcare (datorit prezen ei plumbului inclusiv n bateriile cu gel, n caz de nlocuire, bateriile vechi trebuie reciclate).

Verificarea bateriei

Citi i cu aten ie instruc iunile de folosire i ntre inere a bateriei furnizate de c tre fabricantul acesteia. Asigura i-v c nu este ruginit , c este uns cu vaselin (bateriile cu gel nu au nevoie de alte controale) i c acidul este la 15mm deasupra pl cilor. Dac elemen ii sunt descoperi i, umple i cu ap distilat . M sura i densitatea electrolitului cu un densimetru, pentru a controla nivelul de nc rcare a bateriei.

UTILIZARE (18.3)

- Acest transpallet a fost proiectat pentru ridicarea i transportul greut ilor pe platforme sau n contenitori standardiza i pe suprafe e plane, fr asperit i i cu o rezisten adecvat .
- Conduc torul va trebui s respecte urm toarele instruc iuni de folosire n opera iunea de conducere; va trebui s efectueze variile opera iuni n a a fel nc ts r m n departe de zonele periculoase pentru strivirea m inilor/a picioarelor - cum ar fi montan i, furci, lan uri, scribe i, ro i motoare i stabilizatoare, i orice alt mecanism n mi care.

Norme de siguran

Elevatorul manual trebuie folosit n conformitate cu urm toarele norme:

- Nu nc rca i elevatorul peste greutatea maxim admis indicat pe pl cu a "A" (fig.3), ntruc t nu va putea ridica o greutate superioar i se va deteriora grav.
- Nu nc rca i furcile separat.
- Distribui i uniform nc rc tura pe cele dou furci.
- Nu ridica i nc rc tura doar cu v rful furcilor.
- Este interzis transportul i ridicarea persoanelor.
- Este interzis sta ionarea persoanelor n zonele n care ac ioneaz aparatul sau n zonele de mi care ale p r ilor elevatorului manual.
- Este interzis modificarea structurii elevatorului manual.
- Este interzis transportarea elevatorului manual c nd furcile se afl la o n l ime fa de p m nt mai mare de 400 mm.
- Conduc torul aparatului trebuie s cunoasc instruc iunile de folosire a vehiculului i s poarte haine de lucru adecvate.
- Este interzis trac iunea elevatorului manual cu mijloace de trac iune electrice sau mecanice; este permis utilizarea doar prin intermediul trac iunii umane.
- Este interzis ac ionarea tastei de ridicare i cobor re n faza de nc rcare a bateriei.
- Este interzis scoaterea din func iune sau demontarea dispozitivelor de siguran .
- nainte de utilizarea elevatorului manual, conduc torul acestuia va trebui s se asigure c :
 - Furcile de nc rcare sunt n condi ii perfecte de func ionare.
 - Bateria este nc rcat , bine fixat pe suport i cu elemen ii usca i i cura i.
- Conduc torul, responsabil de elevatorul manual, trebuie s mpiedice persoanelor neautorizate conducerea vehiculului i s evite urcarea pe furci a persoanelor neautorizate.
 -) Dac elevatorul manual este transportat n ascensor, trebuie s intre cu furcile de nc rcare nainte (asigura i-v mai nt i c ascensorul are greutatea maxim necesar).
- Elevatorul trebuie s fie ntotdeauna folosit i parcat n zone unde nu bate ploaia, unde nu este z pad i unde gradul de umiditate nu este foarte nalt.
- Temperatura de utilizare $-12^{\circ}\text{C} / +40^{\circ}\text{C}$

NB: Casa constructoare nu i asum nici o obliga ie relativ la defec iuni sau accidente cauzate de neglijen , incapacitate, instalare efectuat de tehnicieni neautoriza i i utilizare necorespunz toare a elevatorului manual.

ATEN IE: Transpallet-ul cu pantograf a fost conceput n a a fel nc t, n timpul ridic rii, s - i modifice stabilitatea reduc nd pasul dintre stabilizatori i rolele de nc rcare. Fi i deci aten i s pozi iona i n mod corect greutatea pe furci i asigura i-v c baricentrul greut ii corespunde cu cel declarat de constructor. Cu greut i care nu sunt bine distribuite i cu baricentre diverse de cele indicate, transpallet-ul cu pantograf poate p rea stabil n prima faz a ridic rii dar se poate r sturna pe neprev zute dac centrul de greutate iese din linia rolor.

Mi care

ndrepta i-v n zona de lucru tr g nd elevatorul cu dispozitivul de conducere (ref.2/fig.2). Schimba i direc ia elevatorului n mod delicat, ntruc t mi c rile bru te pot cauza situa ii periculoase.

Mi ca i ntotdeauna elevatorul cu nc rc tura i furcile n pozi ie joas : max 300 mm. de la sol.

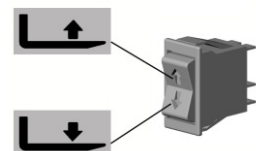

Funcționare

Pentru ridicarea furcilor de încărcare apăsați butonul în partea superioară până la înălțimea dorită, iar pentru a coborî furcile, apăsați butonul în partea inferioară.

Elevatorul manual se mișcă liber până la o înălțime a furcilor față de platformă de circa 400 de mm; dincolo de această limită, intervin doi stabilizatori laterali (ref.7/fig.2) care blochează aparatul împiedicându-i orice mișcare orizontală.

INTRETINERE (20.3)

N.B. Intretinerea trebuie efectuată de către personal specializat și cel puțin o dată pe an elevatorul trebbie supus unui control general.

N.B. Pentru comanda pieselor de schimb, vă rugăm să consultați tabelele anexate la acest certificat.

N.B. Pentru a efectua orice tip de intretinere sau control, scoateți bateria din funcțiune.

FRECVENȚA INTRETINERE

| ELEMENT | CONTROALE | LA FIECARE | | |
|------------------------|---|-------------|--------|---------|
| | | 3 LUNI | 6 LUNI | 12 LUNI |
| STRUCTURA | Control elementii portanți | | X | |
| ROTI | Verificați gradul de uzură | X | | |
| SCHIMBATOR DE DIRECȚIE | Cuzinetai fixare | X | | |
| SISTEM HIDRAULIC | Verificați funcționarea, tuburile și racordurile Nivel ulei Schimbați uleiul lt. 1,75 (32 Cst. 40C) Verificați valva de max presiune | X | X | X X |
| SISTEM ELECTRIC | Verificați funcționarea Conexiuni și cabluri Buton comandă | X X X | | |
| MOTOR ELECTRIC | Controlați gradul de uzură a periiilor | | X | |
| LUBRIFICARE | Lubrificați articulațiile | X | | |

ATENȚIE: utilizați ulei hidraulic, exclusiv uleiul de motor și frână

NOTA: uleiul uzat trebuie aruncat în conformitate cu normele de respectare a mediului înconjurător. Vă sfătuim să-l depozitați în recipiente pe care îi puteți lăsa, apoi, la centrul de reparații cel mai apropiat de dumneavoastră. Nu aruncați uleiul pe jos sau în zone necorespunzătoare.

SPALAREA ELEVATORULUI: curățați părțile aparatului A28, cu excepția celor electrice și electronice, cu o cârpă umedă. Nu spălați în nici un caz cu jeturi directe de apă, vapori și lichide inflamabile. Curățați părțile electrice și electronice cu aer comprimat deumidificat la presiune joasă (max 5 bar), sau cu o pensulă care să nu fie de metal.

CUTARE DEFECȚIUNI

FURCILE NU RIDICĂ (22.2):

| | | |
|---|------|--|
| LIPSEȚE ULEIUL | DA ➡ | UMPLEȚI REZERVORUL |
| NU | | |
| BATERIE DESCĂRCATĂ | DA ➡ | REÎNCĂRCĂȚI BATERIA (vezi pag.8) |
| NU | | |
| GARNITURI CILINDRU UZATE | DA ➡ | ÎNLOCUIȚI GARNITURILE |
| NU | | |
| AVARIE RELEU MOTOR | DA ➡ | VERIFICAȚI ÎNLOCUIȚI |
| NU | | |
| PERII MOTOR UZATE | DA ➡ | ÎNLOCUIȚI PERIILE |
| NU | | |
| SISTEMUL ELECTRIC DETERIORAT | DA ➡ | VERIFICAȚI CONEXIUNILE ELECTRICE ÎN TASTA DE COMANDĂ |
| NU | | |
| ELECTROVALVA DEFECTATĂ | DA ➡ | VERIFICAȚI ÎNLOCUIȚI |
| NU | | |
| AVARIE A SISTEMULUI ELECTRIC | DA ➡ | VERIFICAȚI CONEXIUNILE ELECTRICE ÎN TASTELE DE COMANDĂ |
| NU | | |
| DUCEȚI TRANSPALLET-UL LA PUNCTUL DE REPARAȚIE CARE SE AFLĂ CEL MAI APROAPE DE DVS. | | |

FURCILE NU COBOARĂ (29,1):

| | | |
|---|------|--|
| ELECTROVALVA DEFECTATĂ | DA ➡ | VERIFICAȚI ÎNLOCUIȚI |
| NU | | |
| AVARIE A SISTEMULUI ELECTRIC | DA ➡ | VERIFICAȚI CONEXIUNILE ELECTRICE ÎN TASTELE DE COMANDĂ |
| NU | | |
| DUCEȚI TRANSPALLET-UL LA PUNCTUL DE REPARAȚIE CARE SE AFLĂ CEL MAI APROAPE DE DVS. | | |



RU КРАТКОЕ ОПИСАНИЕ (1.3)

| | |
|---------------------------------------|----|
| ТЕХНИЧЕСКИЕ ДАННЫЕ..... | 26 |
| ЭКСПЛУАТАЦИЯ ПОГРУЗЧИКА..... | 26 |
| ОПИСАНИЕ ПОГРУЗЧИКА..... | 27 |
| ТАБЛИЧКИ..... | 27 |
| ТРАНСПОРТИРОВКА И НАСТРОЙКА..... | 27 |
| БАТАРЕЯ..... | 27 |
| ЭКСПЛУАТАЦИЯ..... | 28 |
| ОБСЛУЖИВАНИЕ..... | 29 |
| ВЫЯВЛЕНИЕ И УСТРАНЕНИЕ НЕДОЛАДОВ..... | 29 |

ТЕХНИЧЕСКИЕ ДАННЫЕ

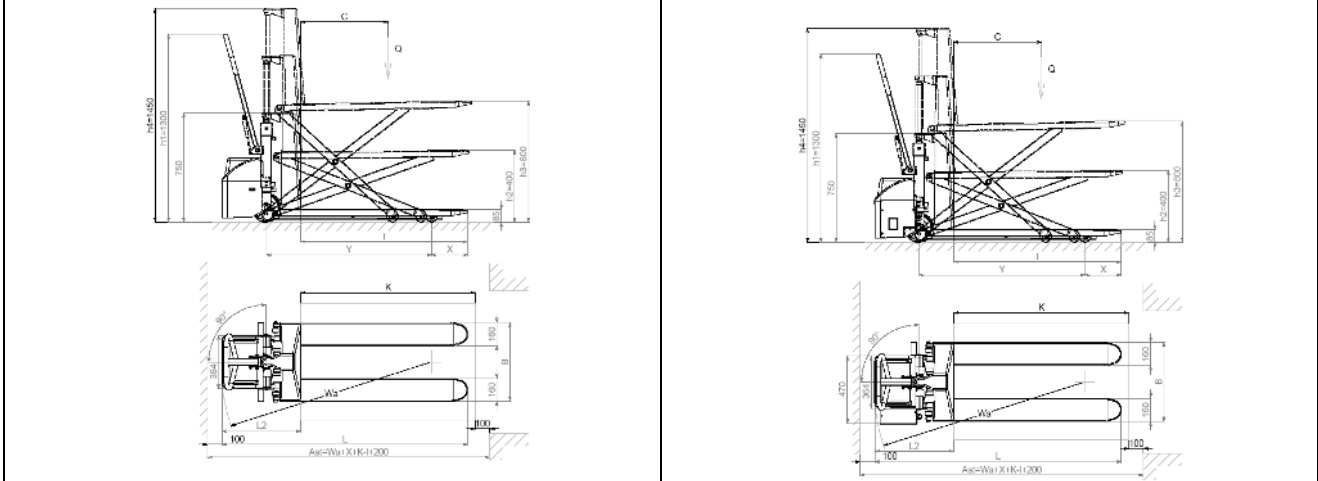

| | | | PR INDUSTRIAL HX10E 1150x540 | PR INDUSTRIAL HX10E 1150x690 | PR INDUSTRIAL HX10E 1525x540 | PR INDUSTRIAL HX10E 1800x540 | PR INDUSTRIAL HX10E 2000x540 |
|------|--|-------|---------------------------------|---------------------------------|---------------------------------|---------------------------------|---------------------------------|
| 1.1 | ПРОИЗВОДИТЕЛЬ | | | | | | |
| 1.2 | ОДЕЛЬ | | | | | | |
| 1.3 | ТЯ А | | ПЕКРИЧЕСКИЙ | ПЕКРИЧЕСКИЙ | ПЕКРИЧЕСКИЙ | ПЕКРИЧЕСКИЙ | ПЕКРИЧЕСКИЙ |
| 1.4 | ТИП ВО ДЕНЯ | | СОПРОВО ДЕНЯ | СОПРОВО ДЕНЯ | СОПРОВО ДЕНЯ | СОПРОВО ДЕНЯ | СОПРОВО ДЕНЯ |
| 1.5 | О НОСТЬ | Q | kg | 1000 | 1000 | 1000 | 1000 |
| 1.6 | ЦЕНТР ТЯ ЕСТИ | c | mm | 600 | 600 | 762 | 900 |
| 1.6 | РАССТОЯНИЕ ОСИ КОЛЕС НА Р ЗКИ ОТ БАЗ ВИЛ | x | mm | 993 | 993 | 1368 | 1643 |
| 1.9 | А | y | mm | 1236 | 1236 | 1611 | 1886 |
| 2.1 | КСЛП АТАЦИОННАЯ АССА АКК ЛЯТОРО (см. строку 6.5) | | kg | 139 (144*) | 146 | 235 (240*) | 259 (264*) |
| 2.2 | НА Р ЗКА НА ОСИ С Р ЗО , ПЕРЕДН/ЗАДН. | | kg | 429/710 (434/710*) | 434/712 (439/712*) | 531/704 (536/704*) | 572/687 (577/687*) |
| 2.3 | НА Р ЗКА НА ОСИ БЕЗ Р ЗА, ПЕРЕДН/ЗАДН. | | kg | 111/28 (116/28*) | 116/30 | 155/80 (160/80*) | 178/81 (183/81*) |
| 3.1 | ИН | | | G/P | G/P | G/P | G/P |
| 3.2 | РАЗ ЕР ПЕРЕДНИ КОЛЕС (х ширина) | | | 200x50 | 200x50 | 200x50 | 200x50 |
| 3.3 | РАЗ ЕР ЗАДНИ КОЛЕС (х ширина) | | | 80x50 | 80x50 | 80x50 | 80x50 |
| 3.4 | РАЗ ЕР БОКОВ КОЛЕС (х ширина) | | | - | - | - | - |
| 3.5 | КОЛИЧЕСТВО КОЛЕС (х ВЕД ИЕ) ПЕРЕДН/ЗАДН. | | | 2/2 | 2/2 | 2/2 | 2/2 |
| 3.6 | КОЛЕЯ ПЕРЕДНИ КОЛЕС | b10 | mm | 150 | 150 | 150 | 150 |
| 3.7 | КОЛЕЯ ЗАДНИ КОЛЕС ИН/ АКС | b11 | mm | 447 | 587 | 447 | 447 |
| 4.4 | В СОТА ПОДЬЕ А | h3 | mm | 715 | 715 | 715 | 715 |
| 4.9 | В СОТА Р ЛЯ В ПОЛО ЕНИИ ПРАВЛЕНИЯ ИН/ АКС | h14 | mm | 915/1300 | 915/1300 | 915/1300 | 915/1300 |
| 4.15 | В СОТА ОП ЕНН ВИЛ | h13 | mm | 85 | 85 | 85 | 85 |
| 4.19 | ОБ АЯ ДЛИНА | l1 | mm | 1690 | 1690 | 2095 | 2340 |
| 4.20 | ДЛИНА ТЯ ОВО О БЛОКА | l2 | mm | 540 | 540 | 540 | 540 |
| 4.21 | ОБ АЯ ИРИНА ПЕРЕДН/ЗАДН. ИН/ АКС | b1 | mm | 540 | 680 | 540 | 540 |
| 4.22 | РАЗ ЕР ВИЛ | s/e/l | mm | 48/160/1150 | 48/160/1150 | 48/160/1525 | 48/160/1800 |
| 4.25 | ИРИНА ВИЛ ИН/ АКС | b5 | mm | 540 | 680 | 540 | 540 |
| 4.32 | ПРОСВЕТ НА СЕРЕДИНЕ А А | m2 | mm | 21 | 21 | 21 | 21 |
| 4.34 | РАБОЧИЙ ПРО ОД С ПОДДОНО 00x1200 ВДОЛЬ | As1 | mm | 1948 | 1948 | 2273 | 2548 |
| 4.35 | РАДИ С РАЗВОРОТА | Wa | mm | 1541 | 1541 | 1916 | 2191 |
| 5.2 | СКОРОСТЬ ПОДЬЕ А, С/БЕЗ Р ЗА | | m/s | 0,08/0,13 | 0,08/0,13 | 0,08/0,13 | 0,08/0,13 |
| 5.3 | СКОРОСТЬ ОП СКАНИЯ С/БЕЗ Р ЗА | | m/s | 0,13/0,06 | 0,13/0,06 | 0,13/0,06 | 0,13/0,06 |
| 6.2 | О НОСТЬ ДВИ АТЕЛЯ ПОДЬЕ А | | kW | 1,6 | 1,6 | 1,6 | 1,6 |
| 6.4 | НАПРЯ ЕНИЕ АКК ЛЯТОРА, НО ИНАЛЬНАЯ О НОСТЬ C5 | | V/Ah | 12/60 | 12/60 | 12/60 | 12/60 |
| 6.5 | АССА АКК ЛЯТОРА | | kg | 14 | 14 | 14 | 14 |
| 8.4 | РОВЕЬ А НА ЕСТЕ ОПЕРАТОРА | | dB(A) | 67 | 67 | 67 | 67 |

G Резина, P Полиуретан одель с выпрямителем

| | | | HX10E 1150x540 GEL/PLUS | HX10E 1525x540 GEL/PLUS | HX10E 1800x540 GEL/PLUS | HX10E 2000x540 GEL/PLUS | |
|------|--|-----|-------------------------|-------------------------|-------------------------|-------------------------|-------|
| 2.1 | КСЛП АТАЦИОННАЯ АССА АКК ЛЯТОРО (см. строку 6.5) | kg | 145 | 241 | 265 | 268 | |
| 2.2 | НА Р ЗКА НА ОСИ С Р ЗО , ПЕРЕДН/ЗАДН. | kg | 435/710 | 537/704 | 578/687 | 590/678 | |
| 2.3 | НА Р ЗКА НА ОСИ БЕЗ Р ЗА, ПЕРЕДН/ЗАДН. | kg | 117/28 | 161/80 | 184/81 | 186/82 | |
| 4.19 | ОБ АЯ ДЛИНА | l1 | mm | 1720 | 2095 | 2370 | 2570 |
| 4.20 | ДЛИНА ТЯ ОВО О БЛОКА | l2 | mm | 570 | 570 | 570 | 570 |
| 4.34 | РАБОЧИЙ ПРО ОД С ПОДДОНО 00x1200 ВДОЛЬ | As1 | mm | 1978 | 2303 | 2578 | 2778 |
| 4.35 | РАДИ С РАЗВОРОТА | Wa | mm | 1571 | 1946 | 2221 | 2421 |
| 6.4 | НАПРЯ ЕНИЕ АКК ЛЯТОРА, НО ИНАЛЬНАЯ О НОСТЬ C5 | | V/Ah | 12/50 | 12/50 | 12/50 | 12/50 |
| 6.5 | АССА АКК ЛЯТОРА | kg | 19 | 19 | 19 | 19 | |

ЭКСПЛУАТАЦИЯ ПОГРУЗЧИКА (4.2) (см. рис. 1)

Погрузчик разработан для поднятия и транспортировки грузов на идеально ровных поверхностях. Табличка с паспортными данными "А" (рис. 3) указывает грузоподъемность, которую запрещается превышать из соображений безопасности персонала и во избежание повреждения погрузчика. Пожалуйста, соблюдайте указанные правила безопасности, эксплуатации и обслуживания. Установка дополнительного оборудования должна быть одобрена производителем. Данный погрузчик подходит для эксплуатации в рабочих зонах, где оператору приходится часто останавливаться, чтобы поднимать груз вручную; погрузчик можно использовать как обычный транспаллет и как рабочий стол, который можно поднимать. Поднятие груза на необходимую высоту уменьшает приложение усилий и улучшает удобство стационарной и подвижной рабочей позиции. Электроприводное поднятие ускоряет и облегчает смену эксплуатационных высот.

ВНИМ: Данный погрузчик производит звуковое давление в 70 db (A), измеряемое при полной нагрузке в рабочем положении; по этой причине рекомендуется использовать противошумовые устройства (наушники, затычки для ушей и т.д.).

ОПИСАНИЕ ПОГРУЗЧИКА (5.3) (см. рис. 2)

1 – Шасси

Спаянная структура, сконструированная из материалов высшего качества; адекватная устойчивость к нагрузке на погрузчик. Два передних роллера и боковые стабилизаторы гарантируют высокую устойчивость на 4-ех точках опоры.

2 – Манипулятор

Манипулятор используется для буксировки и управления погрузчиком. Газовая пружина автоматически возвращает манипулятор в вертикальное положение при отпускании. Конструкция манипулятора защищает руки оператора.

3 – Подъемный цилиндр

Поднимает шасси на требуемую высоту одним движением. Используемые материалы гарантируют защиту оператора от получения механических повреждений.

4 – Батарея

Батарея стартового типа; доступ к ней облегчен (ссыл.8). Для перезарядки вставьте вилку зарядного устройства в розетку (ссыл.11), расположенную на опорной стойке (ссыл.9). 4 опоры на раме (ссыл. 9), и эластичный бандаж предотвращают смещение батареи (ссыл. 4). Табличка “F” (рис.3) содержит паспортные данные по аккумуляторной батарее.

5 – Рулевые колеса

Два эластичных рулевых колеса, выполненных из резины, гарантируют маневренность и не требуют приложения чрезмерных усилий со стороны оператора.

6 – Роллеры под грузом

Два нейлоновых роллера на шарикоподшипниках легко несут нагрузку.

7 – Стабилизаторы

Пара боковых стабилизаторов автоматически фиксируют положение, если вилы подняты более чем на 400 мм над поверхностью. Они обеспечивают отличную устойчивость погрузчика, предотвращают боковое опрокидывание и поднимают рулевые колеса на высоту 10 мм над поверхностью.

8 – Покрытие

Защищает батарею от уларов и легко снимается для обеспечения доступа ко всем внутренним компонентам.

9 – Опорная стойка

Секция гидравлики и батарея прикреплены к опорной стойке. Она разработана для защиты:

- A) ног оператора
- B) электрического оборудования
- C) секции гидравлики
- D) батареи

10 – Гидропривод

В гидроприводе расположены устройства защиты оператора, например клапан контроля опускания и клапан регулировки максимального давления.

11 – Розетка для перезарядки

Расположена на опорной стойке и используется для перезарядки батареи (с помощью подсоединения вилки зарядного устройства).

12 – Зарядное устройство

При неработающем погрузчике (и опущенных вилах) подсоедините вилку зарядного устройства к розетке для перезарядки (ссыл.11).

Зарядное устройство автоматически прерывает подачу напряжения, когда зарядка батареи закончена. Для эксплуатации следуйте указаниям, данным в руководстве.

13 – Розетка для перезарядки

Модель с выпрямителем (рис.2а).

14 – Главный выключатель

ЗАЩИТНЫЕ УСТРОЙСТВА (6.9) - (см. рис.2)

1) ГЛАВНЫЙ ВЫКЛЮЧАТЕЛЬ (ССЫЛКА 14); 2) КЛАПАН ОГРАНИЧЕНИЯ РАСХОДА; 3) КЛАПАН МАКСИМАЛЬНОГО ДАВЛЕНИЯ; 4) БУФЕР.

ТАБЛИЧКИ (13.2) (см. рис. 3)

На погрузчике размещены следующие таблички технических данных:

- A) Табличка с маркировкой типа погрузчика.
- B) Табличка: опасность сдвижения.
- C) Символы, обозначающие функции управления.
- D) Таблички: места крепления.
- E) Таблички, указывающие на риск повреждения ног.
- F) Аккумуляторная пластина.
- G) Табличка: положение центра масс.
- H) Табличка: почти инструкции по эксплуатации.

Вним. Категорически запрещается снимать таблички или портить содержащиеся на них данные.

ТРАНСПОРТИРОВКА И НАСТРОЙКА (14.2)

Для транспортировки используйте точки крепления, указанные табличками “D” (рис.3). Масса погрузчика указана на табличке “A” (рис.3). Перед запуском проверьте работоспособность всех узлов и защитных механизмов.

БАТАРЕЯ (16.2)

Инструкции, меры безопасности и обслуживание

Осмотр, зарядка и замена батареи должны проводиться квалифицированным персоналом согласно инструкциям производителя. Рядом с погрузчиком или зарядным устройством запрещается курить или хранить воспламеняющиеся изделия или предметы, способные давать искры. Зона должна хорошо проветриваться. Колпачки элементов должны быть сухими и чистыми. Удаляйте любые утечки электролита; на клеммы нанесите немного вазелина и затяните их (гелевые батареи не требуют техобслуживания, так как в них гелевый электролит). Масса и размер батареи может повлиять на устойчивость погрузчика; поэтому перед установкой нестандартной батареи рекомендуется обратиться за разрешением к компании-производителю. Запрещается опускать или поднимать вилы во время зарядки. После замены батареи, использованную батарею нужно отправить на ближайшую заправочную станцию.

Перезарядка батареи

Рекомендуется заряжать батарею после нескольких часов эксплуатации погрузчика, выполнив следующие пункты:

- Снимите кожух (ссыл.8/рис.2).
- Опустите вилы.

- Откройте элементы батареи.
- Подсоедините розетку выпрямителя к вилке зарядного устройства (ссыл.11/рис.2).
- Переключите выпрямитель в положение "ON".
- При полной зарядке батареи, зарядное устройство прервет подачу напряжения и загорится сигнальная лампочка "Stop". Переключите выпрямитель в положение "OFF" и выньте вилку.
- Проверьте уровень электролита в элементах раз в неделю.
- Закройте элементы батареи и просушите их.

Модель с выпрямителем

- Опустить вилы погрузчика
- Подключить кабель к сети электропитания (поз.13/рис.2)
- Во время зарядки аккумулятор блокирует поднятие. Окончание заряда определяется МИГАНИЕМ ЛАМПОЧКИ ЗЕЛЕНОГО ЦВЕТА. Вытащить вилку из розетки, машина может начать работу.

ВАЖНО: Для перезарядки гелевых батарей используйте только специальное зарядное устройство

ПРЕДУПРЕЖДЕНИЕ: Никогда не разряжайте батарею полностью и не допускайте частичной зарядки: При полной разрядке срок эксплуатации батареи сокращается.

Замена батареи (17.3)

a) Отсоедините держатели батареи. b) Отсоедините кабели от клемм батареи. c) Выдвиньте батарею. d) Выполняя процедуры в обратном порядке соберите батарею, закрепите в гнезде и правильно подсоедините. **Вним.** Батарею нужно заменять на батарею такого же типа. **ВАЖНО: БУДЬТЕ ОСТОРОЖНЫ В ОБРАЩЕНИИ С СЕРНОЙ КИСЛОТОЙ, ОНА ТОКСИЧНА И КОРРОЗИЙНА (ЭЛЕКТРОЛИТ ГЕЛЕВЫХ БАТАРЕЙ ТАКЖЕ КОРРОЗИВНЫЙ; ПОЭТОМУ КАТЕГОРИЧЕСКИ ЗАПРЕЩАЕТСЯ ОТКРЫВАТЬ БАТАРЕИ); ПРИ ПОПАДАНИИ КИСЛОТЫ НА КОЖУ ИЛИ ОДЕЖДУ ОБИЛЬНО ПРОМЫТЬ ВОДОЙ С МЫЛОМ. ПРИ НЕСЧАСТНЫХ СЛУЧАЯХ НЕМЕДЛЕННО ОБРАТИТЬСЯ К ВРАЧУ!!!** Вним. После замены батареи, использованную батарею нужно отправить на ближайшую заправочную станцию (так как гелевые батареи содержат свинец, после замены их нужно отправить на переработку).

Проверка батареи

Внимательно прочитайте инструкции производителя по эксплуатации и обслуживанию батарей. Убелитесь в отсутствии коррозии, наличии вазелина на контактах (более тщательной проверки не требуется для гелевых батарей); уровень электролита должен превышать уровень пластин на 15 мм. Если элементы не покрыты, залейте их дистиллированной водой. Замеры электролита производить ареометром для проверки уровня зарядки.

ЭКСПЛУАТАЦИЯ (18.3)

Данный погрузчик предназначен для поднятия и транспортировки грузов на паллетах или в стандартных контейнерах по ровным, гладким и достаточно крепким покрытиям. Поднятие груза на желаемую высоту уменьшает требуемое приложение усилий и улучшает удобство рабочего положения во время остановки/в движении. Водитель должен выполнять следующие инструкции по эксплуатации по время движения, чтобы оставаться приемлемо далеко от опасных зон (мачты, вилы, цепи, полиспасты, приводные и стабилизирующие колеса и другие движущиеся части), где можно получить повреждение рук и/или ног.

Правила безопасности

Эксплуатация погрузчика должна проводиться в соответствии со следующими правилами:

- Запрещается превышать максимальную грузоподъемность, указанную на табличке технических данных "А" (рис. 3); груз не будет поднят, что вызовет серьезное повреждение погрузчика.
- Запрещается нагружать вилы с одной стороны.
- Груз размещать равномерно на обеих вилах.
- Не поднимать груз на концах вилок.
- Запрещается транспортировка или поднятие людей.
- Запрещается заезжать в зоны с движущимися механизмами.
- Запрещается изменять конструкцию погрузчика.
- Запрещается буксировать погрузчик если вилы подняты над поверхностью более чем на 400 мм.
- Водитель должен знать инструкции по эксплуатации погрузчика и носить подходящую спецодежду.
- Запрещается буксировать погрузчик механическими или электрическими средствами; буксировать лишь вручную.
- Запрещается использовать кнопку поднятия/опускания во время перезарядки батареи.
- Запрещается отключать или демонтировать предохранительные устройства.
- Перед началом работы водитель должен проверить:
 - Функциональность рабочего и стояночного тормозов.
 - Исправность грузоподъемных вилок.
 - Заряд батареи, ее крепления; что элементы батареи сухие и чистые.
- Водитель, ответственный за вилочный погрузчик, не должен допускать несанкционированное использование погрузчика или разрешать персоналу наступать на вилы.
- При транспортировке в лифтах въезжать в них нужно оставляя грузовые вилы впереди (сначала убедитесь, что у лифта достаточная грузоподъемность).
- Погрузчик всегда нужно эксплуатировать или парковать в укрытии от дождя и снега; запрещается эксплуатация во влажных условиях.
- Эксплуатировать при температуре $-12^{\circ}\text{C}/+40^{\circ}\text{C}$.

Фирма-производитель не берет на себя ответственность за поломки или несчастные случаи по причине неосторожного обращения, непригодности, сборки неквалифицированным персоналом, ненадлежащей эксплуатации.

ПРЕДУПРЕЖДЕНИЕ: Во время подъема, из-за своего дизайна пантограф модифицирует устойчивость, уменьшая шаг между стабилизатором и грузовыми роликами. Обратите внимание на правильное размещение груза на вилах и убедитесь, что барьцентры груза совпадают с информацией, заявленной производителем. По причине неправильного размещения груза и разницы между реальными и заявленными центрами масс, пантограф может показаться устойчивым в первой фазе поднятия и внезапно перевернуться, если барьцентр сместится с линии роликов.

Движение

Отбуксируйте погрузчик в направлении рабочей зоны (ссыл.2/рис.2). Управляйте медленно; резкие движения могут спровоцировать опасные ситуации. Движение разрешено лишь когда груз и вилы опущены (макс. 300 мм от земли).

Эксплуатация

Для поднятия грузовых вилок нажмите верхнюю часть кнопки до достижения желаемой высоты; для опускания нажмите нижнюю часть кнопки. Погрузчик будет свободно двигаться до достижения

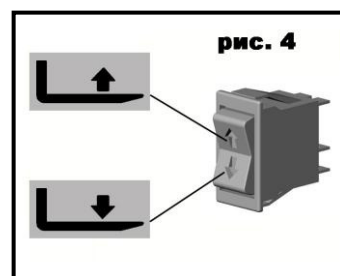

высоты примерно 400 мм от поверхности; после этого задействуются два боковых стабилизатора (ссыл.7/рис.2), блокируя погрузчик и препятствуя горизонтальному движению.

ОБСЛУЖИВАНИЕ (20.3)

Обслуживание должно проводиться квалифицированным персоналом; погрузчик должен подвергаться общему осмотру по крайней мере раз в год.

Вним. Всегда отсоединяйте батарею перед выполнением любых операций по техобслуживанию или осмотрам.

Периодическое техобслуживание

| ЭЛЕМЕНТ | ПРОВЕРКИ | КАЖДЫЕ | | |
|------------------|---------------------------------------|----------|-----------|------------|
| | | 3 месяца | 6 месяцев | 12 месяцев |
| ШАССИ | Проверка грузоприемных эл-тов | | X | |
| КОЛЕСА | Проверка на износ и амортизацию | X | | |
| | Шарикоподшипники и анкер | X | | |
| УПРАВЛЕНИЕ | Проверка зазора | X | | |
| УЗЕЛ ГИДРАВЛИКИ | Проверка работы труб и их сочленений | X | | |
| | Уровень масла | | X | |
| | Масло Sahnge 1,75 л. (32 Cst. 40°C) | | | X |
| | Проверка макс. клапана давления | | | X |
| УЗЕЛ ЭЛЕКТРИКИ | Проверка работоспособности | X | | |
| | Соединения и кабели | X | | |
| | Кнопки управления | X | | |
| ЭЛЕКТРОДВИГАТЕЛЬ | Проверка щеток на износ и амортизацию | | X | |
| СМАЗКА | Смазывание сочленений | X | | |

Вним. Масло для гидравлических систем использовать отдельно от моторного масла и тормозной жидкости.

Вним. При утилизации использованного масла соблюдайте экологические нормы. Масло должно храниться в цилиндрическом контейнере, который затем нужно отправить на ближайшую заправочную станцию. Не проливать масло.

ОЧИСТКА ПОГРУЗЧИКА: Очистку элементов погрузчика производить влажной ветошью, за исключением электрических и электронных компонентов. Запрещается применять прямые струи воды, пар или воспламеняющиеся жидкостью. Очистку электрических и электронных компонентов производить осушенным сжатым воздухом низкого давления (макс. 5 бар), или неметаллической щеткой.

ОБНАРУЖЕНИЕ И УСТРАНЕНИЕ НЕПОЛАДОК

ВИЛЫ НЕ ПОДНИМАЮТСЯ (22,2+Х3):

| | | |
|---|------|--|
| СЛИШКОМ МАЛО МАСЛА | ДА ➔ | НАПОЛНИТЬ МАСЛЯНЫЙ БАК |
| ↓ | | |
| БАТАРЕЯ РАЗРЯЖЕНА | ДА ➔ | СМ СТР. 22 ПЕРЕЗАРЯДКА БАТАРЕИ |
| ↓ | | |
| ИЗНОС ШАЙБ ЦИЛИНДРА | ДА ➔ | ЗАМЕНИТЬ ШАЙБЫ |
| ↓ | | |
| ПОЛОМКА РЕЛЕ ДВИГАТЕЛЯ | ДА ➔ | ПРОВЕРИТЬ И ЗАМЕНИТЬ |
| ↓ | | |
| ИЗНОС ЩЕТОК ДВИГАТЕЛЯ | ДА ➔ | ЗАМЕНИТЬ ЩЕТКИ |
| ↓ | | |
| ПОВРЕЖДЕНИЕ ЭЛЕКТРОУСТАНОВКИ | ДА ➔ | ПРОВЕРИТЬ ЭЛЕКТРИЧЕСКИЕ КОНТАКТЫ И КНОПКИ УПРАВЛЕНИЯ |
| ↓ | | |
| ОТПРАВИТЬ ПОГРУЗЧИК В БЛИЖАЙШИЙ СЕРВИСНЫЙ ЦЕНТР | | |

ВИЛЫ НЕ ОПУСКАЮТСЯ (29,1):

| | | |
|---|------|--|
| ПОЛОМКА ГИДРОРАСПРЕДЕЛИТЕЛЯ | ДА ➔ | ПРОВЕРИТЬ И ЗАМЕНИТЬ |
| ↓ | | |
| ПОВРЕЖДЕНИЕ ЭЛЕКТРОУСТАНОВКИ | ДА ➔ | ПРОВЕРИТЬ ЭЛЕКТРИЧЕСКИЕ КОНТАКТЫ И КНОПКИ УПРАВЛЕНИЯ |
| ↓ | | |
| ОТПРАВИТЬ ПОГРУЗЧИК В БЛИЖАЙШИЙ СЕРВИСНЫЙ ЦЕНТР | | |



SV INNEHÅLL (1.3)

TEKNISKA EGENSKAPER sid. 37
 BRUK AV MASKINEN sid. 37
 BESKRIVNING AV MASKINEN sid. 37/38
 SÄKERHETSANORDNINGAR sid. 38
 BRICKOR sid. 38
 TRANSPORT OCH MONTERING sid. 38
 BATTERI sid. 38
 ANVÄNDNING sid. 38/39
 UNDERHÅLL sid. 39
 FELSÖKNING sid. 40

TEKNISKA EGENSKAPER

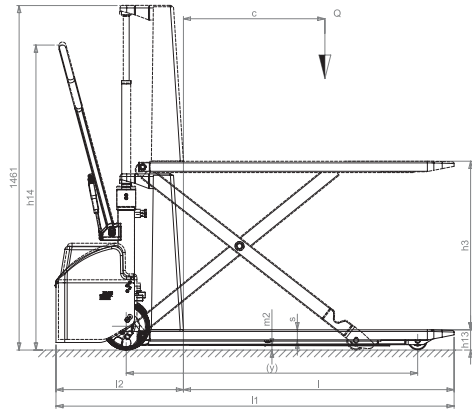
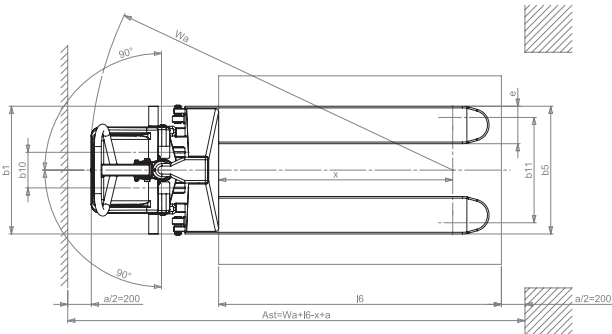

| BESKRIVNING | ENHET | PR INDUSTRIAL | | | | |
|--|-----------------|--------------------|--------------------|--------------------|--------------------|--------------------|
| | | HX10E 1150x540 | HX10E 116x680 | HX10E 180x540 | HX10E 180x540 | HX10E 200x540 |
| 1.1 TILLVERKARE | | PR INDUSTRIAL | PR INDUSTRIAL | PR INDUSTRIAL | PR INDUSTRIAL | PR INDUSTRIAL |
| 1.2 MODELL | | HX10E 1150x540 | HX10E 116x680 | HX10E 180x540 | HX10E 180x540 | HX10E 200x540 |
| 1.3 DRIVKRAFT | | ELEKTRISK | ELEKTRISK | ELEKTRISK | ELEKTRISK | ELEKTRISK |
| 1.4 KÖREGENSKAPER | | MEDFÖLJANDE | MEDFÖLJANDE | MEDFÖLJANDE | MEDFÖLJANDE | MEDFÖLJANDE |
| 1.5 BÄRFÖRMÅGA | Q | 1000 | 1000 | 1000 | 1000 | 1000 |
| 1.6 BÄRCENTRUM | c | 600 | 600 | 762 | 900 | 1000 |
| 1.8 AVSTÅND MELLAN LASTHJULSAXEL OCH GAFFELBASEN | x | 993 | 993 | 1368 | 1643 | 1843 |
| 1.9 TAKT | v | 1236 | 1236 | 1811 | 1858 | 2098 |
| 1.11 MASSA I DRIFT MED BATTERI (se ref 6.5) | kg | 139 (1447) | 156 | 235 (247) | 259 (267) | 282 (287) |
| 1.12 LAST PÅ AXLARNA MED LAST FRÄMRE/BAKRE | kg | 429/710 (434/710*) | 434/712 (439/712*) | 531/704 (536/704*) | 572/687 (577/687*) | 584/678 (589/678*) |
| 1.13 LAST PÅ AXLARNA UTAN LAST FRÄMRE/BAKRE | kg | 111/28 (116/28*) | 116/30 | 155/80 (160/80*) | 179/81 (183/81*) | 180/82 (185/82*) |
| 1.14 ÖKATRUSTNING | GP | GP | GP | GP | GP | GP |
| 1.15 DIMENSIONER FRÄMRE HJUL (Ø x bredd) | | 200x50 | 200x50 | 200x50 | 200x50 | 200x50 |
| 1.16 DIMENSIONER BAKRE HJUL (Ø x bredd) | | 80x50 | 80x50 | 80x50 | 80x50 | 80x50 |
| 1.17 DIMENSIONER BOKHJUL (Ø x bredd) | | | | | | |
| 1.18 ANTAL HJUL (exkl. DRAGFÖRORDN) FRÄMRE/BAKRE | | 2/2 | 2/2 | 2/2 | 2/2 | 2/2 |
| 1.19 FRÄMRE VÄGNERREDD | b _{fr} | 150 | 150 | 150 | 150 | 150 |
| 1.20 BAKRE VÄGNERREDD (MINMAX**) | b _{ba} | 447 | 567 | 447 | 447 | 447 |
| 1.21 LYFTNINGSHÖJD | h _{ly} | 715 | 715 | 715 | 715 | 715 |
| 1.22 RÖDER HÖJD UNDER STYRNING MIN/MAX | h _{ro} | 915/1300 | 915/1300 | 915/1300 | 915/1300 | 915/1300 |
| 1.23 HÖJD MED SANKTA GAFFLAR | h _{st} | 85 | 85 | 85 | 85 | 85 |
| 1.24 TOTAL LÅNGD | l ₁ | 1690 | 1690 | 2055 | 2340 | 2540 |
| 1.25 DRIVENHETENS BREDD | l ₂ | 540 | 540 | 540 | 540 | 540 |
| 1.26 TOTAL BREDD (FRÄMRE/BAKRE MIN/MAX**) | b ₁ | 540 | 680 | 540 | 540 | 540 |
| 1.27 GAFFEL DIMENSIONER | deln | 48/160/1150 | 48/160/1150 | 48/160/1525 | 48/160/1600 | 48/160/2000 |
| 1.28 GAFFEL BREDD (MIN/MAX**) | b _g | 540 | 680 | 540 | 540 | 540 |
| 1.29 AVSTÅND MELLAN GAFFLAR OCH GOLV I HALVFART | m ₁ | 21 | 21 | 21 | 21 | 21 |
| 1.30 STUVNINGSKORREKTOR FÖR PALLET 800x1200 PÅ LÅNGDEN | A _{st} | 1948 | 1948 | 2273 | 2548 | 2748 |
| 1.31 SVANGRÄDE | W _g | 1541 | 1541 | 1916 | 2191 | 2391 |
| 1.32 LYFTNINGSFART, MED UTAN LAST | m/s | 0,080, 13 | 0,080, 13 | 0,080, 13 | 0,080, 13 | 0,080, 13 |
| 1.33 SÄNNINGSFART, MED UTAN LAST | m/s | 0,130, 06 | 0,130, 06 | 0,130, 06 | 0,130, 06 | 0,130, 06 |
| 1.34 DRIVKRAFT LYFTTOR | kW | 1,8 | 1,8 | 1,8 | 1,8 | 1,8 |
| 1.35 BATTERI SPÄNNING NOMINELL KAPACITET | V/Wh | 12,60 | 12,60 | 12,60 | 12,60 | 12,60 |
| 1.36 BATTERI MASSA | kg | 14 | 14 | 14 | 14 | 14 |
| 1.37 BULLERNIVÅ FÖR FÖRAREN | dB(A) | 67 | 67 | 67 | 67 | 67 |

* Version med likriktare omkopplare

| | | HX10E 1150x540 GEL/PLUS | HX10E 180x540 GEL/PLUS | HX10E 180x540 GEL/PLUS | HX10E 200x540 GEL/PLUS |
|---|------|-------------------------|------------------------|------------------------|------------------------|
| 1.11 MASSA I DRIFT MED BATTERI (se ref 6.5) | kg | 145 | 211 | 255 | 258 |
| 1.12 LAST PÅ AXLARNA MED LAST FRÄMRE/BAKRE | kg | 435/710 | 537/704 | 578/687 | 590/678 |
| 1.13 LAST PÅ AXLARNA UTAN LAST FRÄMRE/BAKRE | kg | 117/28 | 161/30 | 184/81 | 186/82 |
| 1.15 DIMENSIONER FRÄMRE HJUL (Ø x bredd) | | 1720 | 2098 | 2370 | 2570 |
| 1.16 DIMENSIONER BAKRE HJUL (Ø x bredd) | | 1978 | 2303 | 2578 | 2778 |
| 1.17 DIMENSIONER BOKHJUL (Ø x bredd) | | 1511 | 1986 | 2221 | 2421 |
| 1.18 SVANGRÄDE | V/Wh | 12,50 | 12,50 | 12,50 | 12,50 |
| 1.35 BATTERI SPÄNNING NOMINELL KAPACITET | V/Wh | 19 | 19 | 19 | 19 |
| 1.36 BATTERI MASSA | kg | 19 | 19 | 19 | 19 |

BRUK AV MASKINEN (4.2) (SE FIG.1)

Denna maskin har utvecklat för transport och lyftning av laster på släta golv utan ojämnheter, och följs till fots av föraren. Identifieringsbrickan "A" (fig.3) indikerar lastningskapaciteten, vilken aldrig, för personalens säkerhet och för att inte skada fordonet, får överskridas. Vänligen observera noggrant föreskrifterna rörande säkerhet, användning och underhåll av maskinen. All montering av extrautrustning på maskinen måste godkännas av tillverkaren. Denna truck kan med fördel användas på arbetsplatser där

användaren ofta måste lyfta laster manuellt. Den kan användas både som vanlig transpallet eller som ett lyftbart arbetsbord. Genom att lyfta lasten till önskad höjd undviks onödig ansträngning och ergonomi på både fasta och rörliga arbetsstationer förbättras. Elektriskt driven lyftning påskyndar och underlättar upprepade förändringar av arbetshöjd.

Denna maskin utger ett akustiskt tryck av 70dB (A) uppmätt i operatörens nivå och med full last, vid ett intensivt bruk, rekommenderas därför, användning av bullerskydd (hörselskydd, öronproppar etc.).

BESKRIVNING AV MASKINEN (5.3) (SE FIG.2)

1-Chassis

Svetsad struktur, konstruerad av material av högsta kvalitet med adekvat motståndskraft mot de lyft som trucken är avsedd för.

2-Styre

Styret tjänar till att dra och manövrera trucken. En drivfjäder av gas återställer styret i vertikal position då det släpps. Styret är konstruerat för att skydda förarens händer.

3-Lyftcylinder

Med en enda rörelse lyfts truckens chassis till önskad höjd. Materialen som använts vid konstruktionen garanterar användarens säkerhet vid mekaniska fel.

4-Batteri

Batteriet är ett startbatteri och är lättillgängligt placerat inuti skyddskåpan (ref. 8). För att ladda batteriet, stick i batteriladdarens kontakt i laddningsuttaget (ref. 11) placerat på stödet (ref. 9). 4 stödpunkter som erhållits på underlaget (ref. 9), och en elastisk rem förhindrar att batteriet glider ur plats (ref. 4). Brickan "F" (fig.3) visar batteriets identifieringsdata.

5-Styrhjul

Två styrhjul av elastiskt gummi garanterar en manövrering utan ansträngning från användarens sida.

6-Lastvalsar

Två valsar av nylon med kullager bär lasten med tyngden koncentrerad på dem.

7-Stabilisatorer

De två sidostabilisatorerna fälls automatiskt ut när gafflarna överstiger en höjd på 400 mm över marken. De ger utmärkt stabilitet till trucken eftersom de hindrar att trucken tippar åt sidan och lyfter också styrhjulen till en höjd på cirka 10 mm över marken.

8-Skyddskåpa

Skyddar batteriet från stötar och kan lätt tas bort för att komma åt delarna innanför kåpan.

9-Stöd

På detta är den hydrauliska utrustningen samt batteriet fästa. Har konstruerats för att skydda: A) Användarens fötter. B) Det elektriska systemet. C) Det hydrauliska systemet. D) Batteriet.

10-Hydraulisk växel

På denna är säkerhetsanordningen för att skydda användaren monterade, d.v.s sänkningskontroll och säkerhetsventil för maximalt tryck.

11-Laddningsuttag

Placerat på stödet och används för att ladda batteriet. Vid laddning sticks batteriets stickpropp in i laddningsuttaget.

12-Batteriladdare

Batteriladdaren har konstruerats så att den automatiskt avbryter tillförseln av elektrisk ström när batteriet är fulladdat. Läs noga igenom instruktionerna i denna manual innan användning.

13-Laddningsuttag

Version med likriktare ombord (fig. 2a)

14-Huvudströmbrytare

SÄKERHETSANORDNINGAR (6.9) (SE FIG. 2)

1) HUVUDSTRÖMBRYTARE (REF.14); 2) BEGRÄNSNINGSVENTIL; 3) MAXIMAL TRYCKSVENTIL; 4) STÖTSKYDD;

BRICKOR (13.2) (SE FIG.3)

På maskinen finns följande brickor: A) Bricka för att identifiera typen av fordon. B) Varningsbricka för kapningsrisk. C) Symboler som visar manöverfunktioner. D) Brickor som visar fästpunkter. E) Varningsbrickor som visar att fötter kan klämmas fast. F) Batteribricka G) Bricka som indikerar bärcentrets position. H) Skylt som uppmanar att läsa manualen.

Observera: brickorna får under inga omständigheter avlägsnas eller göras oläsliga.

TRANSPORT OCH MONTERING (14.2)

För att transportera trucken, använd fästpunkterna indikerade på brickorna "D" (fig. 2). Maskinens tyngd visas på identifikations-brickan "A" (fig. 2). Innan maskinen startas, kontrollera att alla delar, inklusive säkerhetsanordningarna, är i perfekt kondition.

BATTERI (16.2)

Instruktioner, säkerhetsmått och underhåll

Inspektion, laddning och utbyte av batteriet måste utföras av auktoriserad personal och tillverkarens instruktioner måste följas. Det är förbjudet att röka eller placera lättantändligt eller gnistframkallande material i närheten av trucken och laddaren. Rummet måste vara väl genomvädrat och komponenternas proppar måste hållas torra och rena. Torka bort syra som kan ha läckt ut, bred på lite vaselin på kabelfästena och skruva åt dem (eftersom elektrolyten i gelbatterierna är i gelform behövs inga ingrepp för underhåll). Batteriernas vikt och storlek kan påverka truckens stabilitet. Det är därför rekommenderat att kontakta tillverkaren för godkännande om ett batteri av annan typ än standardbatteriet skall monteras. Det är också förbjudet att höja eller sänka gafflarna under laddning. Vid utbyte av batteri, lämna det gamla till närmaste bensinstation.

Laddning av batteriet

Det är rekommenderat att ladda batteriet efter att ha använt trucken i några timmar. Följ dessa punkter vid laddning.

- Ta bort skyddskåpan (ref. 8/fig. 2).
- Sänk gafflarna.
- Avtäck batteriets komponenter.
- Koppla samman likriktarens stickpropp med batteriets laddningsuttag (ref. 11/fig. 2).
- Sätt på likriktaren, position "ON".
- När batteriet är fulladdat avbryter batteriladdaren elektricitetstillförseln och "stop"-lampan tänds. Stäng av likriktaren (position "OFF") och dra ur kontakten.
- Kontrollera elektrolit-nivån en gång i veckan.
- Täck över batteriets komponenter och torka dem.

Version med likriktare ombord (fig. 2a)

- Sänk ned gafflarna
- För in stickproppen (ref.13/fig.2) i ett vägguttag
- Under laddningsfasen förhindrar batteriladdaren alla lyftåtgärder. När laddningen är avslutad lyser den GRÖNA LYSDIODEN. Nu kan man ta ut stickproppen och använda maskinen igen

VIKTIGT: för att ladda om gelbatterier får endast specifika batteriladdare användas.

VARNING: Ladda aldrig ur batteriet helt och undvik ofullbordade laddningar: om batterierna laddas för hårt reduceras deras livslängd.

Byte av batteri (17.3)

- Lossa batteriet från låsningsmekanismen.
- Koppla bort kablarna från batteriets poler.
- Dra ut batteriet.
- Montera tillbaka batteriet genom att följa ovanstående anvisningar i omvänd ordning, skjut in det i rätt position och koppla ihop det korrekt.

(Observera: ersätt alltid det gamla batteriet med ett batteri av samma typ).

VIKTIGT: HANDSKAS FÖRSIKTIGT MED SULFURSRYRAN. DEN ÄR GIFTIG OCH FRÄTANDE (ELEKTROLYTEN I GELBATTERIERNAS ÄR OCKSÅ KORRODERANDE, DE FÅR DÄRFÖR ABSOLUT INTE ÖPPNAS). TVÄTTA HUD ELLER KLÄDER MED TVÅL OCH MYCKET VATTEN OM DE KOMMIT I KONTAKT MED SYRAN. KONTAKTA LÄKARE VID OLYCKSHÄNDELSER!!

Notera: vid utbyte av batteri, lämna det gamla batteriet till närmaste bensinstation (på grund av att gelbatterierna innehåller bly, måste de vid utbyte lämnas på återvinningsstation).

Kontrollera batteriet

Läs noggrant igenom batteritillverkarens instruktioner för användning och underhåll. Kontrollera att det inte finns någon erosion, att det finns vaselin (gelbatterierna behöver inga ytterligare kontroller) och att syran når 15 mm över plattorna. Om komponenterna inte täcks, fyll på med destillerat vatten. Mät elektrolitnivåns densitet med en densimeter för att kontrollera laddnings-nivån.

ANVÄNDNING (18.3)

Denna transpallet är gjord för att lyfta och transportera laster på pallar på jämna, platta och motståndskraftiga golv.

Trucken måste användas enligt följande regler: För att hålla sig på rimligt avstånd från de farliga zonerna (såsom stolpar, gafflar, kedjor, drivhjul, drag- och stabilisatorhjul samt övriga rörliga delar) som kan orsaka att händer och/eller fötter krossas måste föraren utföra följande användningsinstruktioner i förarpositionen.

Säkerhetsregler

Trucken måste användas enligt följande regler:

- Lasta inte trucken tyngre än dess maximala lastkapacitet, indikerad på brickan "A" (fig. 3). Vid för tung last är inte trucken kapabel att lyfta lasten och skadas allvarligt.
- Lasta inte gafflarna ensidigt.
- Fördela lasten jämnt över gafflarna.

- D) Lyft inte lasten med gafflarnas spets.
 E) Det är förbjudet att transportera eller lyfta människor.
 F) Det är förbjudet att vistas i området kring gafflarna eller andra rörliga delar.
 G) Det är förbjudet att genomföra förändringar på truckens konstruktion.
 H) Det är förbjudet att förflytta trucken när gafflarna befinner sig på en höjd över 400 mm över marken.
 I) Maskinens förare måste känna till fordonets användaregenskaper och måste bära lämplig klädsel.
 L) Det är förbjudet att bogsera trucken med elektriska eller mekaniska bogsermedel. Trucken får endast flyttas för hand.
 M) Det är förbjudet att använda knappen för höjning och sänkning när batteriet laddas.
 N) Det är förbjudet att inaktivera eller montera bort säkerhetsmekanismerna.
 O) Innan arbete påbörjas måste truckens förare kontrollera:
- att truckens gafflar är i perfekt kondition.
 - att batteriet är laddat, ordentligt fastsatt och att komponenterna är torra och rena.
- P) Föraren, som är ansvarig för trucken, måste förbjuda obehöriga att köra fordonet och se till att utomstående inte kliver upp på gafflarna eller fotstödet.
 Q) Om trucken fraktas i hissar skall den föras in med gafflarna först (försäkra Er om att hissen klarar av truckens vikt).
 R) Trucken måste alltid användas och parkeras skyddad från regn eller snö. Trucken får under inga omständigheter användas på mycket fuktiga platser.
 S) Brukstemperatur -12°C / + 40°C

Observera: Tillverkaren tar inget ansvar vid skador eller olyckor orsakade av vårdslöshet, icke auktoriserade teknikers oförmåga eller felaktigt användande av trucken.

VARNING: Denna pantografa transpallet modifierar sin stabilitet under lyftet genom att minska på avståndet mellan stabilisatorn och lastvalsarna. Var därför noga med att fördela vikten på rätt sätt över gafflarna och försäkra Er om att viktens bärcenter motsvarar det av tillverkaren föreskrivna. Om vikten inte fördelas riktigt och har olika bärcenter än de föreskrivna så kan denna pantografa transpallet verka stabil i första fasen av lyftet men kan sedan plötsligt tippa över om bärcentret förflyttas från valsspåren.

Förflyttning

Dra trucken mot arbetsplatsen med hjälp av styret (ref. 2/fig. 2). Styr långsamt eftersom häftiga rörelser kan förorsaka farliga situationer. Flytta endast trucken då last och gafflar är sänkta till max 300 mm över marken.

Arbete

För att lyfta lastgafflarna, tryck på den övre delen av knappen tills önskad höjd är nådd. Tryck på den nedre delen av knappen för att sänka dem. Trucken rör sig obehindrat tills gafflarna når en höjd på cirka 400 mm över marken, varefter de båda sidostabilisatorerna, som blockerar maskinen och hindrar horisontell förflyttning, aktiveras (ref. 7/fig.2).

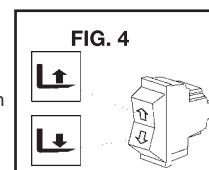

UNDERHÅLL (20.3)

OBSERVERA: Underhåll och översyn av maskinen måste utföras av specialiserad personal och minst en gång per år måste trucken genomgå en allmän kontroll.

NOTERA. Koppla alltid bort batteriet innan några underhållsåtgärder eller inspektioner påbörjas.

KONTINUERLIGT UNDERHÅLL

| KOMPONENT | KONTROLL | PERIOD | | |
|-------------------------|--|-----------|-----------|------------|
| | | 3 månader | 6 månader | 12 månader |
| Stomme | Kontrollera bärande komponenter | | ● | |
| Hjul | Granska slitage | ● | | |
| | Lager och | ● | | |
| Styrinrättning | Fastsättning | ● | | |
| Hydraulisk installation | Kontrollera glapprummet | ● | | |
| | Granska funktion, rör och skarvar Oljenivå | | ● | |
| | Byt olja 1,75 lit. (32 Cst, 40° C) | | | ● |
| | Kontrollera maxtryckventil | | | ● |
| Elektrisk installation | Kontrollera funktion | ● | | |
| | Anslutningar och kablar | ● | | |
| | Strömbrytare | ● | | |
| Elektrisk motor | Kontrollera slitage på borstar | | ● | |
| Smörjning | Smörj sammanfogning ar/skarvar | ● | | |

VARNING: Använd hydraulisk olja förutom motor- och bromsolja.

NOTERA: Vänligen respektera miljön då Ni gör Er av med använd olja. Oljan bör förvaras i dunkar som sedan lämnas till närmaste bensinstation. Töm inte ut olja i naturen eller på andra olämpliga platser.

- RENGÖRING AV TRUCKEN: Rengör truckens delar, förutom de elektriska och elektroniska, med en fuktig trasa. Rengör inte med direkta vattenstråk, ånga eller lättantändliga vätskor. De elektriska och elektroniska delarna skall rengöras med tryckluft på lågt tryck (max 5 bar), eller med en borste, dock inte av metall.

FELSÖKNING

GAFFLARNAS LYFTS INTE (22,2 + X3):

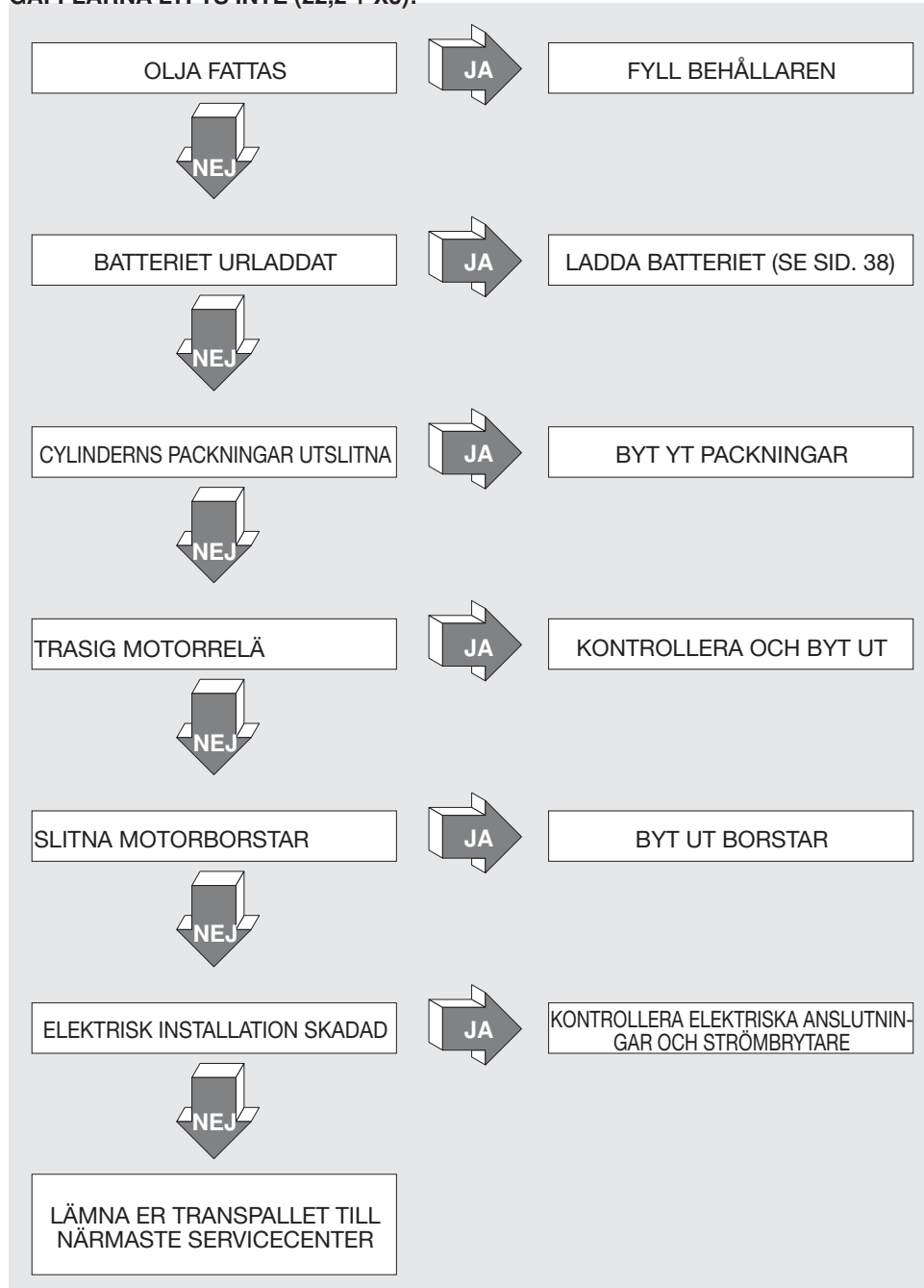

GAFFLARNAS SÄNKES INTE (29,1):

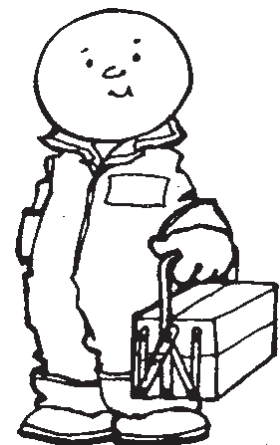
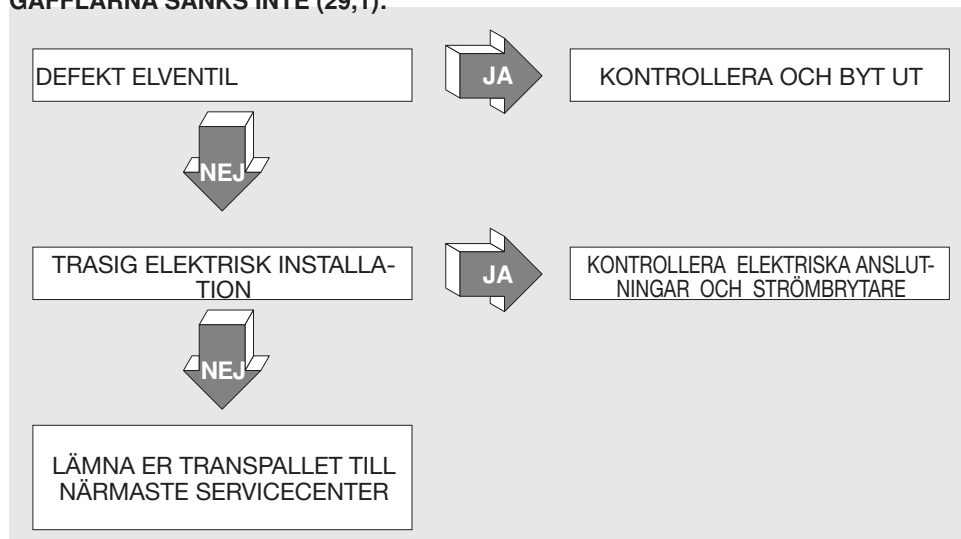

F YHTEENVETO (1.3)

TEKNISET OMINAISUUDET SIVU 45
 KONEEN KÄYTTÖTARKOITUS..... SIVU 45
 KONEEN KUVAUS..... SIVU 45/46
 VARNOSTNE ZAŠČITE..... SIVU 46
 KILVET SIVU 46
 KULJETUS JA KÄYTTÖNOTTO SIVU 46
 AKKU..... SIVU 46
 KÄYTTÖ..... SIVU 46/47
 HUOLTO SIVU 47
 VIKOJEN ETSINTÄ..... SIVU 48

TEKNISET OMINAISUUDET

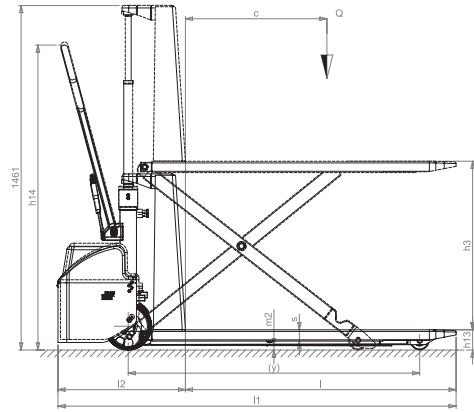
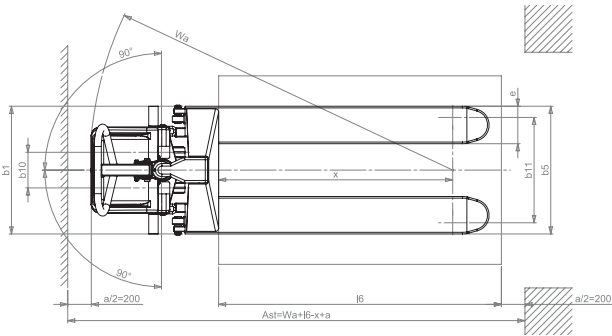

| KUNTO | YKSIKÖ | MALLI | PR INDUSTRIAL | | PR INDUSTRIAL | | PR INDUSTRIAL | | PR INDUSTRIAL | | |
|-------|--------|-------|--------------------|----------------------|----------------------|----------------------|----------------------|----------------------|----------------------|----------------------|----------------------|
| | | | HX10E 110x540 | HX10E 115x600 | HX10E 115x540 | HX10E 180x540 | HX10E 200x540 | HX10E 200x540 | | | |
| KUNTO | | 1.1 | PR INDUSTRIAL | | | | | | | | |
| | | 1.2 | SÄHKÖ | | | | | | | | |
| | | 1.3 | TALUTETTAVA TRUKKI | | | | | | | | |
| | | 1.4 | TALUTETTAVA TRUKKI | | | | | | | | |
| MITAT | mm | 1.5 | 1000 | 1000 | 1000 | 1000 | 1000 | 1000 | 1000 | 1000 | |
| | | 1.6 | 600 | 600 | 762 | 900 | 900 | 900 | 900 | 900 | |
| | | 1.7 | 993 | 993 | 1368 | 1643 | 1643 | 1643 | 1643 | 1643 | |
| | | 1.8 | 1236 | 1236 | 1611 | 1886 | 1886 | 1886 | 1886 | 1886 | |
| | | 1.9 | 139 (144*) | 146 | 235 (245*) | 295 (295*) | 295 (295*) | 295 (295*) | 295 (295*) | 295 (295*) | |
| | | 2.1 | kg | 429 (710 (434/710*)) | 434 (712 (439/712*)) | 531 (704 (536/704*)) | 572 (687 (577/687*)) | 584 (678 (589/678*)) | 584 (678 (589/678*)) | 584 (678 (589/678*)) | 584 (678 (589/678*)) |
| | | 2.2 | kg | 111 (28 (116/28*)) | 116 (30) | 155 (80 (160/80*)) | 178 (81 (183/81*)) | 180 (82 (185/82*)) | 180 (82 (185/82*)) | 180 (82 (185/82*)) | 180 (82 (185/82*)) |
| | | 2.3 | mm | 69* | 69* | 69* | 69* | 69* | 69* | 69* | 69* |
| | | 2.4 | mm | 200x50 | 200x50 | 200x50 | 200x50 | 200x50 | 200x50 | 200x50 | 200x50 |
| | | 2.5 | mm | 80x50 | 80x50 | 80x50 | 80x50 | 80x50 | 80x50 | 80x50 | 80x50 |
| MITAT | mm | 2.6 | 22 | 22 | 22 | 22 | 22 | 22 | 22 | 22 | |
| | | 2.7 | 150 | 150 | 150 | 150 | 150 | 150 | 150 | 150 | |
| | | 2.8 | 447 | 587 | 447 | 447 | 447 | 447 | 447 | 447 | |
| | | 2.9 | 715 | 715 | 715 | 715 | 715 | 715 | 715 | 715 | |
| | | 3.0 | 915/1300 | 915/1300 | 915/1300 | 915/1300 | 915/1300 | 915/1300 | 915/1300 | 915/1300 | |
| | | 3.1 | 85 | 85 | 85 | 85 | 85 | 85 | 85 | 85 | |
| | | 3.2 | 1690 | 1690 | 2065 | 2340 | 2340 | 2340 | 2340 | 2340 | |
| | | 3.3 | 540 | 540 | 540 | 540 | 540 | 540 | 540 | 540 | |
| | | 3.4 | 540 | 540 | 540 | 540 | 540 | 540 | 540 | 540 | |
| | | 3.5 | 48160/1150 | 48160/1150 | 48160/1525 | 48160/1600 | 48160/2000 | 48160/2000 | 48160/2000 | 48160/2000 | |
| MITAT | mm | 3.6 | 540 | 690 | 640 | 540 | 540 | 540 | 540 | 540 | |
| | | 3.7 | 21 | 21 | 21 | 21 | 21 | 21 | 21 | 21 | |
| | | 3.8 | 1948 | 1948 | 2273 | 2548 | 2748 | 2748 | 2748 | 2748 | |
| | | 3.9 | 1641 | 1641 | 1916 | 2191 | 2191 | 2191 | 2191 | 2191 | |
| | | 4.0 | 0.08/0.13 | 0.08/0.13 | 0.08/0.13 | 0.08/0.13 | 0.08/0.13 | 0.08/0.13 | 0.08/0.13 | 0.08/0.13 | |
| | | 4.1 | 0.13/0.06 | 0.13/0.06 | 0.13/0.06 | 0.13/0.06 | 0.13/0.06 | 0.13/0.06 | 0.13/0.06 | 0.13/0.06 | |
| | | 4.2 | 1.6 | 1.6 | 1.6 | 1.6 | 1.6 | 1.6 | 1.6 | 1.6 | |
| | | 4.3 | 1290 | 1290 | 1290 | 1290 | 1290 | 1290 | 1290 | 1290 | |
| | | 4.4 | 14 | 14 | 14 | 14 | 14 | 14 | 14 | 14 | |
| | | 4.5 | 67 | 67 | 67 | 67 | 67 | 67 | 67 | 67 | |

* Kesäaikaan käyttöön varustettu versio

| MALLI | HX10E 110x540 GELPLUS | HX10E 115x600 GELPLUS | HX10E 180x540 GELPLUS | HX10E 200x540 GELPLUS |
|-------|-----------------------|-----------------------|-----------------------|-----------------------|
| 1.1 | 145 | 251 | 355 | 459 |
| 1.2 | 435/710 | 537/704 | 578/687 | 590/678 |
| 1.3 | 1172 | 1618 | 1818 | 1916 |
| 1.4 | 1720 | 2095 | 2370 | 2570 |
| 1.5 | 1976 | 2303 | 2578 | 2776 |
| 1.6 | 1571 | 1846 | 2221 | 2421 |
| 1.7 | 1250 | 1250 | 1250 | 1250 |
| 1.8 | 19 | 19 | 19 | 19 |

KONEEN KÄYTTÖTARKOITUS (4.2) (KATSO KUVA 1)

Tämä kone on suunniteltu kuormien nostamiseen ja kuljettamiseen täysin tasaisilla alustoilla. Ajaja käyttää konetta kävellen. Tunnistuskilpi A (kuva 3) osoittaa nostokapasiteetin, jota ei työntekijöiden turvallisuuden säilyttämiseksi ja ajoneuvon pitämiseksi vahingoittumattomana saa koskaan ylittää. Pyydämme Teitä noudattamaan koneen turvallisuus-, käyttö- ja huolto-ohjeita ehdottoman tarkasti. Minkä tahansa lisävarusteiden asentaminen koneeseen edellyttää valmistajan valtuutusta. Tätä trukkia voidaan käyttää työalueilla, joilla työskentelijän on pakotettu usein pysähtymään nostaa kuormia; sitä voidaan käyttää sekä normaalisti trukkina että myös nostettavissa olevana työalustana. Kuorman nostaminen vaadittuun korkeuteen vähentää tapettomia ponnistuksia ja parantaa kiinteän ja liikkuvan työpaikan ergonomisuutta. Sähköinen kuormien nosto nopeuttaa ja helpottaa toistuvia työkorkeuden muutoksia.

HUOMAA: Käyttäjän korkeudelta täydellä kuormituksella mitattu nennäpaine on 70 dB(A); täten jos konetta käytetään usein, suosittelemme käyttämään kuulosuojaimia (korvakuulokkeet, korvatulpat jne).

KONEEN KUVAUS (5.3) (KATSO KUVA 2)

1 - Alusta

Rakenne on valmistettu juottamalla korkealaatuisista materiaaleista ja täten se on riittävän vastustuskykyinen paineelle, jonka alaiseksi trukkijoutuu. Kaksi etupyörä ja sivuilla olevat vakauttajat takaavat 4 tukipisteen vakauden.

2 - Ohjaustanko

Ohjaustankoa käytetään trukin työntö- ja ohjaukseen. Ohjaustanko palaa automaattisesti yläasentoon, kun se vapautetaan. Tämä on suunniteltu käyttäjän käsien suojaamiseksi.

3 - Nostosylinteri

Nostaa alustan tarvittavaan korkeuteen yhdellä ainoalla liikkeellä. Käytetyt materiaalit takaavat käyttäjän turvallisuuden mekaanisten vikojen kannalta.

4 - Akku

Akku on tyypiltä starttiakku ja se sijaitsee suojaalaatikon (numero 8) sisällä, joka on helposti avattavissa. Akun uudelleenlataamiseksi yhdistä akkulatorin pistoke latauspistorasiaan (numero 11), joka sijaitsee kannatinosalla (numero 9). Tuen päälle ulosvedetyt neljä kannatinta (viite 9) ja joustava hihna estävät akun kaikki liikkeet (viite 4). Kilvestä "F" (kuva 3) käyvät ilmi akun tunnistetiedot.

5 – Ohjaavat pyörät

Kaksi joustavaa, kumista pyörä takaaavat ohjattavuuden siten, ettei käyttäjälle aiheudu liikaa räsäystä.

6 - Kuormapyörät

Kaksi rullalaakereilla varustettua nailonpyörä kantavat helposti niille asetetun kuorman.

7 - Vakauttajat

Kaksi sivuilla sijaitsevaa vakauttajaa asetuvat käyttöön automaattisesti, kun haarukat ovat yli 400 mm korkeudella maasta. Ne antavat trukille erittäin hyvän vakauden estäen kaatumisen sivulle ja nostaan ohjaavat pyörät 10 mm korkeudelle maasta.

8 - Akun suojalaatikko

Suojaa akkua iskuilta; voidaan helposti irrottaa sen sisällä olevien osien huoltamista varten.

9 - Kannatinosa

Kannatinosaan on kiinnitetty hydraulinen laitteisto ja akku. Se on suunniteltu suojaamaan: A) Käyttäjän jalkoja B) Sähkölaitteita C) Hydraulisia laitteita D) Akkua

10 – Hydraulinen keskus

Hydrauliseen keskukseen on asennettu turvalaitteet käyttäjän suojaamiseksi eli laskun kontrollointi ja maksimipaineventiili.

11 – Latauspistorasia

Sijaitsee kannatinosalla; käytetä akun uudelleenlataukseen, jolloin se yhdistetä akkulaturin pistokkeeseen.

12 - Akkulaturi

Akkulaturin on suunniteltu siten, että se keskeyttä virran toimituksen automaattisesti, kun akku on täysin latautunut. Käyttä varten seuraa tarkoin seuraavia tämän käsikirjan ohjeita.

13 - Latauspistorasia

Tasasuuntaajalla varustettu versio (kuva 2a)

14 - Pääkatkaisin

TURVALLISUUSLAITTEET (6.9) (KATSO KUVA 2)

1) PÄÄKATKAISIN (VIIT. 14); 2) VIRTAUSVENTTIILI; 3) PAINEENRAJOITUSVENTTIILI; 4) SUOJAPUSKURIT;

KILVET(13.2) (KATSO KUVA 3)

Koneessa ovat näkyvissä seuraavat kilvet: A) Kilpi ajoneuvon tyyppin tunnistamiseen B) Leikkausvaarasta kertova kilpi C) Symbolit, jotka osoittavat kontrollitoiminnot D) Valjaiden kiinnityskohdat osoittava kilpi E) Jalkojen vahingoittumisen vaarasta kertova kilpi F) Akkukilpi G) Painopisteen kohdan osoittava kilpi H)Laatta "Lue kirjasta"

HUOMAA: Kilpiä ei pidä missä tapauksessa poistaa tai muuttaa lukukelvottomiksi.

KULJETUS JA KÄYTTÄ NOTTO (14.2)

Trukin kuljettamiseksi käytä valjaita varten asetettuja kohtia, jotka on osoitettu D-kilvillä (kuva 2). Koneen paino on osoitettu tunnistuskilvessä A (kuva 2). Ennen koneen käynnistystä tarkista, että kaikki sen osat, turvalaitteet mukaanluettuina ovat täydellisessä kunnossa työskentelyä varten.

AKKU (16.2)

Ohjeet, turvatoimet ja huolto

Akun tarkastuksen, latauksen ja vaihdon voi tehdä vain valtuutettu ammattilainen, joka noudattaa valmistajan ohjeita. Tupakointi ja helposti syttyvien, kipinöitä synnyttävien materiaalien pito trukin tai akkulaturin lähellä on kielletty. Ympäristö täytyy pitää hyvin ilmastoituna. Osien kannet täytyy pitää kuivina ja puhtaina. Poista kaikki ulosvuotanut happo, levitä hiukan vaseliinia päätteille, jonka jälkeen tiukenna ne(koska geeliakkujen elektrolyytti on geelityyneessä muodossa, niitä ei tarvitse erikseen huoltaa). Akun paino ja koko voi vaikuttaa trukin vakauteen. Täten jos trukkiin asennetaan standardeista poikkeava akku, on suositeltavaa ottaa yhteys VALMISTAJAAN vaadittavan vaihtuutuksen saamiseksi. Haarukoiden nosto ja lasku uudelleenlatauksen aikana on kielletty. Kun akku vaihdetaan, toimita vanha akku lähimmälle huoltoasemalle.

Akun lataus

On suositeltavaa ladata akku joka päivä käytön jälkeen noudattaen seuraavia ohjeita:

- Irrota akun suojalaatikko (numero 8/ kuva 2).
- Laske haarukat.
- Paljasta akun osat
- Yhdistä akkulaturin pistoke akun latauspistorasiaan (numero 11/kuva 2)
- Siirrä akkulaturi ON-asentoon
- Kun akku on täysin ladattu, akkulaturi keskeyttä virran toimituksen, ja STOP-valo syttyy. Tällöin sammuta (OFF-asento) ja vedä pistoke ulos.
- Tarkista osien elektrolyyttitaso kerran viikossa.
- Sulje akun osat ja kuivaa ne.

Tasasuuntaajalla varustettu versio (fig. 2a)

- Laske alas haarukat
- Aseta virransyöttöjohdon pistoke (rif.13/fig.2) pistorasiaan
- Latausvaiheen aikana akkulaturi estää kaikki nostotoimenpiteet. VIHREÄ LED palaa merkinä siitä, että lataus on valmis. Nyt pistoke voidaan irrottaa pistorasiasta ja konetta voidaan taas käyttää

TÄRKEÄÄ: geeliakkujen lataamiseen tulee käyttää ainoastaan siihen erityisesti tarkoitettuja akkulatureita.

VAROITUS: Älä koskaan käytä akkua täysin loppuun ja välttä osittaista uudelleenlatausta: jos akkujen annetaan tyhjentä liikaa, niiden käyttöikä lyhentyy.

Akun vaihto (17.3)

- Irrota akku suojuksistaan
- Irrota kaapelit akun navoista
- Vedä akku ulos
- Asenna uusi akku paikalleen noudattaen ylläolevia ohjeita päinvastaisessa järjestyksessä eli aseta uusi akku paikalleen ja yhdistä se oikein.

(HUOMAA: Uuden akun täytyy olla aina samantyyppinen kuin korvattava akku).

TÄRKEÄÄ: KÄYTÄ RIKKIHAPPOA VAROVAISESTI, SE ON MYRKYLLISTÄ JA KORROOSIOTA AIHEUTTAVAA (GEELIAKKUJEN ELEKTROLYTTI ON YHTÄ LAILLA SYÖVYTTÄVÄÄ, JOTEN AKKUJA EI MISSÄÄN TAPAUKSESSA SAA AVATA). JOS IHO TAI VAATTEET JOUTUVAT KOSKETUKSIIN TÄMÄN HAPON KANSSA, PESE NE SAIPPUALLA JA RUNSAALLA VEDELLÄ. ONNETTOMUUSTAPAUKSISSA OTA YHTEYS LÄÄKÄRIIN!!!

HUOMAA: Akun vaihdon jälkeen toimita käytetty akku lähimmälle huoltoasemalle (myös geeliakut on kierrätettävä, koska ne sisältävät lyijyä).

Akun tarkastus

Lue huolella akun valmistajan käyttö- ja huolto-ohjeet. Tarkasta, ettei ruostetta esiinny, että navoilla on vaseliinia (geeliakkuja ei tarvitse tarkistaa muuten), ja että happoa on 15 mm anodian yläpuolella. Jos akun osat eivät ole peitossa, kaada niiden päälle tislattua vettä. Mittaa elektrolyyttitiheys tiheysmittarilla akun lataustason varmistamiseksi.

KÄYTTÖ (18.3)

Tämä kuljetin on suunniteltu taakkojen kuljettamiseen ja nostoon laitteella tai säiliöissä tasaisella lattialla, suorapohjaisilla ja riittävän lujilla.

ITrukkiä on käytettävä seuraavien ohjeiden mukaisesti:

Ajajan täytyy toimia ajaessaan seuraavien ohjeiden mukaan siten, että hän pysyttelee suhteellisen kaukana vaarallisilta alueilta (kuten mastot, haarukat, ketjut, väkipyörät, ajo- ja vakautuspyörät tai mikä muu tahansa liikkuva osa), joilla kädet ja/tai jalat voivat musertua:

Turvallisuusohjeet

Trukkiä on käytettävä seuraavien ohjeiden mukaisesti:

- Älä lastaa trukkiä yli A-kilvessä (kuva 3) osoitetun maksimikuorman, koska trukki ei pysty tätä nostamaan ja täten aiheutuu paljon vahinkoa.
- Älä kuormita haarukoita toispuolisesti.
- Jaa kuorma tasaisesti kummallekin haarukalle.

- D) Älä nosta kuormaa haarukoiden päällä.
 E) Ihmisten kuljetus tai nosto on kielletty.
 F) Ajo alueille, joilla on liikkeessä olevia osia, on kielletty.
 G) Muutosten tekeminen trukin rakenteeseen on kielletty.
 H) Trukin hinaaminen, silloin kun haarukat ovat yli 400 mm korkeudella maasta, on kielletty.
 I) Koneen ajajan täytyy tuntea ajoneuvon käyttöohjeet ja käyttäjä sopivaa vaatetusta.
 L) Trukin hinaaminen vetämällä sitä sähköisin tai mekaanisin keinoin on kielletty; sitä saa liikuttaa ainoastaan ihmisvoimin.
 M) Nosto/lasku-painikkeen käyttäminen, kun akku on latauksessa, on kielletty.
 N) Turvalaitteiden käytöstäpoisotto tai irrottaminen on ehdottomasti kielletty.
 O) Ennen työn aloitusta trukin ajajan täytyy tarkastaa
- että lastaushaarukat ovat moitteettomassa kunnossa
 - että akun on ladattu, hyvin kiinnitetty ja sen osat täysin kuivat ja puhtaat
- P) Haarukkatrukista vastuullinen ajaja ei saa antaa henkilöiden, joilla ei ole siihen lupaa, ajaa trukkia tai astua haarukoiden päälle.
 Q) Jos trukkia kuljetetaan hississä, se täytyy ajaa hissiin haarukat edellä (sitä ennen täytyy varmistua siitä, että hissillä on riittävä kantokyky).
 R) Trukin käyttö tai parkkeeraus täytyy aina tapahtua suojassa sateelta ja lumelta eikä sitä saa käyttää hyvin kosteilla alueilla.
 S) Käyttölämpötila -12 °C / +40 °C

HUOMAA: VALMISTAJA EI VASTAA VIOISTA TAI ONNETTOMUUKSISTA, JOTKA JOHTUVAT HUOLIMATTOMUUDESTA, OSAAMATTOMUUDESTA, EPÄPÄTEVIEN HENKILÖIDEN TEKEMISTÄ ASENNUKSISTA JA TRUKIN VÄÄRÄSTÄ KÄYTÖSTÄ.

HUOMIO: Koska kone on pantografi-trukki, se mukauttaa nostamisen aikana vakauttaan vähentäen välimatkaa vakauttajien ja kuormapyörien välillä. Kiinnittäen huomiota painon asettamiseen oikealla tavalla haarukoille ja varmista, että kuorman painopiste on yhteneväinen valmistajan ilmoittaman kanssa. Jos painoja ei ole jaettu oikein, ja painopisteet poikkeavat valmistajan ilmoittamista, pantografi-trukki voi noston ensivaiheessa näyttää vakaalta, mutta voi kaatua yllättäen, jos painopiste liikkuu kuormapyörien linjan yli.

Liikuttaminen

Hinaa trukkia ohjaustangon (numero 2/kuva 2) avulla kohti työskentelyaluetta. Ohjaa trukkia hitaasti, koska äkkinäiset liikkeet voivat aiheuttaa vaaratilanteita. Liikuta konetta ainoastaan kuorma ja haarukat alhaalla, maksimissaan 300 mm korkeudella maasta.

Työskentely

Kuormahaarukoiden nostamiseksi paina painikkeen ylempää osaa kunnes haluttu korkeus on saavutettu ja samoin niiden laskemiseksi paina painikkeen alemmää osaa. Trukki liikkuu vapaasti kunnes haarukat saavuttavat noin 400 mm korkeuden maasta, jonka jälkeen kaksi sivuilla olevaa vakauttajaa (numero 7/kuva 2) alkavat toimia jähmettämällä koneen ja estäen kaiken sivuttaisen liikkeen.

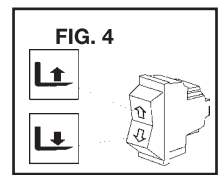

HUOLTO (20.3)

Huomaa: Huollon täytyy tapahtua ammattihenkilön toimesta, ja vähintään kerran vuodessa trukille täytyy tehdä yleishuolto.

Huomaa myös: Ennen minkä tahansa huollon tai tarkastuksen tekemistä katkaise aina yhteys akkuun.

HUOLTOTÖIDEN AJANKOHDAT

| OSA | TARKASTUSKOhteet | JOKA | | |
|-------------------------|--|------|------|-------|
| | | 3 KK | 6 KK | 12 KK |
| ALUSTA | Tarkasta kuormankantoon liittyvät osat. | | ● | |
| PYÖRÄT | Tarkasta kuluminen ja repeämät. | ● | | |
| | Rullalaakerit ja kiinnitys | ● | | |
| OHJAUS | Tarkasta liikkumavara. | ● | | |
| HYDRAULINEN JÄRJESTELMÄ | Tarkasta letkujen ja liitosten toiminta. | ● | | |
| | Öljytaso | | ● | |
| | Vaihda öljyt 1,75 l (32 Cst. 40°C). | | | ● |
| | Tarkasta maksimipaineventtiili. | | | ● |
| SÄHKÖINEN JÄRJESTELMÄ | Tarkasta toiminta | ● | | |
| | Yhteydet ja kaapelit | ● | | |
| | Kontrollipainike | ● | | |
| SÄHKÖMOOTTORI | Tarkasta harjojen kuluminen ja repeämät | | ● | |
| VOITELU | Voitele liitokset | ● | | |

HUOMAA: Käytä hydraulista öljyä, ei missään tapauksessa moottori- tai jarruöljyä.

Huomaa myös: Käytettyä öljyä hävitettäessä ota huomioon ympäristö. Öljy pitäisi varastoida säiliin, joka myöhemmin pitäisi toimittaa lähimmälle huoltoasemalle. Älä kaada öljyä maaperään tai epäsoveluviin paikkoihin.

TRUKIN PUHDISTUS: Puhdista trukin osat kostealla liinalla lukuunottamatta sähköisiä ja elektronisia osia. Älä käytä suoraa vesisuihkua, höyryä tai helpostisyytyviä nesteitä. Puhdista sähkö- ja elektroniset osat kostealla matalapaineisella (maksimissaan 5 bar) paineilmallalla tai ei-metallisella harjalla.

VIKOJEN ETSINTÄ

HAARUKAT EIVÄT NOUSE (22,2 + X3):

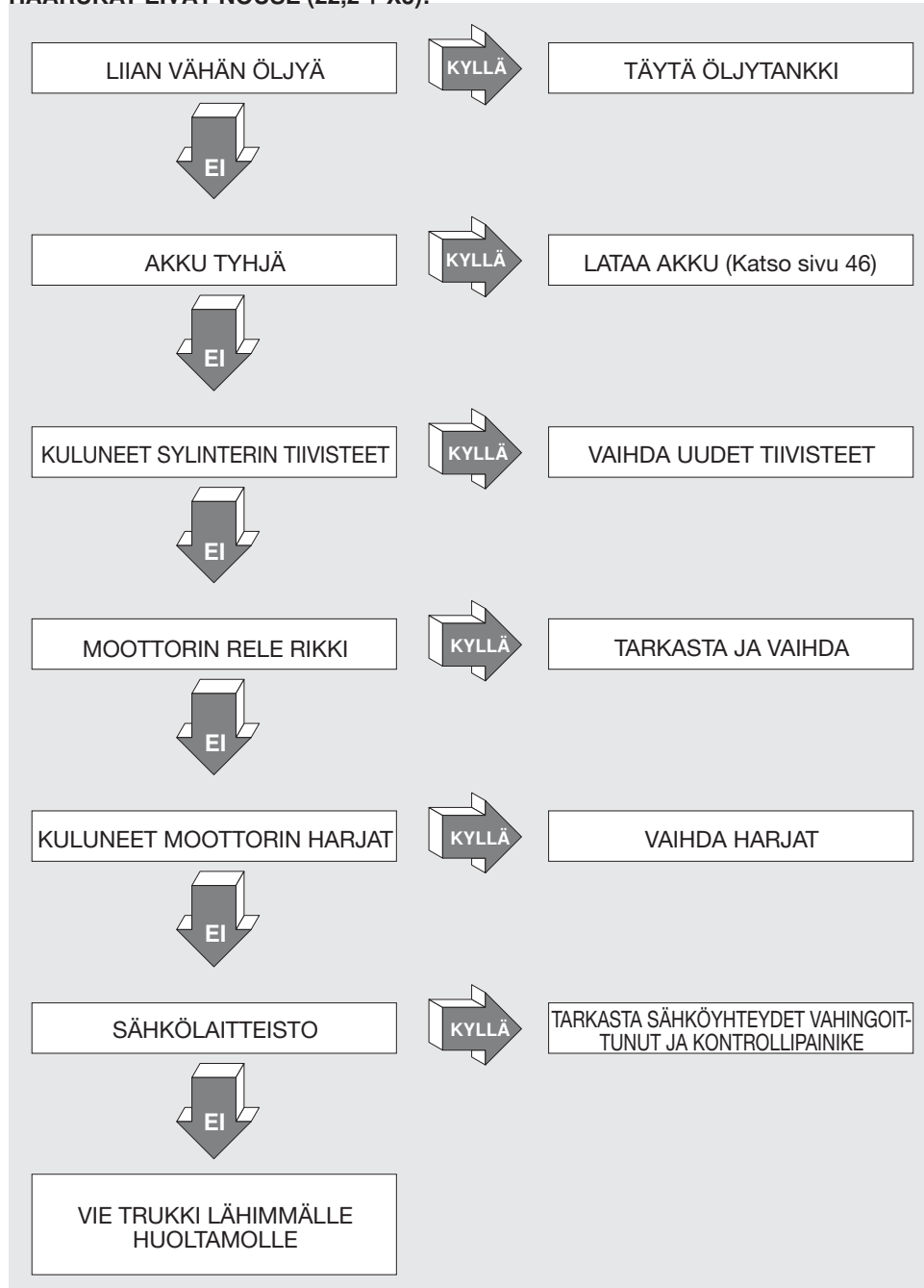

HAARUKAT EIVÄT LASKEUDU (29,1):

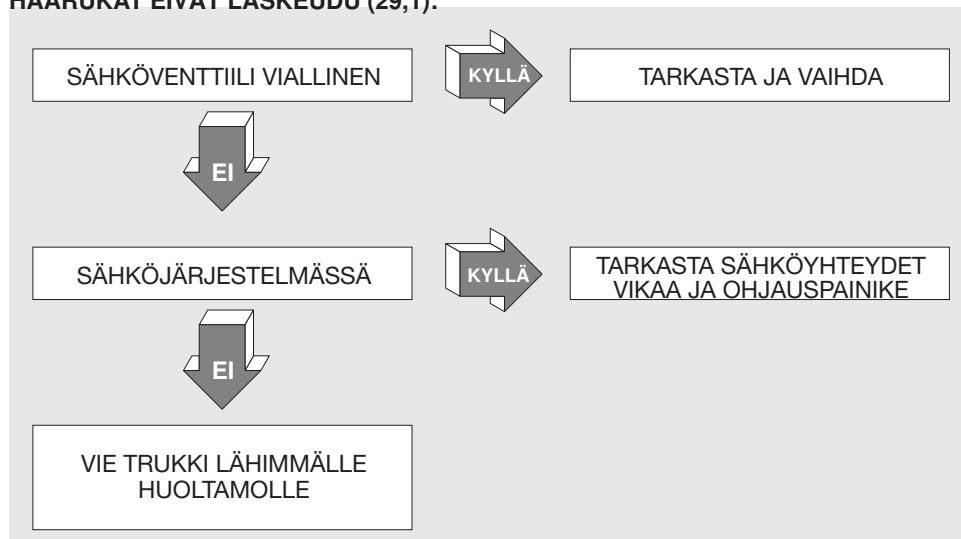

POPIS STROJA (5.3) (POZRI OBR. 2)

1 – Šasi

Spájkovaná konštrukcia, zhotovená z vysokokvalitných materiálov s primeranou odolnosťou proti namáhaniu, ktorému je vozík vystavený. Dve predné operné kladky a dve postranné stabilizačné kolesá zaručujú vysokú stabilitu na 4 operných bodoch.

2 – Riadiace oje

Riadiace oje sa používa na ťahanie a manévrovanie s vozikom. Plynová pružina automaticky vracia oje do vertikálnej polohy po jeho uvoľnení. Je tak riešené, aby chránilo ruky obsluhy.

3 – Zdvíhací valec

Pri jednosmernom pohybe zdvíha šasi do požadovanej výšky. Použitie materiálov zaručuje obsluhu bezpečnosť pred mechanickými rizikami.

4 – Batéria

Batéria je štartovacieho typu a je ľahko prístupná pod krytom (poz.8). Pri dobíjaní je potrebné zasunúť zástrčku nabíjačky do nabíjacej zásuvky (poz.11) umiestnenej na ráme (poz.9). 4 uchýtky použité na jej upevnenie (poz. 9), a pružný pás zabraňujú akémukoľvek pohybu batérie (poz. 4). Na štítku "F" (obr.3) sú uvedené identifikačné údaje batérie.

5 – Riadiace kolesá

Dve kolesá z pružnej gumy umožňujú manévrovanie bez vynaloženia prílišnej námahy obsluhujúceho.

6 – Nosné kladky

Dve nylonové kladky s guľčikovými ložiskami ľahko znášajú zaťaženie, ktoré na ne pôsobí.

7 – Stabilizátory

Dve postranné stabilizátory sa automaticky polohujú, keď sa vidlica zdvihne do výšky 400 mm od zeme. Tieto dávajú vozíku veľkú stabilitu a bránia bočnému prevráteniu a zdvihnu riadiace kolesá do výšky 10 mm nad zem.

8 – Kryt

Chráni batériu od nárazov a možno ho jednoducho odstrániť počas údržby všetkých súčastí pod ním.

9 – Rám

Na ráme je upevnená hydraulika a batéria. Je riešený tak, aby ochraňoval:

- A) Nohy operátora
- B) Elektrickú inštaláciu
- C) Hydraulickú inštaláciu
- D) Batériu

10 – Ovládanie hydrauliky

Tu sú inštalované bezpečnostné zariadenia pre obsluhu t. j. ovládač spúšťania a ventil maximálneho tlaku.

11 – Nabíjacia zásuvka

Je umiestnená na ráme a používa sa na dobíjanie batérie jej pripojením na zástrčku nabíjačky batérií.

12 – Nabíjačka batérie

Pri odstavenom vozíku a spustenej vidlici zapojte zástrčku nabíjačky batérie do zásuvky dobíjania (poz.11). Nabíjačka automaticky preruší napájanie elektrickým prúdom akonáhle je batéria dobíjaná na plnú kapacitu. Pri jej použití pozorne dodržujte inštrukcie tohto manuálu.

13 – Nabíjacia zásuvka

Verzia s palubným usmerňovačom(obr.2a).

14 – Hlavný vypínač

BEZPEČNOSTNÉ PRVKY (6.9) - (POZRI OBR. 2)

1) HLAVNÝ VYPÍNAČ (REF.14); 2) VENTIL NA OBMEDZENIE TOKU; 3) VENTIL MAXIMÁLNEHO TLAKU; 4) OCHRANA PROTI NÁRAZOM.

ŠTÍTKY (13.2) (POZRI OBR. 3)

Na stroji možno nájsť nasledovné štítky:

- A) Štítok označujúci typ vozidla.
- B) Štítok vystríhajúci pred rizikom pricviknutia.
- C) Symboly označujúce funkcie ovládania.
- D) Štítky označujúce miesta na zdvíhanie.
- E) Štítky vystríhajúce pred možnosťou pricviknutia nohy.
- F) Štítok batérie.
- G) Štítok označujúci stred ťažiska nákladu.
- H) Štítok s inštrukciami.

Poznámka. Štítky sa nesmú v žiadnom prípade odstrániť a musia zostať vždy čitateľné.

PREPRAVA A ZOSTAVENIE (14.2)

Na prepravu vozíka použite 4 zdvíhacie body označené štítkami typu "D" (obr.3). Váha vozíka je uvedená na identifikačnom štítku typu "A" (obr.3). Pred spustením stroja skontrolujte, či sú všetky jeho súčasti, vrátane bezpečnostných zariadení v prevádzkyschopnom stave.

BATÉRIA (16.2)

Inštrukcie, bezpečnostné opatrenia a údržba

Kontrolu, dobíjanie a výmenu batérie musí vykonávať iba oprávnená osoba dodržiajúca inštrukcie výrobcu. Je zakázané fajčiť alebo skladovať horľavé látky alebo iskry spoločne s predmetmi v blízkosti vozíka a nabíjačky batérií. Prietor uskladnenia vozíka musí byť dobre vetraný. Zátky článkov sa musia udržiavať suché a čisté. Odstráňte všetky zvyšky unikajúcej kyseliny, na vývody naneste vrstvu vazelíny a dotiahnite ich (gelové batérie nevyžadujú žiadnu údržbu, lebo sa dodávajú s gelovým elektrolytom). Váha a veľkosť batérií môže ovplyvniť stabilitu vozíka a preto v prípade montáže neštandardnej batérie konzultujte možnosť jej použitia s VÝROBCOM, ktorý vydá prípadne povolenie montáže. Je zakázané zdvíhať alebo spúšťať vidlicu počas operácie dobíjania. Po výmene batérie odveďte starú batériu na najbližšiu benzínovú čerpaciu stanicu.

Dobíjanie batérie

Doporučuje sa dobíjanie batérie po niekoľkých hodinách použitia vozíka, rešpektujúc nasledovné kroky :

- Odstráňte kryt (obv.8/obr.2).

- Spušte vidlicu.
- Odskrutkujte zátky článkov.
- Zapojte zásuvku usmerňovača do zástrčky nabíjačky batérií (odv.11/obr.2).
- Zapnite vypínač nabíjačky do polohy "ON".
- Ke bude batéria úplne nabitá nabíjačka preruší nabíjanie a rozvieti sa výstražné svetlo nabíjačky "Stop". Potom vypnite nabíjačku do polohy "OFF" a odpojte zástrčku.
- Raz do týždňa skontrolujte hladinu elektrolytu v článkoch.
- Zaskrutkujte zátky článkov batérie a utrite ich dosucha.

Verzia s palubným usmerňovačom

- Presuňte vidlice smerom nadol
- Vložte zástrčku napájacieho kábla (bod 13/obr.2) do elektrickej zásuvky
- Počas fázy dobíjania nabíjačka batérií neumožňuje vykonávať žiadne operácie spojené so zdvíhaním. Ukončenie dobíjania bude oznámené ZELENOU KONTROLKOU LED. Potom môžete odpojiť zástrčku a opäť použiť stroj.

UPOZORNENIE: Pri dobíjaní gelových batérií používajte výlučne špeciálnu nabíjačku.

VÝSTRAHA: Nikdy nenachádzajte batériu celkom vybitú a vystríhajte sa neúplného dobitia: Ak dovoľíte prílišné vybíjanie batérie, skráti sa tým výrazne jej životnosť.

Výmena batérie (17.3)

a) Uvoľnite úchyty batérie. b) Odpojte káble z vývodov batérie. c) Vysuňte a vyberte batériu. d) Opačným postupom nainštalujte novú batériu, dobre ju nasajte a správne zapojte pod a polaritu. Poznámka: Nová batéria musí byť presne toho istého typu ako tá ktorú nahradza. **UPOZORNENIE! S KYSELINOU SÍROVOU MANIPULUJTE OPATRNĚ; JE TOXICKÁ A KORÓZNA (AJ GELOVÝ ELEKTROLYT BATÉRIE JE KORÓZNY; PRETO JE PRÍSNE ZAKÁZANÉ OTVÁRA BATÉRIU) AK SA DOSTANE TÁTO KYSELINA DO STYKU S POKOŽKOU ALEBO ŠATAMI OKAMŽITE JU DĽADNE OPLÁCHNITE MYDLOVOU VODOU, V PRÍPADE ÚRAZU ALEBO NEHODY OKAMŽITE VYHĽADAJTE LEKÁRA!!!** Poznámka. Po výmene batérie odveďte použitú starú batériu na najbližšiu čerpaciu stanicu (Keďže aj gelové batérie obsahujú olovo, po ich výmene ich musíte dať recyklovať).

Kontrola batérie

Pozorne si prečítajte inštrukcie výrobcu o použití a údržbe batérie. Skontrolujte, či nie sú skorodované vývody, či je na plochu nanosené dostatočné množstvo vazelíny (pri gelových batériách sa nevyžaduje žiadna iná kontrola) a či je hladina kyseliny 15 mm nad doskami. Ak sú dosky obnažené dolejte destilovanú vodu. Zmerajte hustotu elektrolytu hustomerom, aby ste skontrolovali stav nabitia batérie.

POUŽITIE (18.3)

Tento stroj je určený na zdvíhanie a prepravu nákladov na paletu alebo normalizovaných kontajnerov na rovnej, hladkej a dostatočne pevnej podlahe. Vodič musí riadiť vozík pod a inštrukcií a musí ho ovládať z takej polohy, aby si zachoval dostatočný odstup od nebezpečných súčastí (ako je veža, vidlica, reťaz, kladka, hnacie a operné kolesá a ostatné pohyblivé súčasti), ktoré môžu spôsobiť poranenie rúk alebo nôh.

Bezpečnostné predpisy

Vozík sa musí používať pod a nasledovných predpisov:

- Nikdy nazaťazujte vozík nákladom prekračujúcim dovolenú nosnosť uvedenú na štítku "A" (Obr.3), pretože vozík ho nedokáže zdvihnúť a môže dôjsť k vážnemu poškodeniu mechanizmu vozíka.
- Vidlicu nikdy nezaťazujte jednostranne.
- Náklad rozložte rovnomerne na obe vidlice.
- Nehvíhajte náklad na špičke vidlice.
- Je zakázané vozíkom prepravovať alebo zdvíhať ľudí.
- Je zakázané vstupovať do priestoru v ktorom práve prebieha manipulácia.
- Je zakázané robiť akékoľvek úpravy na konštrukcii vozíka.
- Je zakázané ťahať vozík, ak má vidlicu vyššie ako 400mm od zeme.
- Vodič stroja musí ovládať inštrukcie týkajúce sa používania vozidla a musí mať oblečený vhodný odev.
- Je zakázané hýbať vozík elektrickými alebo mechanickými prostriedkami; možno ho pohybovať iba ručne.
- Je zakázané použiť tlačítko na zdvíhanie a spúšťanie počas dobíjania batérie.
- Bezpečnostné zariadenia sa nesmú deaktivovať alebo demontovať.
- Pred začatím práce vodič vozíka musí skontrolovať či:
 - Sú nosné vidlice v dobrom stave.
 - Je batéria dobitá, dobre upevnená a či sú jej články suché a čisté.
- Vodič zodpovedný za vysokozdvížny vozík nesmie dovoliť nepovolaným osobám riadiť vozík alebo stavať sa na vidlicu.
- Ak sa vozík prepravuje vo výťahu musí sa doň vždy vchádzať s vidlicou vpredu (najprv sa musí presvedčiť, či má výťah dostatočnú nosnosť).
- Vozík sa môže používať alebo parkovať iba tam, kde je chránený pred dažďom a snehom a v žiadnom prípade sa nesmie používať vo vlhkých priestoroch.
- Teplota použitia -12°C/+40°C

POZNÁMKA: VÝROBCA NEZODPOVEDÁ ZA PRÍPADY ZLYHANIA ALEBO ÚRAZU V DÔSLEDKU NEDBALOSTI, NEZNALOSTI, INŠTALÁCIE NEKVALIFIKOVANÝM PERSONÁLOM ALEBO NESPRÁVNEHO POUŽITIA VOZÍKA.

VÝSTRAHA V dĺžke pantografovej konštrukcie vozíka sa počas zdvíhania mení jeho stabilita kvôli zmenšovaniu vzdialenosti medzi stabilizačnými a nosnými kolesami. Venujte pozornosť správne rozloženiu záťaže na vidlici a presvedčte sa, či stred ťažiska nákladu zodpovedá ťažisku stanovenému výrobcom. Ak je záťaž nie umiestnená rovnomerne a jej ťažisko sa značne odchyľuje od stanoveného bodu, vozík sa môže zdať v prvej fáze zdvíhania stabilný, ale potom sa môže náhle prevrátiť, akonáhle sa ťažisko nákladu príliš vychýli od bodu ťažiska vozíka.

Pohyb

Vozík zatahnete do pracovnej oblasti pomocou riadiaceho oja (odv.2/obr.2). Ríďte ho pomaly, pretože prudké pohyby môžu spôsobiť nebezpečné situácie. So strojom sa premiestňujte iba ak je náklad a vidlica spustená maximálne 300mm od zeme.

Pracovný postup

Na zdvíhanie vidlice tlačte hornú časť ovládača pokiaľ sa náklad nezdvihne do požadovanej výšky a na spustenie nákladu tlačte dolnú časť ovládača. Vozík sa môže pohybovať pokiaľ sa vidlica nachádza vo výške cca 400mm od zeme ale potom sa uvedú do činnosti dve postranné stabilizátory (odv.7/obr.2), ktoré zablokujú stroj a zabránia jeho horizontálnemu pohybu.

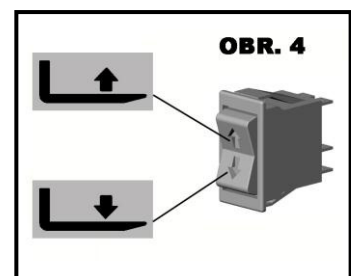

ÚDRŽBA (20.3)

Údržbu smie vykonávať iba špecializovaný personál a minimálne raz do roka s musí na vozíku spraviť generálna kontrola.

Poznámka: Pred vykonaním akýchkoľvek údržbárskych prác a kontrol vždy odpojte batériu.

Periodická údržba

| PRVOK | KONTROLA | KAŽDÉ | | |
|--------------------|--|-------------|--------|---------|
| | | 3 Mesiacce | 6 Mes. | 12 Mes. |
| ŠASI | Sakontrolujte nosné prvky | | X | |
| KOLESÁ | Skontrolujte opotrebenie a popraskanie Gu kové ložiská a ukotvenie | X X | | |
| RIADENIE | Skontrolujte v u | X | | |
| HYDRAULICKÝ SYSTÉM | Skontrolujte potrubie a spoje Hladinu oleja Vymeňte olej 1,75 lt. (32 Cst. 40°C) Skontrolujte ventil max. tlaku | X | X | X X |
| ELEKTRICKÝ SYSTÉM | Skontrolujte funkčnosť Spoje a káble Ovládacie tlačítka | X X X | | |
| ELEKTRICKÝ MOTOR | Skontrolujte opotrebenie a polámanie kefiiek | | X | |
| MAZANIE | Namažte spoje | X | | |

Poznámka: Používajte hydraulický olej a nie motorový alebo brzdový olej:

Poznámka: Pri výmene oleja berte ohľad na prostredie. Olej sa má vypúšťať do suda, ktorý sa neskôr odvezie na najbližšiu čerpaciu stanicu. Nikdy nevypúšťajte olej na zem alebo na nevhodných miestach.

ČISTENIE VOZÍKA: Súčasti vozíka, okrem elektrických a elektronických prvkov utrite vlhkou handrou. Nepoužívajte primý prúd vody, pary alebo horavé kvapaliny. Elektrické a elektronické prvky čistite odvodneným stlačeným vzduchom (max. tlak 5 bar), alebo s nekovovou kefou.

ODSTRANOVANIE ZÁVAD

VIDLICA SA NEZDVÍHA (22,2+X3):

| | | |
|---------------------------------------|-------|---|
| MÁLO OLEJA | ANO → | DOPLŇTE OLEJOVÚ NÁDRŽ |
| ↓ NIE ↓ | | |
| VYBITÁ BATÉRIA | ANO → | POZRI STR. 26 DOBÍJANIE BATÉRIE |
| ↓ NIE ↓ | | |
| OPOTREBENÉ TESNENIE VALCA | ANO → | VYMEŇTE TESNENIE |
| ↓ NIE ↓ | | |
| VADNÉ RELÉ MOTORA | ANO → | SKONTROLUJTE A VYMEŇTE |
| ↓ NIE ↓ | | |
| OPOTREBENÉ KEFKY MOTORA | ANO → | VYMEŇTE KEFKY |
| ↓ NIE ↓ | | |
| POŠKODENÁ ELEKTRICKÁ INŠTALÁCIA | ANO → | CHECK ELECTRICAL CONNECTIONS AND CONTROL BUTTON |
| ↓ NIE ↓ | | |
| ODVEZTE VOZÍK DO NAJBLIŽŠIEHO SERVISU | | |

VIDLICA SA NESPÚŠŤA (29,1):

| | | |
|---------------------------------------|-------|--|
| VADNÝ VENTIL SOLENOIDU | ANO → | SKONTROLUJTE A VYMEŇTE |
| ↓ NIE ↓ | | |
| VADNÁ ELEKTRICKÁ INŠTALÁCIA | ANO → | SKONTROLUJTE ELEKTRICKÉ SPOJE A TLAČÍTKA OVLÁDANIA |
| ↓ NIE ↓ | | |
| ODVEZTE VOZÍK DO NAJBLIŽŠIEHO SERVISU | | |



SL VSEBINA (1.3)

| | |
|-----------------------------|---------|
| TEHNIČNI PODATKI..... | str. 34 |
| UPORABA NAPRAVE..... | str. 34 |
| OPIS PALETNEGA VOZIČKA..... | str. 35 |
| PLOŠČICE..... | str. 35 |
| TRANSPORT IN SISTEM..... | str. 35 |
| AKUMULATOR..... | str. 35 |
| UPORABA..... | str. 36 |
| VZDRŽEVANJE..... | str. 37 |
| ODPRAVLJANJE MOTENJ..... | str. 37 |

TEHNIČNI PODATKI

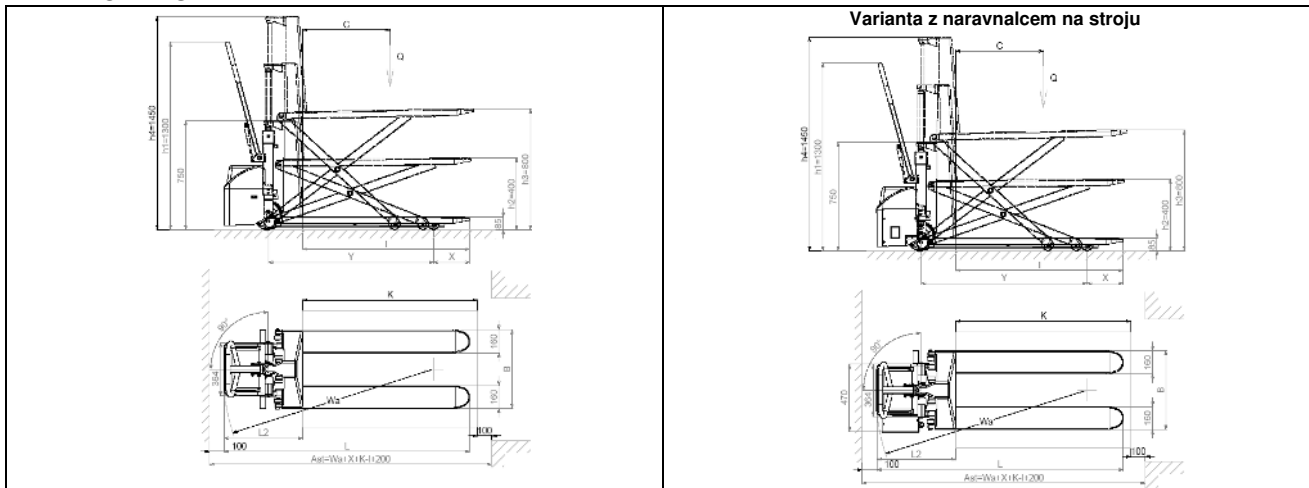

| OPIS | PR INDUSTRIAL | | | | |
|---|----------------|--------------------|--------------------|--------------------|--------------------|
| | HX10E 1150x540 | HX10E 1150x680 | HX10E 1525x540 | HX10E 1800x540 | HX10E 2000x540 |
| 1.1 KONSTRUKTOR | | | | | |
| 1.2 MODEL | | | | | |
| 1.3 POGON | ELEKTRI NA | ELEKTRI NA | ELEKTRI NA | ELEKTRI NA | ELEKTRI NA |
| 1.4 SISTEM UPRAVLJANJA | PREMI NI | PREMI NI | PREMI NI | PREMI NI | PREMI NI |
| 1.5 NOSILNOST | Q kg | 1000 | 1000 | 1000 | 1000 |
| 1.6 TE IŠ E | c mm | 600 | 600 | 762 | 900 |
| 1.8 RAZDALJA MED OSJO NOSILNIH KOLES IN OPORO VILIC | x mm | 993 | 993 | 1368 | 1643 |
| 1.9 KORAK | y mm | 1236 | 1236 | 1611 | 1886 |
| 2.1 TE A PRI DELOVANJU Z BATERIJO (glej vrstico 6.5) | kg | 139 (144*) | 146 | 235 (240*) | 259 (264*) |
| 2.2 OBREMENITEV OSI S TOVOROM, SPREDAJ/ZADAJ | kg | 429/710 (434/710*) | 434/712 (439/712*) | 531/704 (536/704*) | 572/687 (577/687*) |
| 2.3 OBREMENITEV OSI BREZ TOVORA, SPREDAJ/ZADAJ | kg | 111/28 (116/28*) | 116/30 | 155/80 (160/80*) | 178/81 (183/81*) |
| 3.1 PNEVMATIKE | | G/P | G/P | G/P | G/P |
| 3.2 DIMENZJE SPREDNIH KOLES (x širina) | | 200x50 | 200x50 | 200x50 | 200x50 |
| 3.3 DIMENZJE ZADNIH KOLES (x širina) | | 80x50 | 80x50 | 80x50 | 80x50 |
| 3.4 DIMENZJE STRANSKIH KOLES (x širina) | | - | - | - | - |
| 3.5 ŠTEVILO KOLES (x POGONSKO) SPREDAJ/ZADAJ | | 2/2 | 2/2 | 2/2 | 2/2 |
| 3.6 SPREDNJI KOLOTEK | b10 mm | 150 | 150 | 150 | 150 |
| 3.7 ZADNJI KOLOTEK MIN/MAX | b11 mm | 447 | 587 | 447 | 447 |
| 4.4 DVI NA VIŠINA | h3 mm | 715 | 715 | 715 | 715 |
| 4.9 VIŠINA KRMILA V POLO AJU ZA UPRAVLJANJE MIN/MAX | h14 mm | 915/1300 | 915/1300 | 915/1300 | 915/1300 |
| 4.15 VIŠINA SPUŠ ENIH VILIC | h13 mm | 85 | 85 | 85 | 85 |
| 4.19 CELOTNA DOL INA | l1 mm | 1690 | 1690 | 2065 | 2340 |
| 4.20 DOL INA POGONSKE ENOTE | l2 mm | 540 | 540 | 540 | 540 |
| 4.21 CELOTNA ŠIRINA, SPREDAJ/ZADAJ MIN/MAX | b1 mm | 540 | 680 | 540 | 540 |
| 4.22 DIMENZJE VILIC | s/e/l mm | 48/160/1150 | 48/160/1150 | 48/160/1525 | 48/160/1800 |
| 4.25 ŠIRINA VILIC MIN/MAX | b5 mm | 540 | 680 | 540 | 540 |
| 4.30 PROSTA RAZDALJA PRI POL KORAKA | m2 mm | 21 | 21 | 21 | 21 |
| 4.34 KORIDOR ZA NATOVARJANJE PALET 1000x1200 - VZDOL NO | Ast mm | 1948 | 1948 | 2273 | 2548 |
| 4.35 RADIJ OBRA ANJA | Wa mm | 1541 | 1541 | 1916 | 2191 |
| 6.2 HITROST DVIGANJA, S TOVOROM/BREZ TOVORA | m/s | 0,08/0,13 | 0,08/0,13 | 0,08/0,13 | 0,08/0,13 |
| 6.3 HITROST SPUŠ ANJA, S TOVOROM/BREZ TOVORA | m/s | 0,13/0,06 | 0,13/0,06 | 0,13/0,06 | 0,13/0,06 |
| 6.2 MO TORIJA ZA DVIGANJE | kW | 1,6 | 1,6 | 1,6 | 1,6 |
| 6.4 NAPETOST BATERIJE, NAZIVNA KAPACITETA CS | V/Ah | 12/60 | 12/60 | 12/60 | 12/60 |
| 6.5 TE A BATERIJE | kg | 14 | 14 | 14 | 14 |
| 6.4 HRUPNOST NA UŠESU OPERATERIA | dB(A) | 67 | 67 | 67 | 67 |

G=Guma, P=Poluretana * Varianta z naravnalcem na stroju

| MODEL | HX10E 1150x540 GEL/PLUS | HX10E 1525x540 GEL/PLUS | HX10E 1800x540 GEL/PLUS | HX10E 2000x540 GEL/PLUS |
|---|-------------------------|-------------------------|-------------------------|-------------------------|
| 2.1 TE A PRI DELOVANJU Z BATERIJO (glej vrstico 6.5) | 145 | 241 | 265 | 268 |
| 2.2 OBREMENITEV OSI S TOVOROM, SPREDAJ/ZADAJ | 435/710 | 537/704 | 578/687 | 590/678 |
| 2.3 OBREMENITEV OSI BREZ TOVORA, SPREDAJ/ZADAJ | 117/28 | 161/80 | 184/81 | 186/82 |
| 4.19 CELOTNA DOL INA | 1720 | 2095 | 2370 | 2570 |
| 4.20 DOL INA POGONSKE ENOTE | 570 | 570 | 570 | 570 |
| 4.34 KORIDOR ZA NATOVARJANJE PALET 1000x1200 - VZDOL NO | 1978 | 2303 | 2578 | 2778 |
| 4.35 RADIJ OBRA ANJA | 1571 | 1946 | 2421 | 2421 |
| 6.4 NAPETOST BATERIJE, NAZIVNA KAPACITETA CS | 12/50 | 12/50 | 12/50 | 12/50 |
| 6.5 TE A BATERIJE | 19 | 19 | 19 | 19 |

UPORABA NAPRAVE (4.2) (GLEJ SLIKO 1)

Ta naprava je bila zasnovana za prevoz in dviganje tovora na ravnih tleh brez izboklin. Identifikacijska ploščica A (slika 3) označuje nosilnost, katere zaradi varnosti osebja in nevarnosti poškodbe vozila, ne smete nikoli preseči. Upošteвайте predpise o varnosti, uporabi in vzdrževanju. Kakršnekolikoli namestitve dodatne opreme na napravo mora dovoliti proizvajalec. Ta paletni voziček lahko uporabljate na delovnem področju, kjer je uporabnik pogosto primoran zaustaviti, da ročno dvigne tovor. Uporablja se lahko kot normalni ročni paletni voziček ali kot delovna miza, katero lahko dvignete. Dviganje tovora do zelene višine zmanjša nepotreben napor in ergonomsko izboljša položaj stoječe ali premikajoče naprave. Električni pogon za dviganje pospeši in olajša ponavljajoče spremembe delovnih tež.

Opomba: Ta naprava proizvaja zvočni tlak 70 dB(A), merjeno pri polni obremenitvi v delovnem položaju. Zato priporočamo uporabo zaščite za sluh (glušnike, čepce za ušesa itd.).

OPIS NAPRAVE (5.3) (GLEJ SLIKO 2)

1 - Šasija

Varjena konstrukcija, izdelana iz vrhunskih materialov s primerno odpornostjo na napor, kateremu je naprava podvržena. Prednji nosilni kolesi in zadnja stabilizatorja zagotavljajo visoko stabilnost na 4 točkah podpore.

2 - Krmilni drog

Krmilni drog se uporablja za vleko in manevriranje vozička. Plinska vzmet ga samodejno potisne v navpični položaj, ko ga izpustimo. Zasnovan je tako, da zaščiti roke operaterja.

3 - Dvižni cilinder

Z enostavnim gibom dvigne šasijo do zelene višine. Uporabljeni materiali zagotavljajo varno delo operaterja, zaščiteno pred mehanskimi nevarnostmi.

4 - Akumulator

Naprava je opremljena s startnim akumulatorjem. Je enostavno dostopen (8). Za polnjenje vtaknite vtič polnilnika v polnilno vtičnico(11), ki je nameščena na podpori (9). 4 podpore na okvirju(9) in elastični trak preprečujejo premikanje akumulatorja(4). Plošča F (slika 3) prikazuje identifikacijske podatke akumulatorja.

5 - Krmilna kolesa

Dvoje elastičnih koles zagotavlja manevrirnost brez prekomernega pritiska na operaterja.

6 - Nosilna kolesa

Dve najlonski kolesi s krogličnimi ležaji brez težave nosijo tovor.

7 - Stabilizatorji

Dva stranska stabilizatorja se samodejno postavita, ko vilice presežejo višino 400mm od tal. Nudita dobro stabilnost viličarju, preprečujeta prevrnitev in dvigneta krmilna kolesa do višine 10 mm nad tlemi.

8 - Pokrov

Ščiti akumulator pred udarci in ga lahko brez težav snamete za vzdrževalna dela notranjih sestavnih delov.

9 - Podpora

Hidravlična instalacija in akumulator sta pritrjena na podporo. Zasnovana je za zaščito:

- A) Nog operaterja
- B) Električne instalacije
- C) Hidravlične instalacije
- D) Akumulatorja

10 - Upravljanje hidravlike

Tukaj so nameščene varnostne naprave operaterja tj. nadzor spusta in ventil za maksimalni pritisk.

11 - Polnilna vtičnica

Nameščena na podpori in se uporablja za polnjenje akumulatorja, tako da jo povežete z vtičem polnilnika akumulatorja.

12 - Polnilnik akumulatorja

Pri zaustavljenem vozičku in spušenih vilicah povežite vtič polnilnika baterije s polnilno vtičnico(11). Zasnovan je za samodejno prekinitve dovoda električnega toka, ko je akumulator napolnjen. Glede uporabe sledite navodilom za uporabo.

13 - Polnilna vtičnica

Varianta z naravnalcem na stroju (slika 3).

14 - Glavno stikalo

VARNOSTNE NAPRAVE (6.9) - (GLEJ SLIKO 2)

1) GLAVNO STIKALO (GL. 14); 2) REGULACIJSKI VENTIL; 3) VENTIL MAKSIMALNEGA TLAKA; 4) ZAŠČITE PRED UDARCI

PLOŠČICE (13.2) (GLEJ SLIKO 3)

Na napravi se nahajajo naslednje ploščice:

- A) Ploščica, ki označuje vrsto vozila.
- B) Ploščica za nevarnost poškodb.
- C) Simboli, ki označujejo upravljalne elemente.
- D) Ploščica, ki označuje priključne točke.
- E) Ploščica, ki opozarja na poškodbe nog.
- F) Ploščica akumulatorja.
- G) Ploščica, ki nakazuje na položaj težišča.
- H) Ploščica, ki napeljuje na navodila za uporabo.

Opomba: Ploščic v noben primeru ne smete odstraniti ali jih narediti nečitljive.

TRANSPORT IN SISTEM (14.2)

Za premikanje viličarja uporabite priključne točke, označene s ploščico D (slika 3). Teža naprave je zapisana na identifikacijski ploščici A (slika 3). Pred zagonom preverite, ali so vsi sestavni deli, vključno z varnostnimi napravami, v brezhibnem stanju.

AKUMULATOR (16.2)

Navodila, varnostna opozorila in vzdrževanje

Pregledi, polnjenje in zamenjava akumulatorja se mora izvesti s strani pooblaščenega strokovnjaka v skladu z navodili za uporabo. V bližini paletnega viličarja ali akumulatorja se ne sme kaditi in ne približujte vnetljivega materiala ali sredstev, ki se iskrijo. Območje delovanja mora biti dobro zračeno. Kapice polov morajo biti suhe in čiste. Odstranite morebitno kislino, ki se je izlila in na priključke namažite vazelin, ter jih privijte (gel generatorjev ni treba vzdrževati, saj vsebujejo gel elektrolit). Teža in velikost akumulatorja lahko vpliva na stabilnost paletnega viličarja, zato, če je nameščen nestandardni akumulator, priporočamo, da vzpostavite stik s PROIZVAJALCEM za odobritev. Med postopkom polnjenja ne smete dvigati ali spuščati vilic. Po zamenjavi akumulatorja, starega odpeljite do najbližje bencinske črpalke.

Polnjenje akumulatorja

Priporočamo, da po večurni uporabi paletnega viličarja, pri polnjenju upoštevate naslednje točke:

- Odstranite pokrov (8/slika2).
- Znižajte vilice.
- Odkrijte elemente akumulatorja.
- Povežite vtičnico s polnilnim vtičem akumulatorja (11/slika 2).

- Stikalo usmernika pomaknite na **ON**.
- Ko je akumulator napolnjen, bo polnilnik zaustavil dotok in zasvetila se bo **STOP** lučka. Stikalo usmernika pomaknite na položaj **OFF** in snemite vtič.
- Tedensko preverjajte nivo elektrolita v elementih.
- Pokrijte elemente akumulatorja in jih posušite.

Varianta z naravnalcem na stroju

- spustiti vilice
- priključiti napajalni kabel (rif. 13/slika 2) z vtičnico
- med polnjenjem akumulatorja polnilec onemogoča vsakršno dviganje. Konec polnjenja je prikazana s zeleno diodo LED. Zdaj je mogoče odklopiti napajalni kabel in ponovno uporabiti stroj.

POMEMBNO: Za polnjenje gel akumulatorjev uporabljajte izključno posebne polnilnike.

POZOR: Akumulatorja nikoli popolnoma ne izpraznite in preprečite delno polnjenje: ne pustite, da bi se akumulatorji preveč spraznili. To skrajša njihovo življenjsko dobo.

Zamenjava akumulatorja (17.3)

a) Akumulator snemite iz držala. b) Snemite kable iz priključkov akumulatorja. c) Izvlecite akumulator. d) V obratnem vrstnem redu akumulator ponovno sestavite, ga zavarujte v držalu in ga pravilno povežite s kablji. Opomba: **Nov akumulator mora biti vedno enakega tipa, kot prejšnji. POMEMBNO: BODITE PAZLJIVI PRI DELU Z ŽVEPLENO KISLINO. JE STRUPENA IN JEDKA (ELEKTROLIT GEL AKUMULATORJA JE PRAV TAKO JEDEK, ZATO JE STROGO PREPOVEDANO ODPRETI AKUMULATOR). ČE PRIDE KOŽA ALI OBLEKA V STIK Z NJO, IZPERITE Z OBIČILNO MILA IN VODE. V PRIMERU NESREČ TAKOJ OBIŠČITE ZDRAVNIKA!!! Opomba: Po zamenjavi akumulatorja, starega odpeljite do najbližje bencinske črpalke (ker so tudi gel akumulatorji osvinčeni, jih reciklirajte oz. oddajte v reciklirni center).**

Preverjanje akumulatorja

Previdno preberite navodila za uporabo in vzdrževanje proizvajalca. Preverite, da ni prišlo do korozije in da se na polih nahaja vazelin (gel akumulatorjev ni potrebno dodatno preverjati) ter da je nivo kisline 15 mm nad ploščicami. Če elementi niso več pokriti, dolijte destilirano vodo. Gostoto elektrolita izmerite z denzimetrom, da ugotovite nivo polnitve.

UPORABA (18.3)

Ta viličar je zasnovan za dvigovanje in transport tovora na paleti ali standardiziranem zabojniku na ravnih, gladkih in primerno ojačanih tleh. Voznik mora upoštevati naslednja navodila za uporabo, da ne pride v bližino nevarnih predmetov (stebrov, vilic, verig, škripcev, vozilnih in nosilnih koles in katerihkoli ostalih premičnih delov), ki lahko povzročijo poškodbe rok in/ali nog.

Varnostna navodila

Viličar se mora uporabljati v skladu z naslednjimi navodili:

- Tovor ne sme preseči maksimalne nosilnosti viličarja v skladu s tipsko ploščico **A** (slika 3), saj ga viličar ne bo zmogel dvigniti in se bo pri tem resno poškodoval.
- Vilic ne natovorite neenakomerno.
- Tovor razporedite enakomerno na obe vilici.
- Tovora ne dvigujte s koncem vilic.
- Na vilicah ne smete dvigovati ali prevažati ljudi.
- Prepovedan je vstop na območje, kjer se nahajajo premikajoči deli.
- Na viličarju ni dovoljeno izvajati nobenih sprememb.
- Viličarja ni dovoljeno vleči, če so vilice od tal dvignjene za več kot 400 mm.
- Voznik viličarja mora poznati navodila za uporabo in mora nositi primerno obleko.
- Viličarja ne smete vleči z električnimi ali mehanskimi sredstvi. Lahko ga premikate izključno z rokami.
- Med polnjenjem akumulatorja ne smete uporabiti gumba za dvigovanje/spušcanje.
- Varnostnih naprav ne smete deaktivirati ali odstraniti.
- Pred pričetkom dela mora voznik opraviti naslednje preglede:
 - Preveriti nakladalne vilice na brezhibnost.
 - Preveriti, ali je akumulator napolnjen, dobro pritrjen in da so vsi elementi popolnoma suhi in čisti.
- Uporabnik viličarja nepooblaščenim osebam ne sme dovoliti voziti viličarja ali stopiti na vilice.
- Če z viličarjem peljete v dvigalo: vstopite z vilicami obrnjenimi naprej (najprej preverite, ali poseduje dvigalo primerno nosilnost).
- Viličar mora biti vedno uporabljen ali parkiran zaščiteno pred dežjem in snegom. V nobenem primeru se ne sme uporabljati v zelo vlažnih področjih.
- Temperaturno območje delovanja: -12 °C/ +40 °C.

OPOMBA: PROIZVAJALEC NE ODGOVARJA ZA POSLEDICE OKVAR ALI POŠKODB, ČE SO JIH IZZVALI NEMARNOST, NESPOSOBNOST, NAMESTITEV S STRANI NEKVALIFICIRANEGA TEHNIKA ALI NEPRIMERNA UPORABA VILIČARJA.

POZOR: Zaradi svoje oblike viličar med dvigovanjem spreminja svojo stabilnost tako, da zmanjšuje razdaljo med stabilizatorjem in nosilnimi kolesi. Poskrbite, da bo tovor na vilicah vedno pravilno nameščen in zagotovite, da je težišče tovora primerno, glede na zahteve proizvajalca. Če tovari niso enakomerno razporejeni in imajo neprimerna težišča, se lahko zgodi, da bo viličar najprej izgledal stabilno, a se bo kasneje ob premiku težišča med dviganjem nenadoma prevrnil.

Prevoz

Viličarja s pomočjo krmilnega droga usmerjajte proti delovnem področju (2/slika 2). Krmilite počasi, saj lahko nagli gibi izzovejo nevarne situacije. Napravo premikajte samo, ko so vilice in tovor spuščeni na največ 300mm od tal.

Delovanje

Če želite vilice dvigniti, pritisnite zgornji del gumba, dokler ne dosežete želene višine. Če jih želite spustiti, pritisnite spodnji del gumba. Pri tem se bo viličar normalno premikal vse dokler ne dosežete višine 400mm od tal. Zatem se aktivirata dva stranska stabilizatorja (7/slika 2), zablokirata napravo in preprečita kakršnokoli vodoravno premikanje.

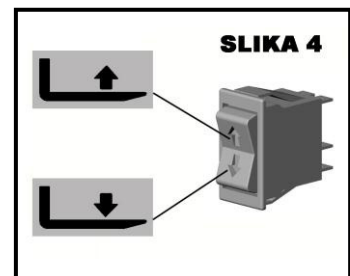

VZDRŽEVANJE(20.3)

Vzdrževalna dela lahko izvede izključno specializiran tehnik. Naprava se mora vsaj enkrat letno kompletno preveriti.

Opomba: Pred vzdrževalnimi deli ali pregledi vedno ločite akumulator od naprave.

Redno vzdrževanje

| SESTAVNI DEL | PREVERITE | NA | | |
|----------------------|--|----------|-----------|------------|
| | | 3 Mesece | 6 Mesecev | 12 Mesecev |
| ŠASIJA | Preverite nosilne elemente | | X | |
| KOLESA | Preverite, ali so obrabljena | X | | |
| | Preverite nosilce in pritrditev | X | | |
| KRMILJENJE | Preverite delovanje | X | | |
| HIDRAVLIČNI SISTEM | Preverite cevi in spoje | X | | |
| | Preverite nivo olja | | X | |
| | Zamenjajte olje 1,75 L (32 Cst. 40 °C) | | | X |
| | Preverite ventil za max. pritisk | | | X |
| ELEKTRIČNA NAPELJAVA | Preverite delovanje | X | | |
| | Preverite priključke in kable | X | | |
| | Preverite kontrolni gumb | X | | |
| ELEKTROMOTOR | Preverite obrabo ščetk | | X | |
| MAZANJE | Namažite spoje | X | | |

Opomba: Uporabite hidravlično olje, ne motornega ali zavornega olja.

Opomba: Olje odstranite na okolju prijazen način. Hranite ga v posodah, ki jih kasneje odpeljite do najbližje bencinske črpalke. Olja ne odstranite v tla ali na neprimerna mesta.

ČIŠČENJE PALETNEGA VILIČARJA: Vse dele, razen električnih in elektronskih delov, očistite z vlažno krpo. Ne uporabljajte neposrednega curka vode, pare ali vnetljivih sredstev. Električne in elektronske dele očistite z razvlaženim kompresiranim zrakom nizkega pritiska (max. 5 bar) ali z nekovinsko ščetko.

ODPRAVLJANJE MOTENJ

VILICE SE NE DVIGNEJO (22,2+X3):

| | | |
|--------------|------|-----------------------------|
| PREMALO OLJA | JA ➡ | NAPOLNITE REZERVOAR ZA OLJE |
|--------------|------|-----------------------------|

NE

| | | |
|-------------------|------|--------------------------------------|
| PRAZEN AKUMULATOR | JA ➡ | GLEJ STRAN 30 POLNJENJE AKUMULATORJA |
|-------------------|------|--------------------------------------|

NE

| | | |
|--------------------------------------|------|--------------------|
| OBRABLJENO TESNILO DVIŽNEGA CILINDRA | JA ➡ | ZAMENJAJTE TESNILO |
|--------------------------------------|------|--------------------|

NE

| | | |
|--------------------------|------|-------------------------|
| ZLOMLJEN RELE NA MOTORJU | JA ➡ | PREVERITE IN ZAMENJAJTE |
|--------------------------|------|-------------------------|

NE

| | | |
|---------------------------|------|-------------------|
| OBRABLJENE ŠČETKE MOTORJA | JA ➡ | ZAMENJAJTE ŠČETKE |
|---------------------------|------|-------------------|

NE

| | | |
|--------------------------------|------|---|
| POŠKODOVANO ELEKTRIČNO OMREŽJE | JA ➡ | PREVERITE ELEKTRIČNE POVEZAVE IN KONTROLNI GUMB |
|--------------------------------|------|---|

NE

VILIČARJA ODPELJITE DO NAJBLIŽJEGA
SERVISNEGA CENTRA

VILICE SE NE SPUSTIJO (29.1):

| | | |
|---------------------------------------|------|-------------------------|
| POKVARJEN AVTOMASTKI KONTROLNI VENTIL | JA ➡ | PREVERITE IN ZAMENJAJTE |
|---------------------------------------|------|-------------------------|

NE

| | | |
|----------------------------|------|---|
| SLABA ELEKTRIČNA NAPELJAVA | JA ➡ | PREVERITE ELEKTRIČNE PRIKLJUČKE IN KONTROLNI GUMB |
|----------------------------|------|---|

NE

VILIČARJA ODPELJITE DO NAJBLIŽJEGA
SERVISNEGA CENTRA



TR ÖZET (1.3)

| | |
|---------------------------------|-----------|
| TEKNİK ÖZELLİKLER..... | say.50 |
| MAKİNENİN KULLANIMI..... | say.50 |
| MAKİNE İLE İLGİLİ AÇIKLAMA..... | say.51 |
| GÜVENLİK DONANIMLARI..... | say.51 |
| LEVHALAR..... | say.51 |
| NAKLİYE VE ÇALIŞTIRMA..... | say.51 |
| AKÜ..... | say.51/52 |
| KULLANIM..... | say.52 |
| BAKIM..... | say.53 |
| ARIZA ARAMA..... | say.53 |

TEKNİK ÖZELLİKLER

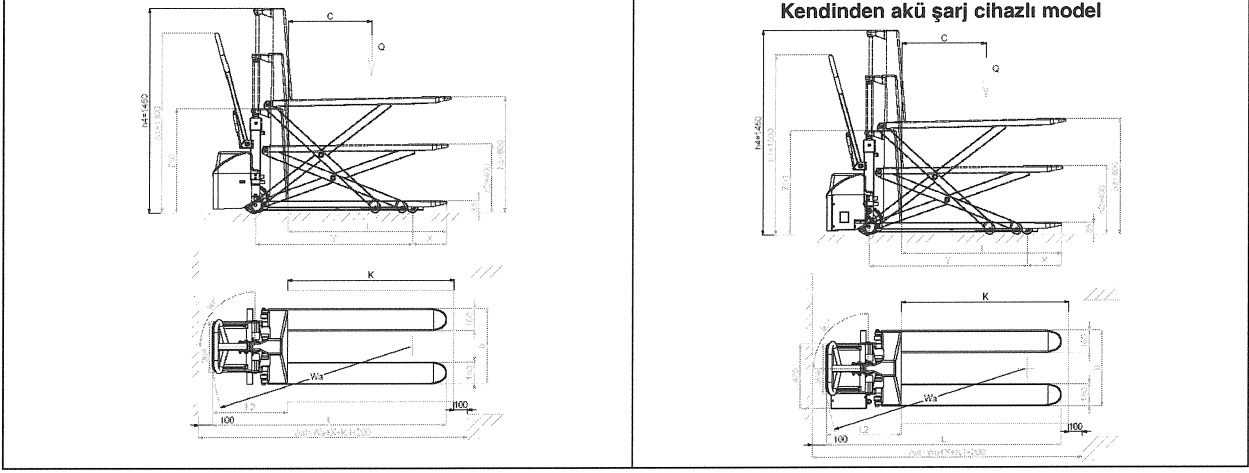

| SİSTEM | SİSTEM | SİSTEM | SİSTEM | SİSTEM | SİSTEM | PR INDUSTRIAL | PR INDUSTRIAL | PR INDUSTRIAL | PR INDUSTRIAL | PR INDUSTRIAL |
|--------|--|--------|--------|--------------------|--------------------|--------------------|--------------------|--------------------|--------------------|--------------------|
| | | | | | | HX10E 1150x540 | HX10E 1525x540 | HX10E 1800x540 | HX10E 2000x540 | HX10E 2000x540 |
| 1 | ÜRİTÇİ | | | | | | | | | |
| 2 | MODEL | | | | | MANUEL | MANUEL | MANUEL | MANUEL | MANUEL |
| 3 | SÜRÜŞ SİSTEMİ | | | | | YAYA EŞİKLİ | YAYA EŞİKLİ | YAYA EŞİKLİ | YAYA EŞİKLİ | YAYA EŞİKLİ |
| 4 | SÜRÜŞ KAPASİTESİ | Q | kg | 1000 | 1000 | 1000 | 1000 | 1000 | 1000 | 1000 |
| 5 | YÜK MERKEZİ | c | mm | 600 | 600 | 762 | 900 | 1000 | 1000 | 1000 |
| 6 | ÇATAL TABANINDAN YÜK TEKERLEKLERİ EKSENİ MESAFESİ | x | mm | 993 | 993 | 1368 | 1643 | 1843 | 1843 | 1843 |
| 7 | DİNGİL MESAFESİ | y | mm | 1238 | 1238 | 1238 | 1511 | 1868 | 2088 | 2088 |
| 8 | ÇALIŞMA KÜTLESİ | | kg | 139 (144*) | 146 | 235 (240*) | 259 (264*) | 282 (287*) | 282 (287*) | 282 (287*) |
| 9 | YÜKLÜ EKSENLER ÜZERİNDEKİ YÜK, ÖNARKA | | kg | 429/710 (434/710*) | 434/712 (439/712*) | 531/704 (536/704*) | 572/687 (577/687*) | 584/678 (589/678*) | 584/678 (589/678*) | 584/678 (589/678*) |
| 10 | YÜKSÜZ EKSENLER ÜZERİNDEKİ YÜK, ÖNARKA | | kg | 111/28 (118/28*) | 116/30 | 155/80 (160/80*) | 179/81 (183/81*) | 180/82 (185/82*) | 180/82 (185/82*) | 180/82 (185/82*) |
| 11 | LASTİKLER | | G/P | | | G/P | G/P | G/P | G/P | G/P |
| 12 | ÖN TEKERLEKLERİN BOYUTLARI (Ø x genişlik) | | | 200x50 | 200x50 | 200x50 | 200x50 | 200x50 | 200x50 | 200x50 |
| 13 | ARKA TEKERLEKLERİN BOYUTLARI (Ø x genişlik) | | | 80x50 | 80x50 | 80x50 | 80x50 | 80x50 | 80x50 | 80x50 |
| 14 | YAN TEKERLEKLERİN BOYUTLARI (Ø x genişlik) | | | | | | | | | |
| 15 | ÖNARKA TEKERLEK SAYISI (x+HAREKET) | | | | | | | | | |
| 16 | ÖN TEKERLEKLER ARASI GENİŞLİK | b10 | mm | 150 | 150 | 150 | 150 | 150 | 150 | 150 |
| 17 | ARKA TEKERLEKLER ARASI GENİŞLİK | b11 | mm | 447 | 587 | 447 | 447 | 447 | 447 | 447 |
| 18 | KALDIRMA YÜKSEKLİĞİ | h3 | mm | 715 | 715 | 715 | 715 | 715 | 715 | 715 |
| 19 | MIN/MAX SÜRÜŞ POZİSYONUNDA DÜMEN KOLU YÜKSEKLİĞİ | h14 | mm | 915/1300 | 915/1300 | 915/1300 | 915/1300 | 915/1300 | 915/1300 | 915/1300 |
| 20 | ALÇALTIYAN ÇATALLARIN YÜKSEKLİĞİ | h13 | mm | 85 | 85 | 85 | 85 | 85 | 85 | 85 |
| 21 | TOPLAM UZUNLUK | l1 | mm | 1690 | 1690 | 2055 | 2340 | 2540 | 2540 | 2540 |
| 22 | HAREKET BİRİMİ UZUNLUĞU | l2 | mm | 540 | 540 | 540 | 540 | 540 | 540 | 540 |
| 23 | TOPLAM GENİŞLİK | b1 | mm | 540 | 680 | 540 | 540 | 540 | 540 | 540 |
| 24 | ÇATAL BOYUTLARI | s/e/l | mm | 48/160/1150 | 48/160/1150 | 48/160/1525 | 48/160/1900 | 48/160/2000 | 48/160/2000 | 48/160/2000 |
| 25 | ÇATAL GENİŞLİĞİ | b5 | mm | 540 | 680 | 540 | 540 | 540 | 540 | 540 |
| 26 | DİNGİL MESAFESİ MERKEZİNDE YERDEN YÜKSEKLİK | m2 | mm | 21 | 21 | 21 | 21 | 21 | 21 | 21 |
| 27 | BOYLAMASINA 800X1200 PALET İÇİN GEÇİŞ YOLU GENİŞLİĞİ | Ast | mm | 1948 | 1948 | 2273 | 2548 | 2748 | 2748 | 2748 |
| 28 | DÖNÜŞ YARIÇAP | Wa | mm | 1541 | 1541 | 1916 | 2191 | 2391 | 2391 | 2391 |
| 29 | YÜKLÜ YÜKSÜZ KALDIRMA HIZI | | m/s | 0,08/0,13 | 0,08/0,13 | 0,08/0,13 | 0,08/0,13 | 0,08/0,13 | 0,08/0,13 | 0,08/0,13 |
| 30 | YÜKLÜ YÜKSÜZ İNDİRME HIZI | | m/s | 0,13/0,06 | 0,13/0,06 | 0,13/0,06 | 0,13/0,06 | 0,13/0,06 | 0,13/0,06 | 0,13/0,06 |
| 31 | KALDIRMA MOTORU GÜCÜ | | kW | 1,6 | 1,6 | 1,6 | 1,6 | 1,6 | 1,6 | 1,6 |
| 32 | AKÜ VOLTAJ, NOMİNAL KAPASİTE C5 | | V/Ah | 12/60 | 12/60 | 12/60 | 12/60 | 12/60 | 12/60 | 12/60 |
| 33 | AKÜ KÜTLESİ | | kg | 14 | 14 | 14 | 14 | 14 | 14 | 14 |
| 34 | OPERATÖR KULAKINDAKİ GÜRÜLTÜLÜK SEVİYESİ | | dB(A) | 67 | 67 | 67 | 67 | 67 | 67 | 67 |

* Kendinden akü şarj cihazlı model

| SİSTEM | SİSTEM | SİSTEM | SİSTEM | SİSTEM | SİSTEM | SİSTEM | SİSTEM | SİSTEM | SİSTEM | SİSTEM |
|--------|--|--------|--------|---------|---------|---------|---------|---------|---------|---------|
| SİSTEM | SİSTEM | SİSTEM | SİSTEM | SİSTEM | SİSTEM | SİSTEM | SİSTEM | SİSTEM | SİSTEM | SİSTEM |
| 1 | MODEL | | | | | | | | | |
| 2 | ÇALIŞMA KÜTLESİ | | kg | 145 | 241 | 285 | 288 | 288 | 288 | 288 |
| 3 | YÜKLÜ EKSENLER ÜZERİNDEKİ YÜK, ÖNARKA | | kg | 435/710 | 537/704 | 578/687 | 590/678 | 590/678 | 590/678 | 590/678 |
| 4 | YÜKSÜZ EKSENLER ÜZERİNDEKİ YÜK, ÖNARKA | | kg | 117/28 | 161/80 | 184/81 | 188/82 | 188/82 | 188/82 | 188/82 |
| 5 | TOPLAM UZUNLUK | l1 | mm | 1720 | 2095 | 2370 | 2570 | 2570 | 2570 | 2570 |
| 6 | HAREKET BİRİMİ UZUNLUĞU | l2 | mm | 570 | 570 | 570 | 570 | 570 | 570 | 570 |
| 7 | BOYLAMASINA 800X1200 PALET İÇİN GEÇİŞ YOLU GENİŞLİĞİ | Ast | mm | 1978 | 2203 | 2578 | 2778 | 2778 | 2778 | 2778 |
| 8 | DÖNÜŞ YARIÇAP | Wa | mm | 1571 | 1946 | 2221 | 2421 | 2421 | 2421 | 2421 |
| 9 | AKÜ VOLTAJ, NOMİNAL KAPASİTE C5 | | V/Ah | 12/50 | 12/50 | 12/50 | 12/50 | 12/50 | 12/50 | 12/50 |
| 10 | AKÜ KÜTLESİ | | kg | 19 | 19 | 19 | 19 | 19 | 19 | 19 |

MAKİNENİN KULLANIMI (4.2) (BKZ. ŞEK.1)

Bu makine, ayakta olan sürücü eşliğinde, düz ve herhangi bir pürüzlülüğün olmadığı zeminlerin üzerinde yük birimlerinin kaldırılması ve taşınması için tasarlanmıştır. Kimlik levhası "A" (şek.3) personelin emniyeti ve aracın zarar görmemesi için asla aşılması gereken kaldırma kapasitesini gösterir. Kazaları önleyici kurallara ve çalışma ve bakım ile ilgili talimatlara sıkı bir şekilde bağlı kalınmalıdır. Makine üzerine herhangi bir ekipman monte etmek için Üretici Firmadan izin alınmalıdır. Bu araba operatörün el ile yükleri kaldırmak için bükülmesi gereken ve bunu gün içinde birden fazla kez yapması gereken iş yerlerinde, gerek normal transpalet olarak gerekse kaldırılabilir çalışma tezgahı olarak kullanılabilir. Yük istenen yüksekliğe kaldırılarak gereksiz zorlamalar azalır ve duran veya hareketli çalışma alanının ergonomikliğini iyileştirir. Elektrikli kaldırma çalışma yüksekliklerinin tekrarlı bir şekilde değiştirilmesini hızlandırır ve kolaylaştırır.

Ö.N. bu makine tamamen yüklü iken operatör seviyesinde 70 dB(A) ölçülen akustik basınç yayar, bu nedenle yoğun kullanımlar için gürültü önleyici araçların (kulaklıklar, tıkaçlar, vb.) kullanılması tavsiye edilir.

MAKİNE İLE İLGİLİ AÇIKLAMA (5.3) (BKZ. ŞEK.2)

1) - Şasi

Arabaya uygulanan baskılara uygun dirence sahip birinci kalite malzeme ile üretilen, kaynaklı yapı. İki adet ön rulo ve yan dengeleyiciler 4 dayanma noktasında büyük bir denge sağlar.

2) - Dümen kolu

Dümen kolu arabayı çekmeye ve manevra yapmaya yarar. Bir gazlı yay dümen kolu serbest bırakıldığında onu otomatik olarak dikey pozisyonuna getirir. Operatörün ellerini koruyacak şekilde üretilmiştir.

3) - Kaldırma silindiri

Tek etkili işleyiş, şasiyi istenen yüksekliğe kaldırmayı sağlar. Kullanılan malzemeler mekanik risklere karşı operatörün güvenliğini temin eder.

4) - Akü

Akü çalıştırılmalı tiptir, kolay erişilebilir bir kasa (ref.8) içinde bulunur. Aküyü doldurmak için şarj cihazı kablosunu destek (ref.9) elemanının üzerinde yer alan şarj prizine (ref.11) sokmak yeterlidir. Destek elemanı (ref.9) üzerinden elde edilen 4 dayanak ve bir elastik kayış aküye (ref.4) yapılan her türlü hareketi engeller. Levha "F" (şek.3) akü kimlik bilgilerini gösterir.

5) - Yönlendirici tekerlekler

Elastik kauçuktan iki adet yönlendirici tekerlek operatörün aşırı güç göstermesine gerek kalmadan manevra yapabilesini sağlar.

6) - Yük ruloları

Bilyalı rulmanlara sahip iki adet naylon rulo, üzerlerine yüklenen yükü destekler.

7) - Dengeleyiciler

İki yanal dengeleyici, çatallar tabandan 400 mm'nin üzerindeki yüksekliğe çıkar çıkmaz otomatik olarak konumlanır. Yana doğru devrilmeyi önleyerek ve yönlendirici tekerlekleri tabandan 10 mm yüksekliğe kaldırarak arabaya son derece yüksek dengelilik sunar.

8) - Kasa

Aküyü darbelerle karşı korur, kasanın içinde yer alan tüm organların bakımı için kolay şekilde çıkartılabilir.

9) - Destek elemanı

Bu parçanın üzerine hidrolik tesisat ve akü sabitlenmiştir. Aşağıdakileri korumak üzere tasarlanmıştır: A) operatör ayakları B) elektrik tesisatı C) hidrolik tesisat D) akü

10) - Hidrolik güç ünitesi

Bu güç ünitesinin üzerine, operatör için güvenlik donanımları, inme ve maksimum basınç vanası kontrol cihazları monte edilmiştir.

11) - Şarj prizi

Destek elemanı üzerine yerleştirilmiştir, aküyü şarj etmeye yarar; akü şarj kablosunu prize bağlamak yeterlidir.

12) - Akü şarj cihazı

Akü tamamen dolduğunda otomatik olarak akım dağılımını kesecek şekilde tasarlanmıştır. Kullanımı için aşağıdaki talimatlara dikkatli bir şekilde uyunuz.

13) - Şarj prizi

Kendinden akü şarj cihazlı model (şek. 2a)

14) - Genel şalter

GÜVENLİK DONANIMLARI (6.9) (BKZ. ŞEK. 2)

1) GENEL ŞALTER (REF. 14); 2) AKIŞ SINIRLANDIRICI VANA; 3) MAKSİMUM BASINÇ VANASI; 4) DARBE ÖNLEYİCİ KORUYUCULAR;

LEVHALAR (13.2) (BKZ. ŞEK.3)

Makine üzerinde aşağıdaki levhalar görülebilir: A) Araç tipi kimlik levhası B) Kesme tehlikesi levhası C) Komut işlevlerini gösteren semboller D) Kablaj noktalarını gösteren levhalar E) Ayakların ezilme tehlikesi levhaları F) Akü levhası G) Yük merkezi pozisyonunu gösteren levha H) Hafif kılavuz levhaları

Ö.N. Levhalar asla çıkartılmamalı veya okunmaz duruma getirilemez.

NAKLİYE VE ÇALIŞTIRMA (14.2)

Arabayı taşımak için levha "D" (şek.3) üzerinde belirtilen bağlama noktaları öngörülmüştür, makinenin ağırlığı ise kimlik levhası "A" (şek.3) üzerinde belirtilmektedir. Makineyi işletmeye almadan önce, tüm parçaların mükemmel durumda olduğunu kontrol edin, işleyişi ve güvenlik donanımlarını denetleyin.

AKÜ (16.2)

Talimatlar, güvenlik önlemleri ve bakım

Akünün kontrol edilmesi, şarj edilmesi ve değiştirilmesi üreticinin kendisi tarafından belirtilen kullanım talimatları izlenerek yetkili personel tarafından gerçekleştirilmelidir.

Arabanın ve ekipmanlarının yanında sigara içmek, tutuşkan veya kıvılcım yaratan malzemeleri kullanmayın. Ortam iyi şekilde havalandırılmalıdır. İyi bir bakım işlemi gerçekleştirmek için öge tıkaçları kuru ve temiz olmalıdır. Dışarı çıkan asiti temizleyin, kısaçklar üzerine biraz vazelin sürün ve kısaçkları sıkın (jelleştirilmiş formda elektrolitlere sahip olan jel aküler herhangi bir bakım müdahalesi gerektirmez). Akü ağırlığı ve boyutları arabanın dengeliliğini etkileyebilir dolayısıyla standardın dışında farklı bir akü monte edilmesi halinde bunun için ÜRETİCİ FİRMAYA danışılması tavsiye edilir. Şarj işlemleri sırasında çatalları kaldırmak veya indirmek yasaktır. Akünün değiştirilmesi durumunda eski aküyü en yakın servise bırakın.

Akünün şarj edilmesi

Arabanın kullanma saatlerinden sonra aşağıdaki maddelere dikkat ederek aküyü şarj etmeniz tavsiye edilir:

- Kasayı çıkartın (ref.8/şek.2)
 - Çatalları indirin
 - Akü öğelerinin üzerini açın
 - Akü şarj cihazı fişini akünün şarj prizine (ref. 11/şek.2) sokun
 - Akü şarj cihazını "ON" pozisyonunda açın
 - Şarj sonunda akü şarj cihazı akım dağıtımını keser ve "STOP" lambası yanar, ardından kapatın (OFF cihazı) ve prizi çıkartın
 - Haftada bir kez elektrolit seviyesini denetleyin
- Akü öğelerini kapatın ve kurutun

Kendinden akü şarj cihazlı model (şek. 2a)

- Çatalları indirin
- Besleme kablosu fişini (ref.13/şek.2) bir cereyan prizine sokun
- Şarj etme fazı sırasında şarj cihazı her kaldırma işlemi engeller. Doldurma sonu YEŞİL LED ile gösterilir. Bu aşamada fiş çıkartılabilir ve makine yeniden kullanılabilir

ÖNEMLİ: jel aküleri şarj etmek için yalnızca belirtilen akü şarj cihazlarını kullanın.

DİKKAT: Aküyü asla tamamen boşaltmayın ve tam olmayan şarj etme işlemlerinden kaçının: akülerin aşırı boşaltılması ömrünü kısaltır.

Aküyü değiştirme (17.3)

- a) Aküyü durdurma elemanlarından çözün;
- b) Kabloları akü kutuplarından sökün;
- c) Aküyü çıkartın;
- d) Aküyü bu işlemleri ters yönde takip ederek yeniden takın, yeni yuvasına sabitleyin ve düzgün bir şekilde bağlantılarını gerçekleştirin.

ÖN: her zaman değiştirilen akü ile aynı tipte akü takın.

ÖNEMLİ: SÜLFÜRİK ASİTİ DİKKATLİ BİR ŞEKİLDE KULLANIN, TOKSİK VE KOROZİFTİR (JEL AKÜ ELEKTROLİTLERİ DE AYNI ŞEKİLDE KOROZİFTİR, BU NEDENLE KEŞİNLİKLE AÇIK OLMAMALIDIRLAR); CİLDE VE GİYSİLERE BULAŞABİLİR, GEREKLİ OLMASI HALİNDE CİLT VE GİYSİLER BOL SABUN VE SU İLE YIKANMALIDIR. KAZA OLMASI DURUMUNDA BİR HEKİME BAŞVURUNUZ!!!

ÖN: akü değiştirme durumunda eski aküyü en yakın servise teslim edin (kurşun içerdiği için jel aküler de, değiştirme durumunda, geri dönüştürülmelidir).

Aküyü kontrol etme

Akü üreticisi tarafından hazırlanan kullanım ve bakım talimatlarını dikkatli bir şekilde okuyun. Korozyon oluşumu olmadığını, vazelin bulunduğunu (jel aküler ekstra kontrol gerektirmez) ve asidin plakanın 15mm üstüne ulaştığını kontrol edin. Eğer öğelerin üzeri örtülmemiş ise damıtık su ile doldurun. Yük seviyesini kontrol etmek için bir yoğunluk ölçer ile elektrolit yoğunluğunu ölçün.

KULLANIM (18.3)

Bu transpalet palet üzerindeki yüklerin ve normal kapların düz, pürüzsüz ve yeterli dayanıklılığa sahip zeminler üzerinde kaldırılması ve taşınması için tasarlanmıştır. Sürücü sürüş pozisyonunda aşağıdaki talimatları yerine getirmelidir; yani direkler, çatallar, zincirler, kasnaklar, hareket tekerlekleri ve dengeleyiciler ile diğer her türlü hareket eden organ gibi el ve/veya ayakların ezilme tehlikesi olan riskli bölgelerden makul bir uzaklıkta durmalıdır.

Güvenlik standartları

Araba aşağıdaki standartlara uygun olarak kullanılmalıdır:

- A) Arabayı levha "A"da (şek.3) belirtilen maksimum kapasitesinin üzerinde yüklemeyin, çünkü bu seviyede bir yükü kaldıramaz ve araba çok fazla zarar görür.
- B) Çatalları tek taraflı olarak yüklemeyin.
- C) Yükü iki çatal üzerine eşit bir şekilde dağıtın.
- D) Yükü çatal uçları ile kaldırmayın.
- E) Kişilerin taşınması ve kaldırılması yasaktır.
- F) Hareket halindeki parçaların bulunduğu bölgelerde durmak yasaktır.
- G) Araba yapısında değişiklik yapmak yasaktır.
- H) Çatallar tabandan 400 mm'nin üzerinde yükseklikte iken arabayı sürmek yasaktır.
- I) Makine kullanıcısı araçla ilgili kullanım talimatlarını bilmeli ve uygun kıyafetleri giymelidir.
- L) Arabayı elektrikli veya mekanik çekiciler ile sürmek yasaktır; yalnızca insan çekişi ile kullanıma izin verilmiştir.
- M) Aküyü şarj etme fazı sırasında çıkma ve inme düğmesine basmak yasaktır.
- N) Güvenlik donanımlarını devre dışı bırakmak veya sökmek yasaktır.
- O) Çalışmaya başlamadan önce araba sürücüsü aşağıdaki kontrol etmelidir:
 - Yük çatalları mükemmel durumda olmalıdır.
 - Akünün dolu olduğunu, iyice sabitlendiğini ve öğelerin tamamen kuru ve temiz olduğunu.

P) Arabadan sorumlu olan kullanıcı aracın sürüşünden sorumlu olmayan kişilerin aracı kullanmasına ve yabancıların çatalların üzerine çıkmasına engel olmalıdır.

Q) Eğer arabanın asansörde taşınması gerekiyorsa yük çatalları önde olmalıdır (daha önceden asansörlerin yeterli taşıma kapasitesine sahip olduğundan emin olun).

R) Araba daima yağmura, kara maruz kalmayan ve fazla nemli olmayan bölgelerde kullanılmalı ve park edilmelidir.

S) Kullanım sıcaklığı: -12°C / +40°C

Ö.N. Üretici firma, ihmal, yetersizlik, kalifiye olmayan teknisyenler tarafından kurulum ve arabanın uygunsuz kullanımından kaynaklanan bozukluklar veya kazalar ile ilgili hiçbir sorumluluk üstlenmez.

DİKKAT: Transpalet pantograf tiptedir, kaldırma sırasında dengeleyiciler ve yük ruloları arasındaki dingil mesafesini değiştirerek kendi stabilitesini değiştirir. Bu nedenle ağırlık çatalların üzerine düzgün bir şekilde yerleştirilmeli ve yük merkezi üretici tarafından belirtilene karşılık gelmelidir. İyi dağıtılmayan ağırlıklar ve belirtilenden farklı yük merkezleri ile çalışıldığında pantograf transpalet ilk kaldırma fazında dengeli görünebilir ancak eğer yük merkezi rulo hattının dışına çıkarsa aniden devrilebilir.

Hareket ettirme

Arabayı dümen kolu (ref.2/şek.2) ile çekerek çalışma yönüne gidin. Sert hareketler tehlikeli durumlara neden olabileceğinden dönüşleri yavaş bir şekilde gerçekleştirin. Daima yük ile ve çatallar tabandan maks. 300 mm yükseklikte durumda hareket edin.

Çalışma

Yük çatallarını kaldırmak için üst kısımdaki düğmeyi istenen yüksekliğe çıkana kadar basın, indirmek için ise alt kısımdaki düğmeye basın. Araba yerden yaklaşık 400 mm yüksekliğe kadar serbest olarak hareket eder, bu yükseklik aşıldığında makineyi kilitleyerek her türlü yatay hareketini engelleyen iki yan dengeleyici (ref.7/şek.2) müdahale eder.

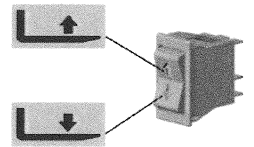

BAKIM (20.3)

ÖN: Bakım uzman personel tarafından gerçekleştirilmeli ve araba en az yılda bir kez genel kontrolden geçirilmelidir.
NOT: Herhangi bir bakım veya denetleme işlemi gerçekleştirmek için daima aküyü sökün.

Bakım periyotları

| ÖGE | KONTROLLER | SÜRE SONU | | |
|-------------------|--|-----------|------|-------|
| | | 3 ay | 6 ay | 12 ay |
| ÇERÇEVE | Taşıyıcı öğeleri kontrol edin | | X | |
| TEKERLEKLER | Eskimişlik durumunu kontrol edin | X | | |
| | Rulmanlar ve ankraj | X | | |
| DIREKSİYON | Gevşekliğini kontrol edin | X | | |
| HİDROLİK TESİSAT | Rakorları, boruları ve işleyişini kontrol edin | X | | |
| | Yağ seviyesi | | X | |
| | Yağı değiştirin l. 1,75 (32 Cst. 40C) | | | X |
| | Maks. basınç vanasını denetleyin | | | X |
| ELEKTRİK TESİSATI | İşleyişini kontrol edin | X | | |
| | Bağlantılar ve kablolar | X | | |
| | Komut düğmesi | X | | |
| ELEKTRİKLİ MOTOR | Fırçaların eskimişlik durumunu kontrol edin | | X | |
| GRESLEME | Ekleme bölgelerini yağlayın | X | | |

DİKKAT: Motor ve fren yağları hariç, hidrolik yağ kullanın.

NOT: kullanılan yağı çevreye saygı duyarak bertaraf edin. Teslim edilecek yağ varillerini, ardından, en yakın servise bırakmanız tavsiye edilir. Yağı toprağa veya uygun olmayan yerlere boşaltmayın.

- ARABANIN TEMİZLENMESİ: elektrikli ve elektronik parçalar hariç arabanın parçalarını nemli bir bez ile temizleyin.

Asla doğrudan su jetleri, buhar ve tutuşabilir sıvılar ile yıkamayın. Elektrikli ve elektronik parçaları düşük basınçlı (max 5 bar) nemi alınmış bir sıkıştırılmış hava ile veya metalik olmayan bir küçük fırça ile temizleyin.

ARIZA ARAMA

ÇATALLAR KALKMIYOR (22.2 + X3)

| | | |
|---|----------|---|
| YAĞ EKSİK | EYEVET → | HAZNEYİ DOLDURUN |
| HAYIR | | |
| AKÜ BOŞ | EYEVET → | AKÜYÜ ŞARJ EDİN (SAY.6) |
| HAYIR | | |
| SİLİNDİR CONTALARI ESKİMİŞ | EYEVET → | CONTALARI DEĞİŞTİRİN |
| HAYIR | | |
| MOTOR ARIZASI | EYEVET → | KONTROL EDİN VE DEĞİŞTİRİN |
| HAYIR | | |
| MOTOR FIRÇALARI ESKİMİŞ | EYEVET → | FIRÇALARI DEĞİŞTİRİN |
| HAYIR | | |
| ELEKTRİK TESİSATI HASARLI | EYEVET → | ELEKTRİK BAĞLANTILARINI VE KOMUT DÜĞMESİNİ DENETLEYİN |
| HAYIR | | |
| TRANSPALETİ EN YAKIN TEKNİK DESTEĞE GÖTÜRÜN | | |

ÇATALLAR İNMIYOR (29.1)

| | | |
|---|----------|---|
| ARIZALI ELEKTROVALF | EYEVET → | KONTROL EDİN VE DEĞİŞTİRİN |
| HAYIR | | |
| ELEKTRİK TESİSATI ARIZASI | EYEVET → | ELEKTRİK BAĞLANTILARINI VE KOMUT DÜĞMESİNİ KONTROL EDİN |
| HAYIR | | |
| TRANSPALETİ EN YAKIN TEKNİK DESTEĞE GÖTÜRÜN | | |



Spare Parts Catalogue

HX10E-2010-L.540

Handling systems | Scherenhubwagen



Valid for machine code: **EF0420V0000**

Revision: **0 (2/2010)**

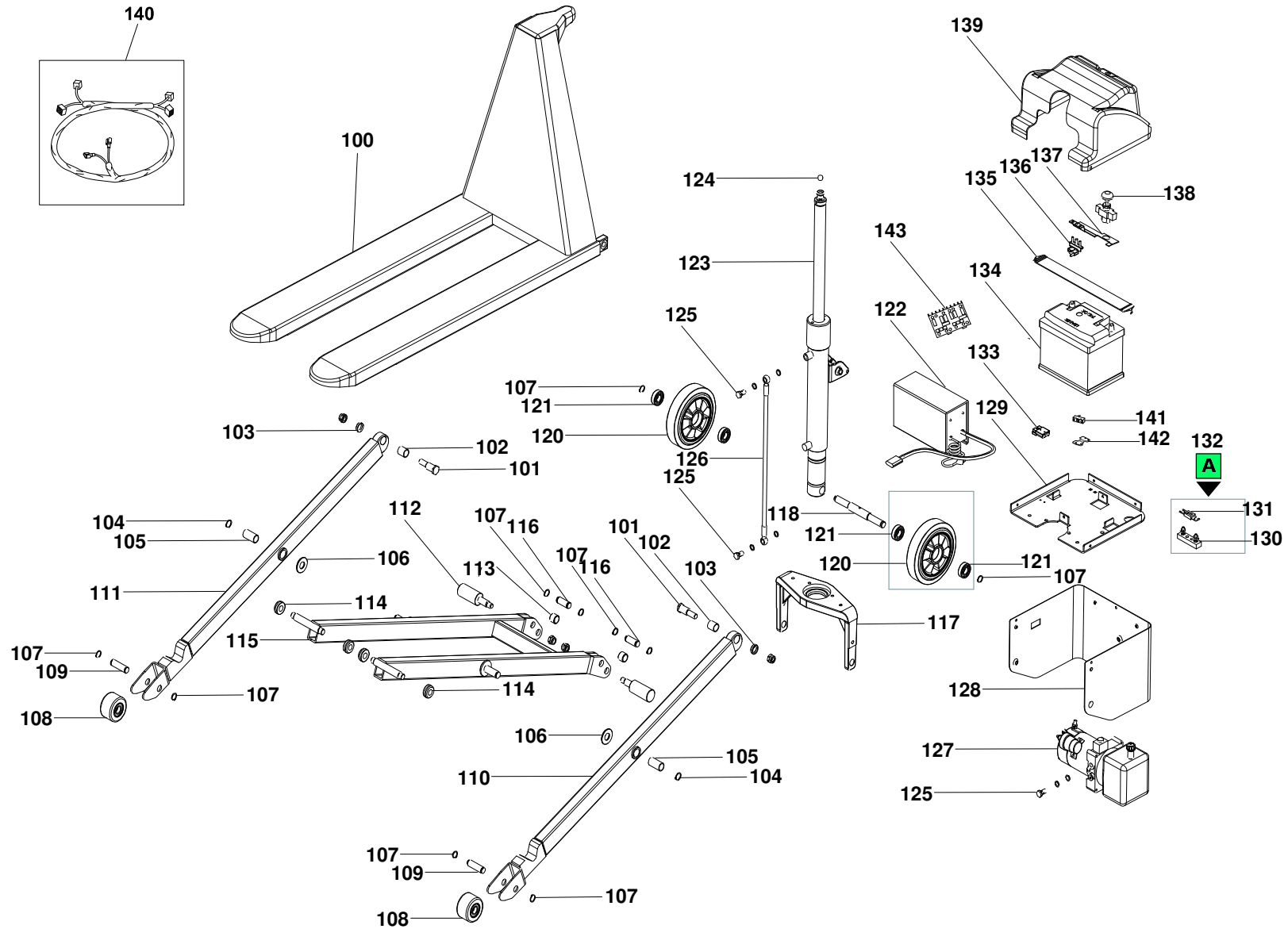
Copyright 2014 Pramac Group, All Rights Reserved.



| Position | Part Number | Description | Notes |
|----------|-------------------|--|---|
| 100 | V000017004-PRAMAC | Rahmen Hl/hx10e/m Grün Alt V0041210032 | - |
| 101 | S0041215026 | Exzenter | - |
| 102 | G016395 | Bronzelager | - |
| 103 | S0041218009 | Distanzscheibe Weiss (kunststoff)hl+hx | - |
| 104 | G042122 | Seeger-ring | - |
| 105 | G016304 | Büchse 22x26x50 | - |
| 106 | S0041218010 | Distanzstück | - |
| 107 | G042120 | Seeger-ring 22x18,5x1mm | - |
| 108 | S0041210042 | Last-rolle Hl Nylon 80x50 | - |
| | S0042070113 | Last-rolle Hl Nylon-poly 80x50 O.st.kern | - |
| 109 | S0041215025 | Bolzen 70mm | - |
| 110 | V000017070-9005 | Linker Arm 1150 | - |
| 111 | V000017069-9005 | Rechter Arm 1150 | - |
| 112 | S000017045 | Stabilisator Hx10m/e | - |
| 113 | S0041016003 | Distanzstück | - |
| 114 | S0041218008 | Rolle | - |
| 115 | V000017074-9005 | Ständer 1150x540 | - |
| 116 | S0041015002 | Bolzen 55mm | - |
| 117 | S0042010061 | Gelenkkranz (540) | - |
| 118 | S0004015015 | Achse (bis Serie 711102) | - |
| 119 | S000007036 | Lenk-rad Nylon Schw./poly 200x45 (basic) | - |
| | S0002010169 | Lenk-rad-gummi (nylon S0004010186) | - |
| | S0004010186 | Lenk-rad-nylon | - |
| 120 | S000007036 | Lenk-rad Nylon Schw./poly 200x45 (basic) | - |
| | S0002010169 | Lenk-rad-gummi (nylon S0004010186) | - |
| | S0004010186 | Lenk-rad-nylon | - |
| 121 | G010207 | Lager 6204 Z (f.lenk-/last-/stützrad) | - |
| 122 | ▲ G099300039 | Ladegerät Hl10e/hx10e | Gültig für Produkte mit der Seriennummer bis LLI0040159 |
| | ▲ G008807 | Ladegerät Hx10e 12v 6a + Sb50 Stecker Grau | Gültig für Produkte mit der Seriennummer ab LLI0040159 |
| 123 | S000017006 | Zylinder Kpl. Hx10e | - |
| 124 | G016119 | Kugel | - |
| 125 | G084006 | Schraube (dichtscheibe G096103) | - |
| 126 | G083025 | "rohr 1/4"x1/4" (L=0,72m)" | - |
| 127 | ▲ G081023 | Hydr. Pumpe Kpl. Hx10e | Gültig für Produkte mit der Seriennummer bis LLI0008366 |
| | ▲ G081039 | Hydraulikpumpe Hx10e | Gültig für Produkte mit der Seriennummer ab LLI0008366 |
| 128 | V09818-PRAMAC | Schutz Hx10e 540 | - |
| 129 | V09377-9005 | Chassis Batterie | - |

| Position | Part Number | Description | Notes |
|----------|--|---|---|
| 130 | G070603 | Sicherungshalter 160amp (sich.g077540) | - |
| 131 | G077540 | Sicherung 160a Schmelz-(halter G070603) | - |
| 132 | G079693 | Sicherungshalter Kpl. | - |
| 133 | G071098 | Stecker F.ladegerät HI10e (50a Anderson) | - |
| 134 | G099300019 | Batterie HI10e/hx10e 12v/60ah(befüllt) | - |
| 135 | G000201 | Riemen Hx10e | - |
| 136 | G070535 | Klemme Batterie | - |
| 137 | G09821 | Chassis | - |
| 138 | G071204 | Schalter Not/aus (hauptschalter) | - |
| 139 | S000017906 | Deckel | - |
| 140 | S000017093 | Kabelbaum Hx10e | - |
| 141 | G077705 | Schalter Ladegerät Hx10e | - |
| 142 | G09960 | Holding Plate For Hx10e Battery Charger Microswitch | - |
| 143 |  PTB00015 | Platine Ladegerät Hx10e | Gültig für Produkte mit der Seriennummer ab LLI0040159 |
| |  PTB00003 | Platine Ladegerät HI/hx | Gültig für Produkte mit der Seriennummer bis LLI0040159 |

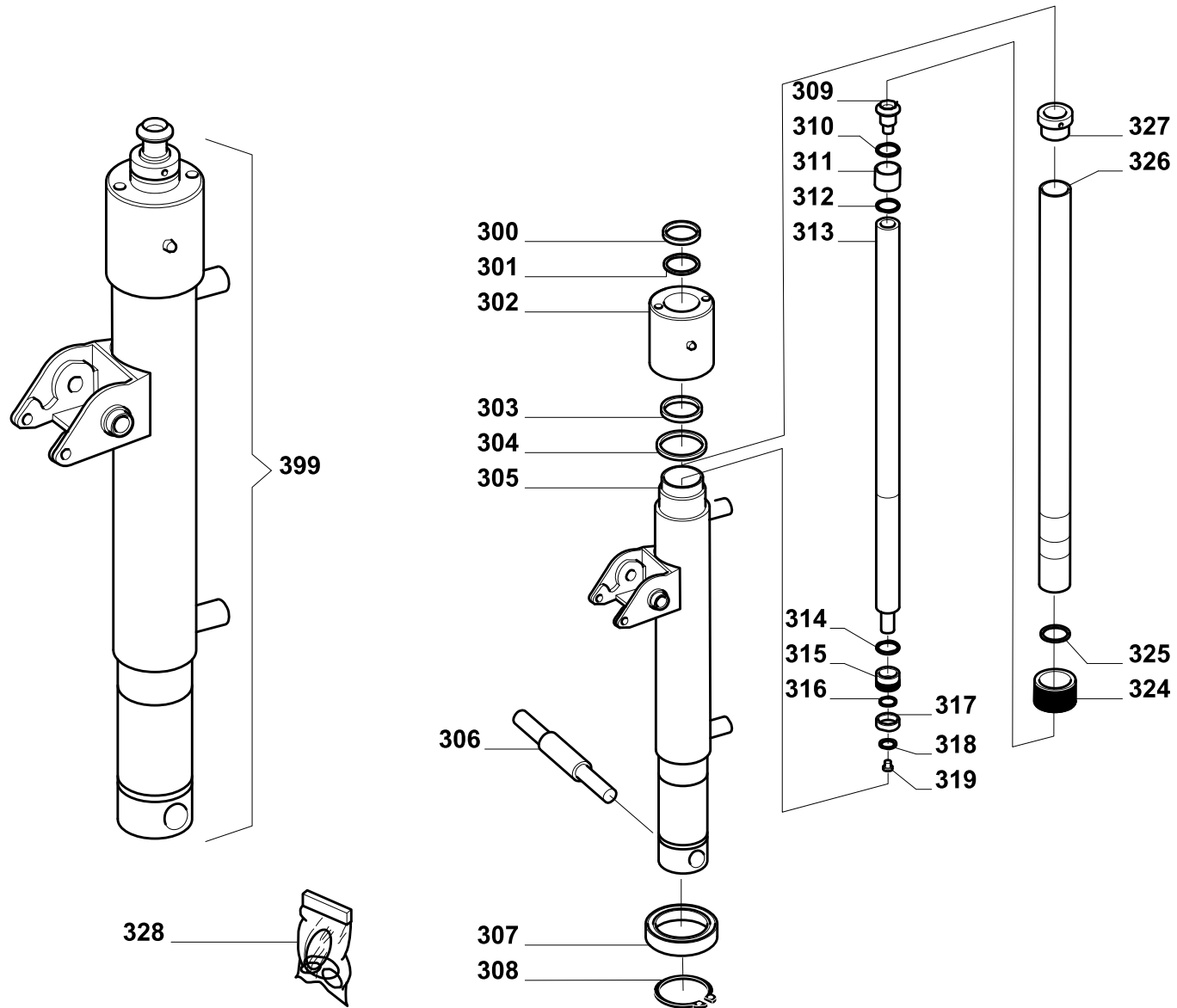

| Position | Part Number | Description | Notes |
|----------|---------------------|--|---|
| 300 | ▲ G098107 | Rod Wiper 38-46-6 | Gültig für Produkte mit der Seriennummer ab HLI0047636 |
| | ▲ G098117 | Dichtung | Gültig für Produkte mit der Seriennummer bis HLI0047636 |
| 301 | G095034 | O-ring | - |
| 302 | ▲ S0042212010 | Hülse | Gültig für Produkte mit der Seriennummer bis HLI0047636 |
| | ▲ S000017513 | Cylinder Bushing Hx10e '13 | Gültig für Produkte mit der Seriennummer ab HLI0047636 |
| 303 | G098019 | Dichtung | - |
| 304 | G095035 | O-ring | - |
| 305 | ▲ S000069051 | Welded Cylinder Hx10e '13 | Gültig für Produkte mit der Seriennummer ab HLI0047636 |
| | ▲ S000017008 | Zylinder Hx10e (kpl.s000017006) | Gültig für Produkte mit der Seriennummer bis HLI0047636 |
| 306 | S0004015015 | Achse (bis Serie 711102) | - |
| 307 | G010220 | Lager 6012 Rs 60x95x18 | - |
| 308 | G042160 | Seeger-ring 7435 E 60 | - |
| 309 | S0042015008 | Kugelsitz | - |
| 310 | ▲ G042325 | Seeger Sw 25 Oversized (x H110e) | Gültig für Produkte mit der Seriennummer bis HLI0047636 |
| | ▲ S000017307 | Second Rod Stop Washer Hx10e | Gültig für Produkte mit der Seriennummer ab HLI0047636 |
| 311 | S0042216016 | Distanzstück | - |
| 313 | ▲ S000017510 | Second Rod Hx10e '13 | Gültig für Produkte mit der Seriennummer ab HLI0047636 |
| | ▲ S0042213007 | Stange D25mm | Gültig für Produkte mit der Seriennummer bis HLI0047636 |
| 314 | ▲ G095027 | O-ring Ø 15.08x2.62 Nbr 70 | Gültig für Produkte mit der Seriennummer ab HLI0047636 |
| | ▲ G095018 | O-ring Ø 25.07x2.62 Nbr 70 | Gültig für Produkte mit der Seriennummer bis HLI0047636 |
| 315 | ▲ S0042211006 | Führungshülse | Gültig für Produkte mit der Seriennummer bis HLI0047636 |
| | ▲ S000017511 | Second Rod Piston Hx10e '13 | Gültig für Produkte mit der Seriennummer ab HLI0047636 |
| 316 | ▲ G095030 | O-ring Ø 17.86x2.62 Nbr 70 | Gültig für Produkte mit der Seriennummer bis HLI0047636 |
| | ▲ G099002 | Drive Ring 30-26-9,7 | Gültig für Produkte mit der Seriennummer ab HLI0047636 |
| 317 | ▲ G098004 | Dichtung | Gültig für Produkte mit der Seriennummer bis HLI0047636 |
| | ▲ G098040 | Dichtring Asymmetric Lip Seal (u) Polyurethane 30-20-8 | Gültig für Produkte mit der Seriennummer ab HLI0047636 |
| 318 | G041904 | Beilagscheibe | - |
| 319 | G022024 | Schraube | - |
| 324 | ▲ S000017512 | Half Ring Pair Hx10e '13 | Gültig für Produkte mit der Seriennummer ab HLI0047636 |
| | ▲ S0042211007 | Paar~ Halbringe | Gültig für Produkte mit der Seriennummer bis HLI0047636 |
| 325 | S0042218005 | Ring | - |
| 326 | S0042216007 | Kolbenstange D38mm | - |
| 327 | S0042211005+G098108 | - | - |
| 328 | ▲ G090014 | Dichtsatz Hl/hx10e | Gültig für Produkte mit der Seriennummer bis HLI0047636 |
| | ▲ GP90047 | Dichtsatz Hx10e Rev. 2013 | Gültig für Produkte mit der Seriennummer ab HLI0047636 |
| 399 | S000017006 | Zylinder Kpl. Hx10e | - |

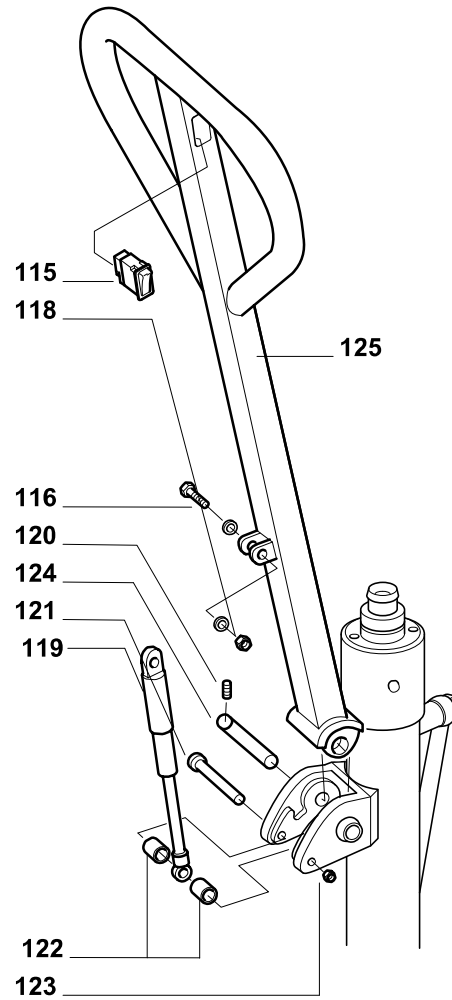

| Position | Part Number | Description | Notes |
|----------|-----------------|----------------------------------|-------|
| 115 | G075203 | Schalter HI/hx10e (heben-senken) | - |
| 116 | G022013 | Schraube | - |
| 118 | G034308 | Mutter | - |
| 119 | G001712 | Gasdruckfeder Hx10e | - |
| 120 | G044302 | Federbüchse 6873 D4x20 | - |
| 121 | G022245 | Schraube | - |
| 122 | S0042215024 | Distanzstück | - |
| 124 | S000017505 | Bolzen | - |
| 125 | V000017007-9005 | Deichsel Hx10e | - |

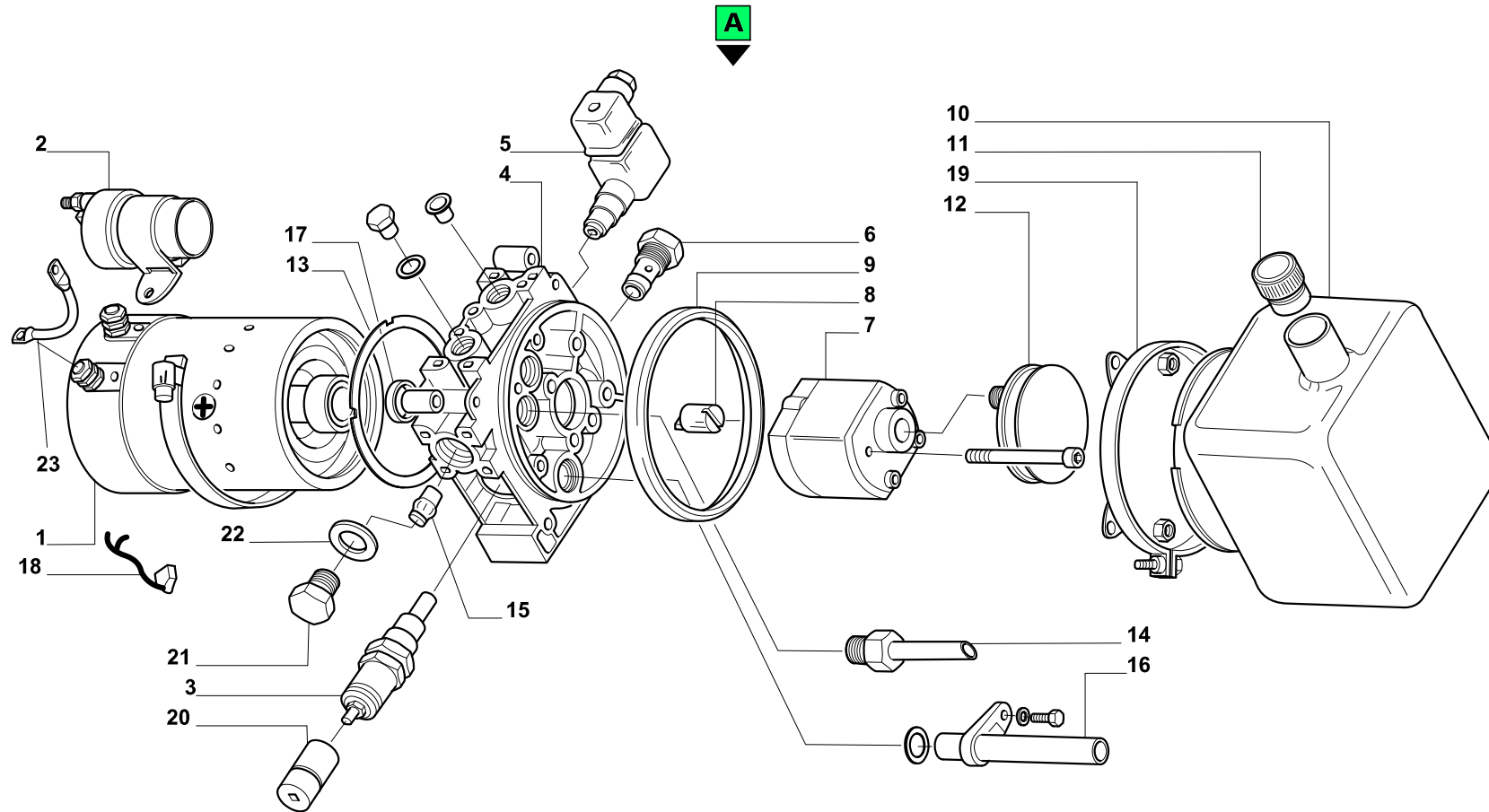

| Position | Part Number | Description | Notes |
|----------|---------------|-----------------------------------|---|
| 1 | ▲ PCY24011500 | Elektromotor 12v (hydraulik Tx10) | Gültig für Produkte mit der Seriennummer ab LLI0008366 |
| | ▲ G082201 | Elektromotor | Gültig für Produkte mit der Seriennummer bis LLI0008366 |
| 2 | ▲ G082180 | Relais 12v 80a | Gültig für Produkte mit der Seriennummer bis LLI0008366 |
| | ▲ PCY46113400 | Relais 12v 150a (80a = G082180) | Gültig für Produkte mit der Seriennummer ab LLI0008366 |
| 3 | G082203 | Ventil Hx10e Überdruck | - |
| 4 | PCY71013004 | Steuergehäuse | - |
| 5 | G082205 | Ventil Ablass 12v Hx10e | - |
| 6 | PCY20020400 | Ventil (gleich Wie G082206) | - |
| 7 | PCY17050006 | Hydraulikpumpe Hx/gx | - |
| 8 | G082208 | Verbindung | - |
| 9 | PCY61212400 | O-ring | - |
| 10 | PCY61214000 | Tank Hx10e | - |
| 11 | PCY49153500 | Verschußstopfen | - |
| 12 | PCY49151300 | ÖlfILTER | - |
| 13 | PCY61200100 | Dichtung Hydr.hx10e | - |
| 14 | PCY60714600 | Schlauch | - |
| 15 | PCY20000004 | Ventil | - |
| 16 | PCY91002015 | Schlauch | - |
| 17 | PCY60507900 | Distanzring | - |
| 18 | ▲ G082218 | Kohlen (satz 4 St.) | Gültig für Produkte mit der Seriennummer bis LLI0008366 |
| | ▲ PCY00004056 | Kohlebürste (satz) | Gültig für Produkte mit der Seriennummer ab LLI0008366 |
| 19 | PCY25004800 | Spannring | - |
| 20 | PCY60309200 | Verschluss | - |
| 21 | PCY49149900 | Verschußschraube | - |
| 22 | PCY42107000 | Scheibe | - |
| 23 | PLH1690471 | Halter Kohlebürsten | - |
| 999 | ▲ G081023 | Hydr. Pumpe Kpl. Hx10e | Gültig für Produkte mit der Seriennummer bis LLI0008366 |
| | ▲ G081039 | Hydraulikpumpe Hx10e | Gültig für Produkte mit der Seriennummer ab LLI0008366 |

Spare Parts Catalogue

HX10E-2010-L.540

Handling systems | **High lift pallettruck**



Valid for machine code: **EF0420V0000**

Revision: **0 (2/2010)**

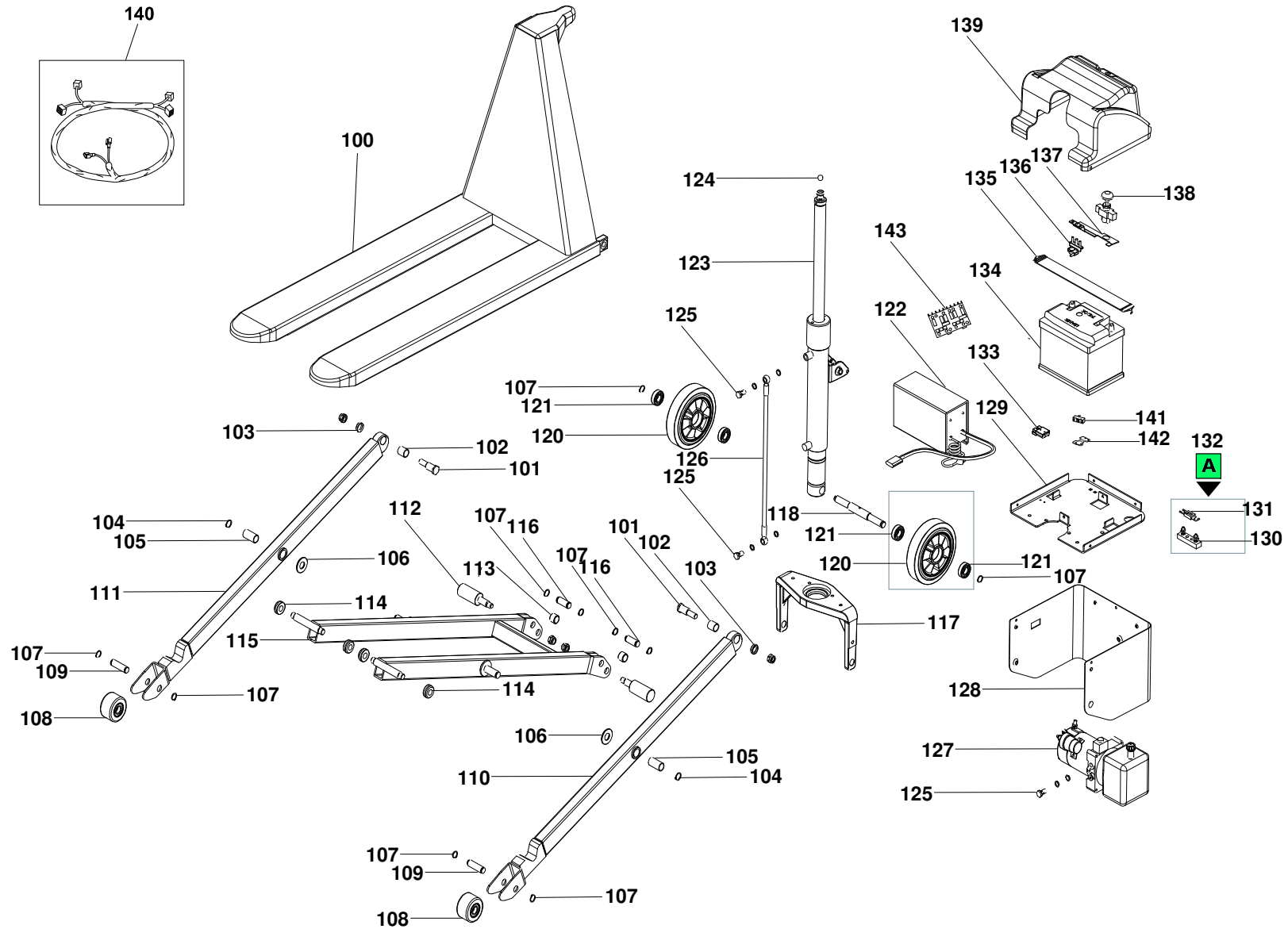
Copyright 2014 Pramac Group, All Rights Reserved.



| Position | Part Number | Description | Notes |
|----------|-------------------|--|---|
| 100 | V000017004-PRAMAC | Frame Hx10m/e L.540 Green Painted Pramac | - |
| 101 | S0041215026 | Adjusting Cam HI10e Burnished | - |
| 102 | G016395 | Self-lubricating Bushing Fe 22x26x28 | - |
| 103 | S0041218009 | Arms Spacer HI10m/e | - |
| 104 | G042122 | Outer Seeger 7435 E 22 | - |
| 105 | G016304 | Self-lubricating Bushing Fe 22x26x50 | - |
| 106 | S0041218010 | Vertical Rod Nylon Spacer HI10m/e | - |
| 107 | G042120 | Outer Seeger 7435 E 20 | - |
| 108 | S0041210042 | Nylon Roller D80x50 + Bearing | - |
| | S0042070113 | Injected Polyurethane Roller D80x50 + Bearings | - |
| 109 | S0041215025 | Roller Pin HI10e Burnished | - |
| 110 | V000017070-9005 | Painted Left Arm Hx | - |
| 111 | V000017069-9005 | Painted Right Arm Hx '09 | - |
| 112 | S000017045 | Stabilizing Eccentric Hx10m/e '10 | - |
| 113 | S0041016003 | Cam Spacer HI10m/e | - |
| 114 | S0041218008 | Guide Roller HI10e | - |
| 115 | V000017074-9005 | Mast Hx10m/e 540 '09 Painted | - |
| 116 | S0041015002 | Pin Cross HI10m/ped.l-k20 Burnished | - |
| 117 | S0042010061 | Cross HI10e (L.540) Machined | - |
| 118 | S0004015015 | Wheel Axle Gs/hl10e | - |
| 119 | S000007036 | Wheel Injected Polyurethane/nylon Black Color D200x45+bearings '07 Gs | - |
| | S0002010169 | Ruota Gomma D200 (model No. Ea200bh-65a Lifter) +cuscinetti | - |
| | S0004010186 | Nylon Wheel D200 With Bearings | - |
| 120 | S000007036 | Wheel Injected Polyurethane/nylon Black Color D200x45+bearings '07 Gs | - |
| | S0002010169 | Ruota Gomma D200 (model No. Ea200bh-65a Lifter) +cuscinetti | - |
| | S0004010186 | Nylon Wheel D200 With Bearings | - |
| 121 | G010207 | Bearing 6204 Z (20-47-14) | - |
| 122 | ▲ G099300039 | Battery Charger Complete 10a-12v Xhl10e | Valid for products with serial numbers until LLI0040159 |
| | ▲ G008807 | High Frequency Battery Charger Hx10e 12v 6a + Sb50 Grey Connector | Valid for products with serial numbers from LLI0040159 |
| 123 | S000017006 | Cylinder Hx10e Painted | - |
| 124 | G016119 | Ball 5/8" (mm15,875) Ball 3 | - |
| 125 | G084006 | Screw Perforate (4 Holes) 1/4" L Gambo 25 -0,5/0 Ch19 | - |
| 126 | G083025 | Tube R1at 1/4" | - |
| 127 | ▲ G081023 | Hydraulic Unit S2010131.000 X Hx10e Ms2-a-v2c-f6-pf7-meny4-tpv1.5-fy | Valid for products with serial numbers until LLI0008366 |
| | ▲ G081039 | Hydraulic Unit S2010260.000 X Hx10e '09 Ms2-a-v2c-f6-pf10-mftey4-tpy1,5-fy | Valid for products with serial numbers from LLI0008366 |
| 128 | V09818-PRAMAC | Protective Belt Hx10e 540 '09 Painted | - |
| 129 | V09377-9005 | Battery Holder Skid Hx10e Painted Black RaI.9005 | - |

| Position | Part Number | Description | Notes |
|----------|--|---|---|
| 130 | G070603 | Fuse Holder X Fuse 160amp | - |
| 131 | G077540 | Fuse 160a (rfm Reghel) | - |
| 132 | G079693 | Modular Fuseholder + Blade Fuse 7,5a | - |
| 133 | G071098 | Connector 50a (anderson) | - |
| 134 | G099300019 | Battery 60ah 12v | - |
| 135 | G000201 | Battery Elastic Webbing Hx10e | - |
| 136 | G070535 | Battery Positive Clamp Hx10e '09 | - |
| 137 | G09821 | Emergency Stop Push Button Support Hx10e '09 | - |
| 138 | G071204 | Battery Breaker Push Button 150a | - |
| 139 | S000017906 | Battery Cover Hx10e '09 | - |
| 140 | S000017093 | Electric Wiring Hx10e '09 | - |
| 141 | G077705 | Hx10e Battery Charger Microswitch | - |
| 142 | G09960 | Holding Plate For Hx10e Battery Charger Microswitch | - |
| 143 |  PTB00015 | Board High Frequency Cbhd1 Rectifier 6a 12v + Hx10e Sb50g | Valid for products with serial numbers from LLI0040159 |
| |  PTB00003 | Scheda Elettronica Per Raddriz. | Valid for products with serial numbers until LLI0040159 |

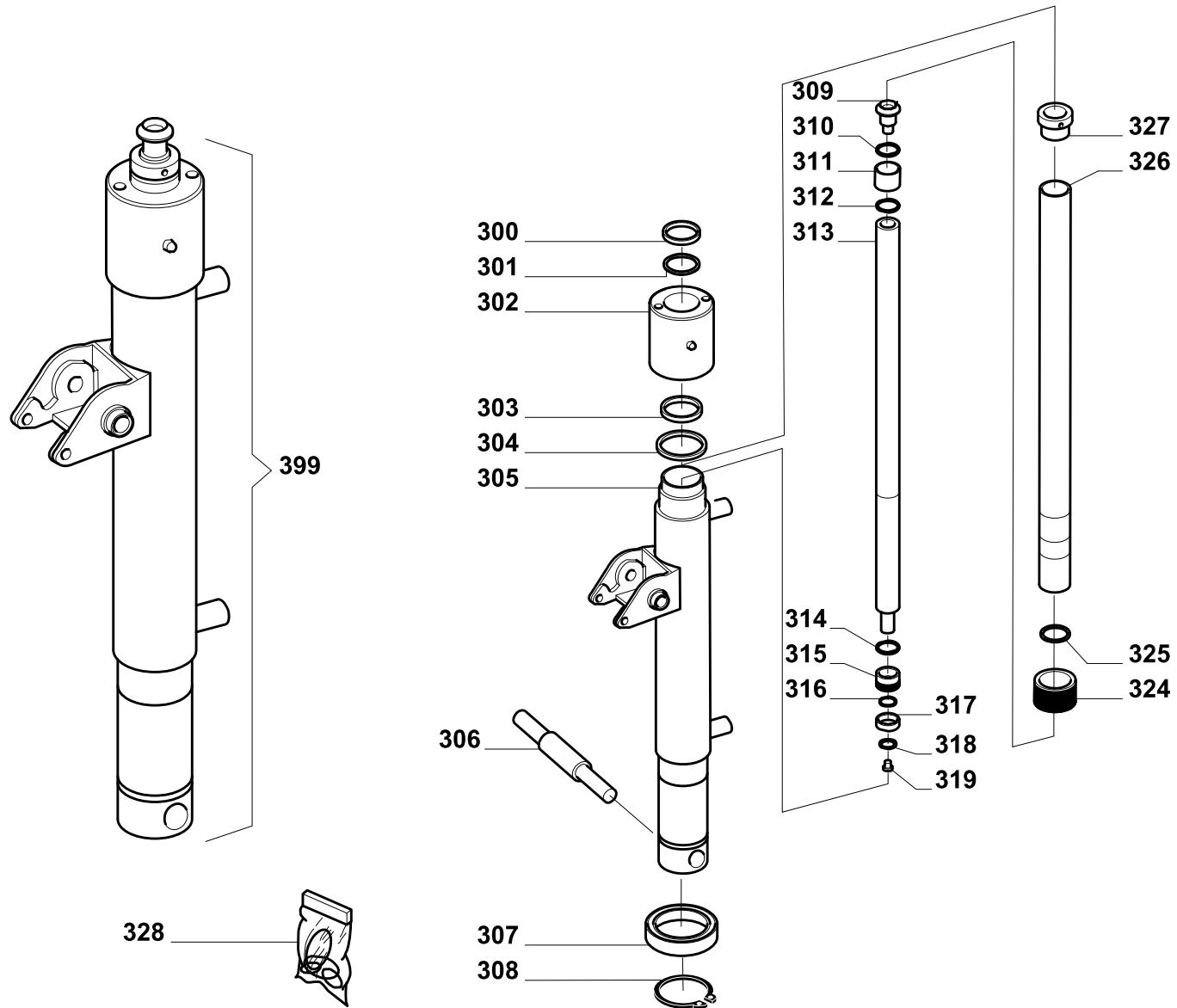

| Position | Part Number | Description | Notes |
|----------|---------------------|---|---|
| 300 | ▲ G098107 | Rod Wiper 38-46-6 | Valid for products with serial numbers from HLI0047636 |
| | ▲ G098117 | Rod Wiper 38-46.6-5.3 | Valid for products with serial numbers until HLI0047636 |
| 301 | G095034 | O-ring Ø 37.77x2.62 Nbr 70 | - |
| 302 | ▲ S0042212010 | Cylinder Bushing HI10e | Valid for products with serial numbers until HLI0047636 |
| | ▲ S000017513 | Cylinder Bushing Hx10e '13 | Valid for products with serial numbers from HLI0047636 |
| 303 | G098019 | Rod-piston U Symmetric Seal Polyurethane 38-50-9 | - |
| 304 | G095035 | O-ring Ø 55.56x3.53 Nbr 70 | - |
| 305 | ▲ S000069051 | Welded Cylinder Hx10e '13 | Valid for products with serial numbers from HLI0047636 |
| | ▲ S000017008 | Cylinder Hx10e Welded | Valid for products with serial numbers until HLI0047636 |
| 306 | S0004015015 | Wheel Axle Gs/hl10e | - |
| 307 | G010220 | Bearing 6012 Rs(60-95-18) | - |
| 308 | G042160 | Outer Seeger 7435 E 60 | - |
| 309 | S0042015008 | Ball Guide HI10m-hl10e | - |
| 310 | ▲ G042325 | Seeger Sw 25 Oversized (x HI10e) | Valid for products with serial numbers until HLI0047636 |
| | ▲ S000017307 | Second Rod Stop Washer Hx10e | Valid for products with serial numbers from HLI0047636 |
| 311 | S0042216016 | Second Stage Spacer HI10e New | - |
| 313 | ▲ S000017510 | Second Rod Hx10e '13 | Valid for products with serial numbers from HLI0047636 |
| | ▲ S0042213007 | Second Stage HI10e New | Valid for products with serial numbers until HLI0047636 |
| 314 | ▲ G095027 | O-ring Ø 15.08x2.62 Nbr 70 | Valid for products with serial numbers from HLI0047636 |
| | ▲ G095018 | O-ring Ø 25.07x2.62 Nbr 70 | Valid for products with serial numbers until HLI0047636 |
| 315 | ▲ S0042211006 | Second Stage Guide HI10e | Valid for products with serial numbers until HLI0047636 |
| | ▲ S000017511 | Second Rod Piston Hx10e '13 | Valid for products with serial numbers from HLI0047636 |
| 316 | ▲ G095030 | O-ring Ø 17.86x2.62 Nbr 70 | Valid for products with serial numbers until HLI0047636 |
| | ▲ G099002 | Drive Ring 30-26-9,7 | Valid for products with serial numbers from HLI0047636 |
| 317 | ▲ G098004 | Rod-piston U Symmetric Seal Polyurethane 18-30-8 | Valid for products with serial numbers until HLI0047636 |
| | ▲ G098040 | Rod-piston Asymmetric Lip Seal (u) Polyurethane 30-20-8 | Valid for products with serial numbers from HLI0047636 |
| 318 | G041904 | Plain Washer 6592 10.5x21 Zn | - |
| 319 | G022024 | Screw Hex-head 5739 65 8.8 M8x10 Zn | - |
| 324 | ▲ S000017512 | Half Ring Pair Hx10e '13 | Valid for products with serial numbers from HLI0047636 |
| | ▲ S0042211007 | Semi-ring Couple HI10e | Valid for products with serial numbers until HLI0047636 |
| 325 | S0042218005 | Ring A38 Uni 7433-75 (x HI10e) | - |
| 326 | S0042216007 | First Stage HI10e | - |
| 327 | S0042211005+G098108 | - | - |
| 328 | ▲ G090014 | Gasket Set HI10e | Valid for products with serial numbers until HLI0047636 |
| | ▲ GP90047 | Gasket Kit Hx10e Rev. 2013 | Valid for products with serial numbers from HLI0047636 |
| 399 | S000017006 | Cylinder Hx10e Painted | - |

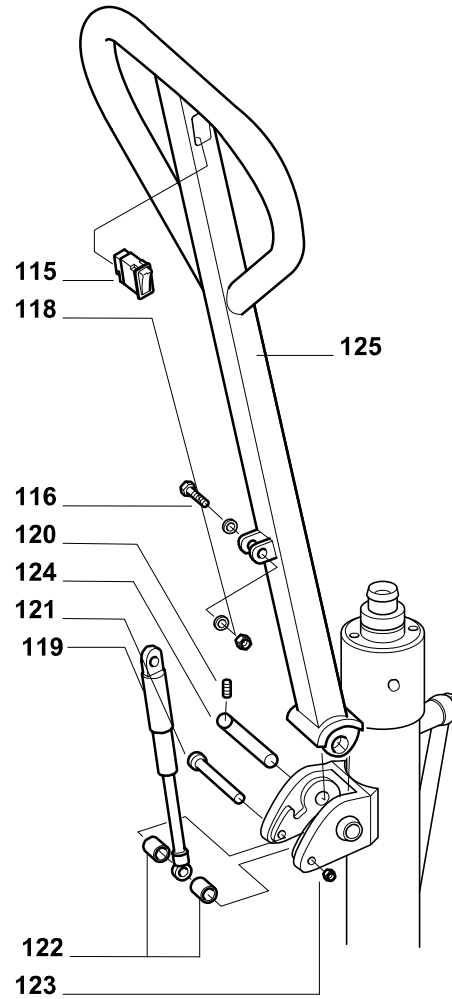

| Position | Part Number | Description | Notes |
|----------|-----------------|-------------------------------------|-------|
| 115 | G075203 | Handle Pushbutton Switch HI10e | - |
| 116 | G022013 | Screw Hex-head 5739 65 8.8 M8x30 Zn | - |
| 118 | G034308 | Self-locking Nut 7473 M 8 Zn | - |
| 119 | G001712 | Gas Spring 198.236.40-gf2 Vapsint | - |
| 120 | G044302 | Elastic Peg 6873 D 4x20 | - |
| 121 | G022245 | Screw Hex-head 5737 65 8.8 M8x85 Zn | - |
| 122 | S0042215024 | Gas Spring Spacer HI10e | - |
| 124 | S000017505 | Handle Pin Hx10e | - |
| 125 | V000017007-9005 | Handle Hx10e Painted Black Ral.9005 | - |

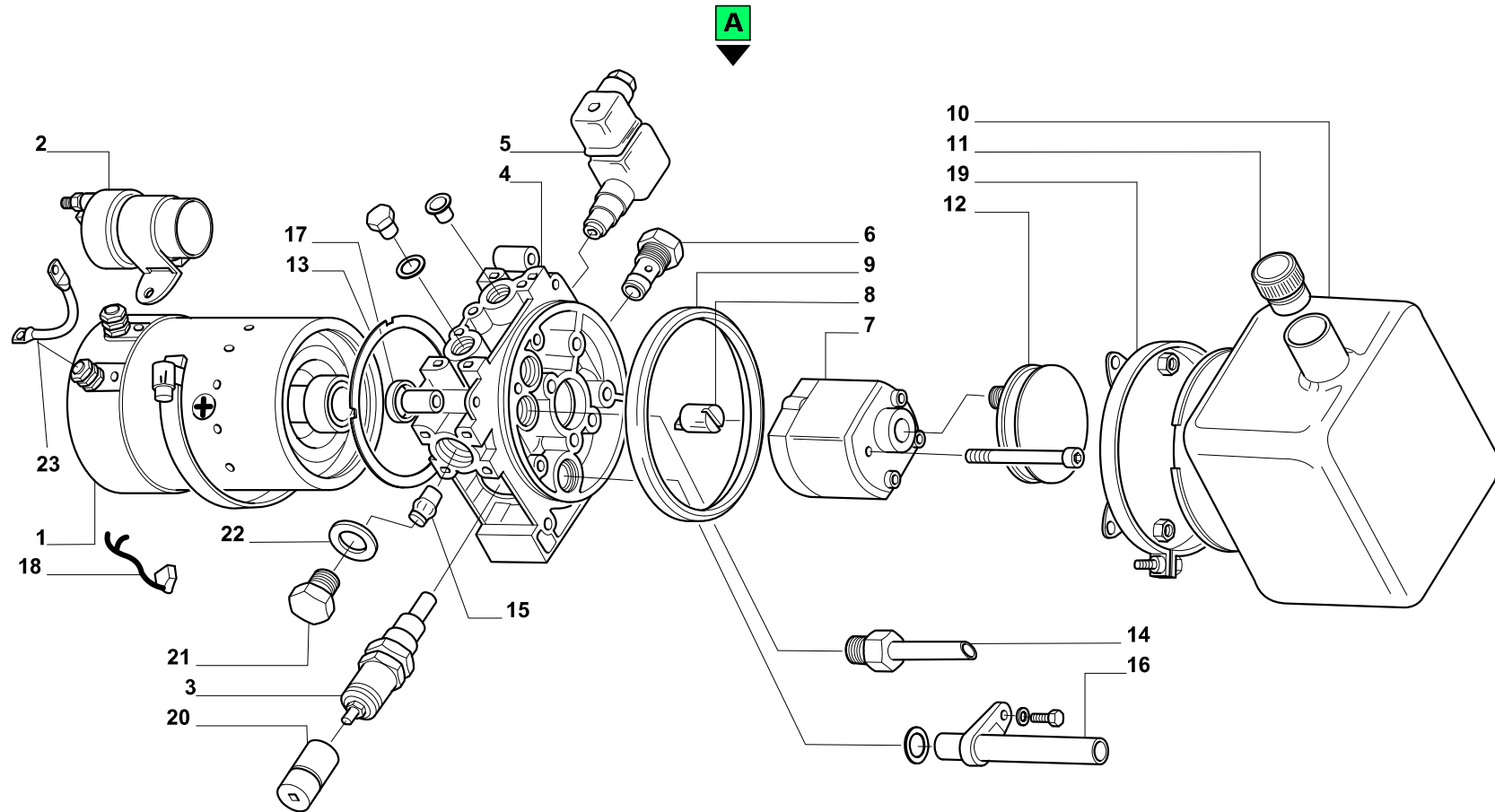

| Position | Part Number | Description | Notes |
|----------|---------------|--|---|
| 1 | ▲ PCY24011500 | Motore 12v. Per Centralina Tx10 | Valid for products with serial numbers from LLI0008366 |
| | ▲ G082201 | Motor "eb" 1.6kw 12vcc (01008097) | Valid for products with serial numbers until LLI0008366 |
| 2 | ▲ G082180 | Relay 12v. 80 Ah | Valid for products with serial numbers until LLI0008366 |
| | ▲ PCY46113400 | Relay 12v 150a | Valid for products with serial numbers from LLI0008366 |
| 3 | G082203 | Relief Valve 150-300 Bar X Mc | - |
| 4 | PCY71013004 | Hydraulic Unit Body H | - |
| 5 | G082205 | Electrovalve Ev22 "a" 12vcc Nc Xh10e | - |
| 6 | PCY20020400 | Hydraulic Unit Retention Valve Hx | - |
| 7 | PCY17050006 | Hydraulic Unit Pump Hx | - |
| 8 | G082208 | Pen Type Joint For "mc" Electric Motor 2 | - |
| 9 | PCY61212400 | Hydraulic Unit O-ring Hx | - |
| 10 | PCY61214000 | Hydraulic Unit Tank H | - |
| 11 | PCY49153500 | Hydraulic Unit Cap H | - |
| 12 | PCY49151300 | Filter For Hydraulic Unit H | - |
| 13 | PCY61200100 | Gasket For Hydraulic Unit H | - |
| 14 | PCY60714600 | Exhausting Pipe For Hydraulic Unit H | - |
| 15 | PCY20000004 | Valve For Hydraulic Unit H | - |
| 16 | PCY91002015 | Tube For Hydraulic Unit H | - |
| 17 | PCY60507900 | Spacer For Hydraulic Unit H | - |
| 18 | ▲ G082218 | Brushes Kit H110e | Valid for products with serial numbers until LLI0008366 |
| | ▲ PCY00004056 | Brush Kit Gx/10/12 Tx12 | Valid for products with serial numbers from LLI0008366 |
| 19 | PCY25004800 | Band For Hydraulic Unit H | - |
| 20 | PCY60309200 | Protective Cap For Hydraulic Unit H | - |
| 21 | PCY49149900 | Hydraulic Unit Cap H | - |
| 22 | PCY42107000 | Washer For Hydraulic Unit H | - |
| 23 | PLH1690471 | Brush Holder Hx10e | - |
| 999 | ▲ G081023 | Hydraulic Unit S2010131.000 X Hx10e Ms2-a-v2c-f6-pf7-meny4-tpv1.5-fy | Valid for products with serial numbers until LLI0008366 |
| | ▲ G081039 | Hydraulic Unit S2010260.000 X Hx10e '09 Ms2-a-v2c-f6-pf10-mitey4-tpy1,5-fy | Valid for products with serial numbers from LLI0008366 |

Spare Parts Catalogue

HX10E-2010-L.540

Handling systems | **Transpalette haute levée**



Valid for machine code: **EF0420V0000**

Revision: **0 (2/2010)**

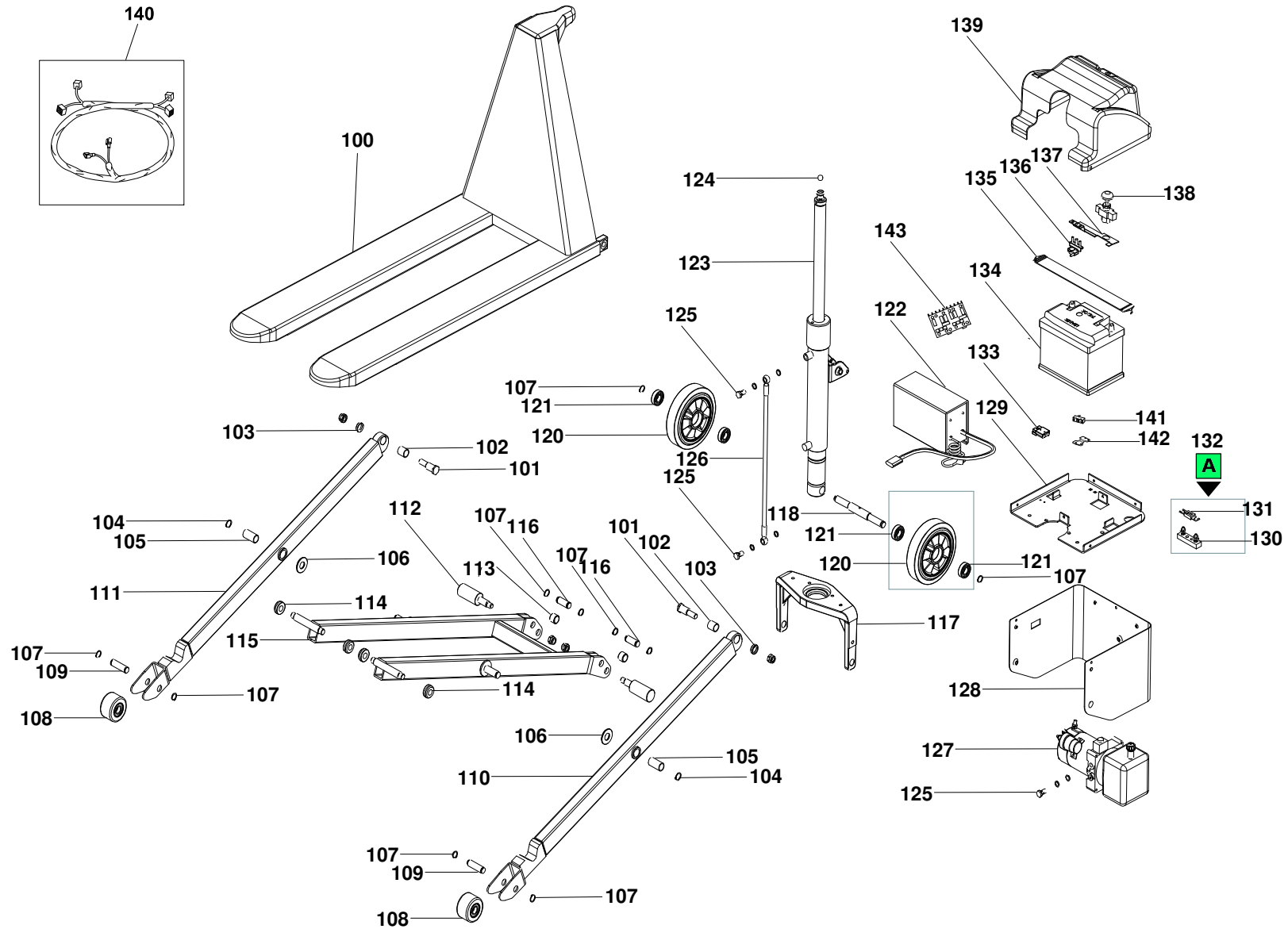
Copyright 2014 Pramac Group, All Rights Reserved.



| Position | Part Number | Description | Notes |
|----------|-------------------|---|--|
| 100 | V000017004-PRAMAC | Chassis Hx10m/e L540 Verni Vert Pramac | - |
| 101 | S0041215026 | Came | - |
| 102 | G016395 | Douille | - |
| 103 | S0041218009 | Entretoise | - |
| 104 | G042122 | Bague D'arrêt 7435 E 22 | - |
| 105 | G016304 | Douille De Jonction Montant Et Bras De Hx10 M/e | - |
| 106 | S0041218010 | Entretoise | - |
| 107 | G042120 | Bague D'arrêt 7435 E 20 | - |
| 108 | S0041210042 | Galet + Roulement 80x50 Nylon Pour HI-hx10e/m Voir S0042070113 | - |
| | S0042070113 | Galet + Roulement 80x50 Polyu Pour HI-hx10 M/e | - |
| 109 | S0041215025 | Pivot | - |
| 110 | V000017070-9005 | Bras Lateral Coté Gauche De Mat Hx10m/e | - |
| 111 | V000017069-9005 | Bras Lateral Coté Droit De Mat Hx10m/e | - |
| 112 | S000017045 | Stabilisateur Hx10m Ex S0041015003 | - |
| 113 | S0041016003 | Entretoise | - |
| 114 | S0041218008 | Rouleau | - |
| 115 | V000017074-9005 | Mat Hx10m/e 540 '09 Painted | - |
| 116 | S0041015002 | Goujon De La Croix | - |
| 117 | S0042010061 | Croix 540mm HI10/e | - |
| 118 | S0004015015 | Axe De Roue Gs/hl10e | - |
| 119 | S000007036 | Roue Injecte/nylon Couleur Noir Bandage Marron D200x45+roulements '07 Gs Ex Ref S000017003 Ref S000007022 | - |
| | S0002010169 | Roue Gomme D200 (ea200bh-65a Lifter) +roulements | - |
| | S0004010186 | Roue Directrice Tpm Nylon 200x50 | - |
| 120 | S000007036 | Roue Injecte/nylon Couleur Noir Bandage Marron D200x45+roulements '07 Gs Ex Ref S000017003 Ref S000007022 | - |
| | S0002010169 | Roue Gomme D200 (ea200bh-65a Lifter) +roulements | - |
| | S0004010186 | Roue Directrice Tpm Nylon 200x50 | - |
| 121 | G010207 | Voir Ref : G010401 | - |
| 122 | ▲ G099300039 | Chargeur Complet 10a-12v HI10e Hx10evoir Code G008807 | Valable jusqu'au numéro de série LLI0040159 |
| | ▲ G008807 | Chargeur De Batterie Hx10e Ex G099300039 | Valable à partir du numéro de série LLI0040159 |
| 123 | S000017006 | Cylindre Complet De Hx10e | - |
| 124 | G016119 | Bille 5/8" (15,875mm) | - |
| 125 | G084006 | Vis Perfore (4 Trous) 1/4" L Gambo 25 -0,5/0 Ch19 | - |
| 126 | G083025 | Flexible Hydraulique R1at 1/4 Occ.1/4 - 1/4 Et Gaine Ressort L=700 Hx10e | - |
| 127 | ▲ G081023 | Groupe Hydraulique S2010131.000 X Hx10e Ms2-a-v2c-f6-pf7-meny4-tpv1.5-fy | Valable jusqu'au numéro de série LLI0008366 |
| | ▲ G081039 | Groupe Hydraulique Complet Hx10e S2010260.000 '09 Ms2-a-v2c-f6-pf10-mfey4-tpy1,5-fy | Valable à partir du numéro de série LLI0008366 |
| 128 | V09818-PRAMAC | Carter De Protection Roue Hx10e 540 '09 Painted | - |
| 129 | V09377-9005 | Support Batterie Hx10e Standard Ral 9005 | - |

| Position | Part Number | Description | Notes |
|----------|--|---|--|
| 130 | G070603 | Porte-fusible X Fusible 160amp | - |
| 131 | G077540 | Fusible 160a (rfm Reghel) | - |
| 132 | G079693 | Fusible + Porte Fusible 7.5a Gx/tx/hx | - |
| 133 | G071098 | Prise Connection 50a (anderson) | - |
| 134 | G099300019 | Batterie 60a-12v H110e Hx10e (l240 X L170 X H190mm) | - |
| 135 | G000201 | Tirant Elastique Batterie Hx10e | - |
| 136 | G070535 | Pince Pour Cosse Positive Batterie Hx10e 09 | - |
| 137 | G09821 | Support Bouton Arrêt Urgence Hx10e 09 | - |
| 138 | G071204 | Arret D'urgence 150a | - |
| 139 | S000017906 | Couvercle Batterie Hx10e 2010 Avec Arret D'urgence | - |
| 140 | S000017093 | Cablage Electrique Hx10e / 09 | - |
| 141 | G077705 | Hx10e Battery Charger Microswitch | - |
| 142 | G09960 | Support De Microswitch Hx10e | - |
| 143 |  PTB00015 | Board High Frequency Cbhd1 Rectifier 6a 12v + Hx10e Sb50g | Valable à partir du numéro de série LLI0040159 |
| |  PTB00003 | Carte Electronique De Chargeur Hx | Valable jusqu'au numéro de série LLI0040159 |

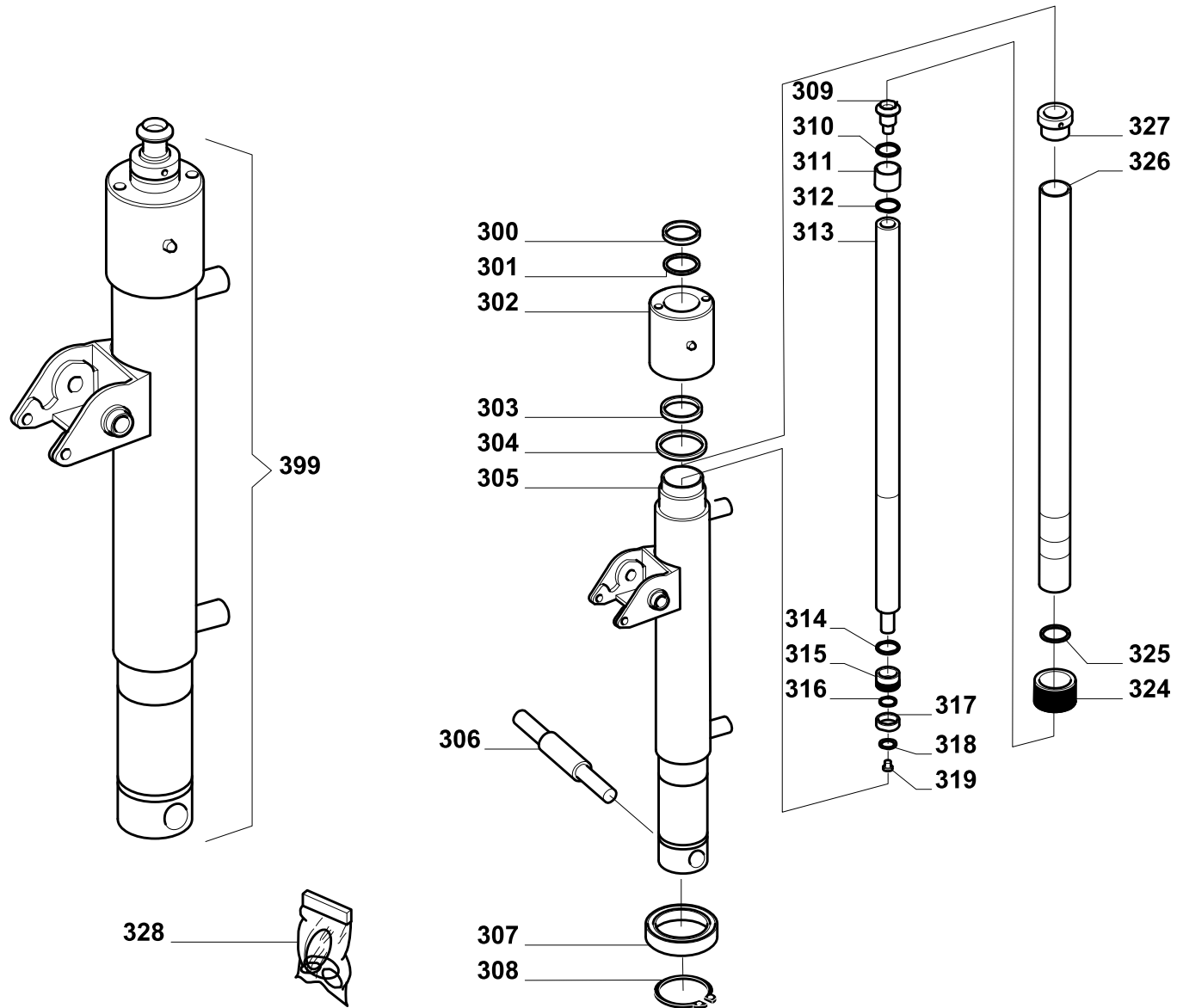



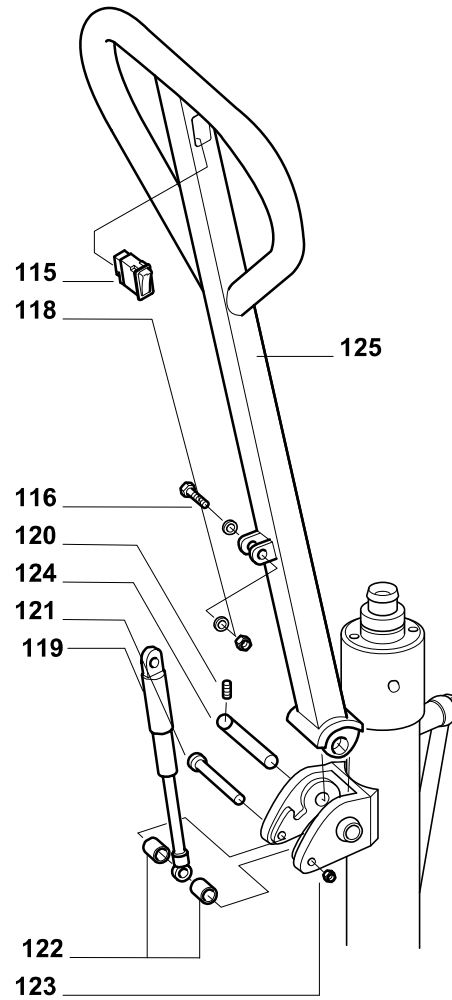



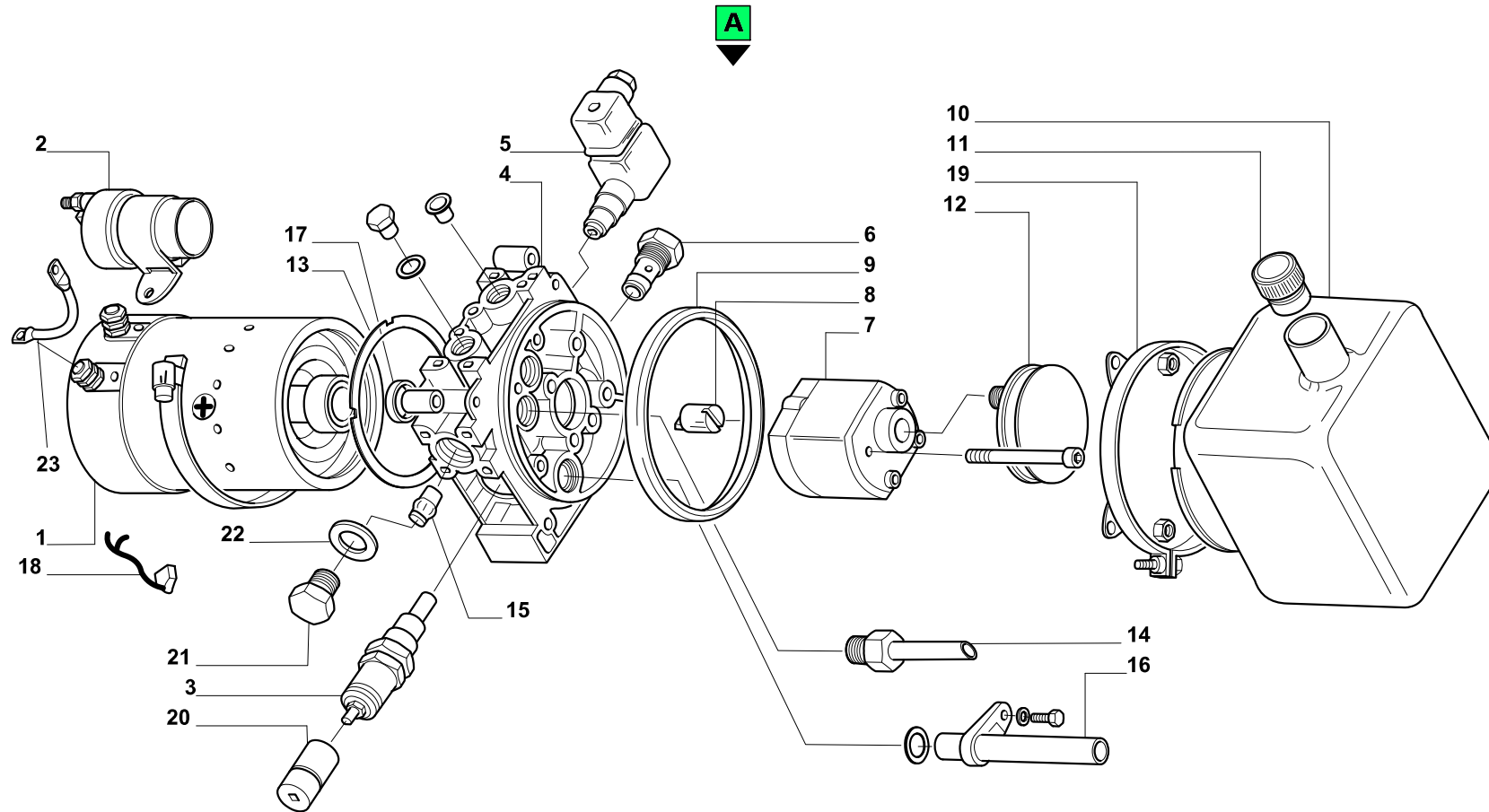

| Position | Part Number | Description | Notes |
|----------|---------------------|---|--|
| 300 | ▲ G098107 | Rod Wiper 38-46-6 | Valable à partir du numéro de série HLI0047636 |
| | ▲ G098117 | Rod Wiper 38-46.6-5.3 | Valable jusqu'au numéro de série HLI0047636 |
| 301 | G095034 | O-ring Ø 37.77x2.62 Nbr 70 | - |
| 302 | ▲ S0042212010 | Culasse Verin HI10e | Valable jusqu'au numéro de série HLI0047636 |
| | ▲ S000017513 | Cylinder Bushing Hx10e '13cylinder Bushing Hx10e '13 | Valable à partir du numéro de série HLI0047636 |
| 303 | G098019 | Rod-piston U Symmetric Seal Polyurethane 38-50-9 | - |
| 304 | G095035 | O-ring Ø 55.56x3.53 Nbr 70 | - |
| 305 | ▲ S000069051 | Welded Cylinder Hx10e '13 | Valable à partir du numéro de série HLI0047636 |
| | ▲ S000017008 | Cylindre Pour Hx10e | Valable jusqu'au numéro de série HLI0047636 |
| 306 | S0004015015 | Axe De Roue Gs/hl10e | - |
| 307 | G010220 | Roulement 6012 Rs(60-95-18) | - |
| 308 | G042160 | Bague D'arrêt 7435 E 60 | - |
| 309 | S0042015008 | Guide De Bille | - |
| 310 | ▲ G042325 | Seeger Sw 25 Oversized (x HI10e) | Valable jusqu'au numéro de série HLI0047636 |
| | ▲ S000017307 | Second Rod Stop Washer Hx10e | Valable à partir du numéro de série HLI0047636 |
| 311 | S0042216016 | Entretoise | - |
| 313 | ▲ S000017510 | Second Rod Hx10e '13 | Valable à partir du numéro de série HLI0047636 |
| | ▲ S0042213007 | Second Verin HI10e New | Valable jusqu'au numéro de série HLI0047636 |
| 314 | ▲ G095027 | O-ring Ø 15.08x2.62 Nbr 70 | Valable à partir du numéro de série HLI0047636 |
| | ▲ G095018 | O-ring Ø 25.07x2.62 Nbr 70 | Valable jusqu'au numéro de série HLI0047636 |
| 315 | ▲ S0042211006 | Guide | Valable jusqu'au numéro de série HLI0047636 |
| | ▲ S000017511 | Second Rod Piston Hx10e '13 | Valable à partir du numéro de série HLI0047636 |
| 316 | ▲ G095030 | O-ring Ø 17.86x2.62 Nbr 70 | Valable jusqu'au numéro de série HLI0047636 |
| | ▲ G099002 | Drive Ring 30-26-9,7 | Valable à partir du numéro de série HLI0047636 |
| 317 | ▲ G098004 | Rod-piston U Symmetric Seal Polyurethane 18-30-8 | Valable jusqu'au numéro de série HLI0047636 |
| | ▲ G098040 | Rod-piston Asymmetric Lip Seal (u) Polyurethane 30-20-8 | Valable à partir du numéro de série HLI0047636 |
| 318 | G041904 | Rondelle Plate 6592 10.5x21 Zn | - |
| 319 | G022024 | Vis Te 5739 65 8.8 M8x10 Zn | - |
| 324 | ▲ S000017512 | Half Ring Pair Hx10e '13 | Valable à partir du numéro de série HLI0047636 |
| | ▲ S0042211007 | Demi-anneau | Valable jusqu'au numéro de série HLI0047636 |
| 325 | S0042218005 | Bague | - |
| 326 | S0042216007 | Tige De Verrin HI10e | - |
| 327 | S0042211005+G098108 | - | - |
| 328 | ▲ G090014 | Pochette De Joint HI10e/hx10e | Valable jusqu'au numéro de série HLI0047636 |
| | ▲ GP90047 | Kit Joint Hx10e Rev. 2013 | Valable à partir du numéro de série HLI0047636 |
| 399 | S000017006 | Cylindre Complet De Hx10e | - |



| Position | Part Number | Description | Notes |
|----------|-----------------|---|-------|
| 115 | G075203 | Poussoir Poignee Hl10e | - |
| 116 | G022013 | Vis Th M8x30 Zn 5739 65 8.8 | - |
| 118 | G034308 | Ecrou De Securite 7473 M 8 Zn | - |
| 119 | G001712 | Ressort Gaz 198.236.40-gf2 Vapsint Voir G001722 | - |
| 120 | G044302 | Prise Elastique 6873 D 4x20 | - |
| 121 | G022245 | Vis Te 5737 65 8.8 M8x85 Zn | - |
| 122 | S0042215024 | Entretoise | - |
| 124 | S000017505 | Pivot De Timon Pour Hx10e | - |
| 125 | V000017007-9005 | Timon Pour Hx10e | - |



| Position | Part Number | Description | Notes |
|----------|--|--|--|
| 1 |  PCY24011500 | Moteur 12v. Pour Centrale Tx10 | Valable à partir du numéro de série LLI0008366 |
| |  G082201 | "moteur ""eb"" 1.6kw 12vcc (01008097)" | Valable jusqu'au numéro de série LLI0008366 |
| 2 |  G082180 | Relais 12v 80a Iskra (hydr-app 46113200) | Valable jusqu'au numéro de série LLI0008366 |
| |  PCY46113400 | Relais 12v 150a Hx10e A Partir Du N° De Serie Lli0008366 | Valable à partir du numéro de série LLI0008366 |
| 3 | G082203 | Valve De Max 150-300 Bar X Mc | - |
| 4 | PCY71013004 | Corps De Groupe Hydraulique Hx10e | - |
| 5 | G082205 | Electrovalve Ev22 A 12vcc Nc Hl10e Hx10e | - |
| 6 | PCY20020400 | Valve De Retenue Ef. C7-3* Gx Tx Rx Qx22 | - |
| 7 | PCY17050006 | Pompe Hydraulique "f" Phc1-1.7 Cm Dx+v (gx12) /g (voir Pcy17050006010) | - |
| 8 | G082208 | "joint De Plaque Pour ""mc"" Moteur Electrique 2" | - |
| 9 | PCY61212400 | Joint Torique Pour Centrale Hydraulique | - |
| 10 | PCY61214000 | Reservoir Centrale Hydraulique Hx10e | - |
| 11 | PCY49153500 | Bouchon De Réservoir Hydraulique Hx | - |
| 12 | PCY49151300 | Filtre Pour Pompe Hydraulique Hx10e | - |
| 13 | PCY61200100 | Joint Pompe Hydraulique | - |
| 14 | PCY60714600 | Exhausting Pipe For Hydraulic Unit H | - |
| 15 | PCY20000004 | Valve Hydraulique Qx22 Et Hx10e | - |
| 16 | PCY91002015 | Tube For Hydraulic Unit H | - |
| 17 | PCY60507900 | Entretoise | - |
| 18 |  G082218 | Kit De 4 Balais Pour Moteur E6 Xhl10e | Valable jusqu'au numéro de série LLI0008366 |
| |  PCY00004056 | Kit Balais Pour Cetrle Hydro Nm (à Partir Du N°2003hg001451) | Valable à partir du numéro de série LLI0008366 |
| 19 | PCY25004800 | Collier De Serrage Centrale Hydraulique H 84312000 | - |
| 20 | PCY60309200 | Protection De Clapet De Pression | - |
| 21 | PCY49149900 | Hydraulic Unit Cap H | - |
| 22 | PCY42107000 | Joint Pour Pompe Hydraulique Hx 10e | - |
| 23 | PLH1690471 | Brush Holder Hx10e | - |
| 999 |  G081023 | Groupe Hydraulique S2010131.000 X Hx10e Ms2-a-v2c-f6-pf7-meny4-tpv1.5-fy | Valable jusqu'au numéro de série LLI0008366 |
| |  G081039 | Groupe Hydraulique Complet Hx10e S2010260.000 '09 Ms2-a-v2c-f6-pf10-mitey4-tpy1,5-fy | Valable à partir du numéro de série LLI0008366 |

Spare Parts Catalogue

HX10E-2010-L.540

Handling systems | **Transpaleta pantografo**



Valid for machine code: **EF0420V0000**

Revision: **0 (2/2010)**

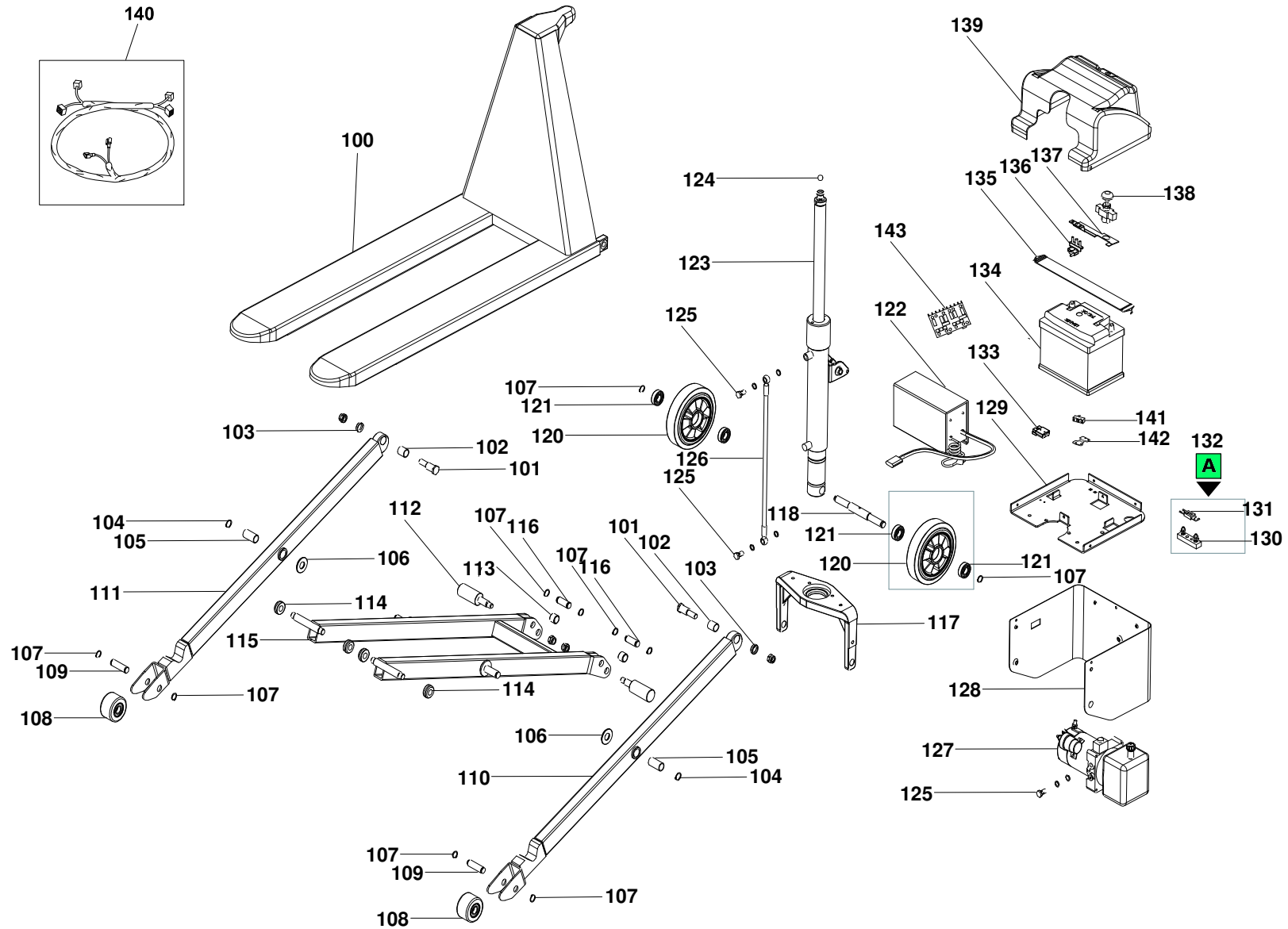
Copyright 2014 Pramac Group, All Rights Reserved.



| Position | Part Number | Description | Notes |
|----------|-------------------|--|--|
| 100 | V000017004-PRAMAC | Bancada Hx10m/e L.540 Pint.verde Pramac | - |
| 101 | S0041215026 | Excentrica Registro HI10e Bruñido | - |
| 102 | G016395 | Boccola Autolubricante | - |
| 103 | S0041218009 | Espaciador Brazos HI10m/e | - |
| 104 | G042122 | Seeger Externo 7435 E 22 | - |
| 105 | G016304 | Buje Autolub. Fe 22x26x50 | - |
| 106 | S0041218010 | Espaciador Montante Nylon HI10m/e | - |
| 107 | G042120 | Anillo Seeger Externo 7435 E 20 Clip Fijacion Rueda Din 471-e D.20 | - |
| 108 | S0041210042 | Rodillo Nylon D80x50 + Cojinetes | - |
| | S0042070113 | Rodillo Poly.I D80x50 + Cojinetes | - |
| 109 | S0041215025 | Pasador Rodillo HI10e Bruñido | - |
| 110 | V000017070-9005 | Painted Left Arm Hx | - |
| 111 | V000017069-9005 | Painted Right Arm Hx '09 | - |
| 112 | S000017045 | Stabilizing Eccentric Hx10m/e '10 | - |
| 113 | S0041016003 | Espaciador Excentrica HI10m/e | - |
| 114 | S0041218008 | Rodillo Guia HI10e | - |
| 115 | V000017074-9005 | Mast Hx10m/e 540 '09 Painted | - |
| 116 | S0041015002 | Pasador Cruceta HI10m/ped.I-k20 Bruñido | - |
| 117 | S0042010061 | Cruceta HI10e (L.540) Labrada | - |
| 118 | S0004015015 | Eje Ruedas Gs/hl10e | - |
| 119 | S000007036 | Rueda Poly Inyectado/nylon Color Negro D200x45+cojinetes '07 Gs | - |
| | S0002010169 | Ruota Gomma D200 (model No. Ea200bh-65a Lifter) +cuscinetti | - |
| | S0004010186 | Rueda Nylon D200+cojinetes | - |
| 120 | S000007036 | Rueda Poly Inyectado/nylon Color Negro D200x45+cojinetes '07 Gs | - |
| | S0002010169 | Ruota Gomma D200 (model No. Ea200bh-65a Lifter) +cuscinetti | - |
| | S0004010186 | Rueda Nylon D200+cojinetes | - |
| 121 | G010207 | Cojinete 6204 Z (20-47-14) | - |
| 122 | ▲ G099300039 | Cargador 10a-12v- HI10e | Valido para maquinas con matricula hasta el LLI0040159 |
| | ▲ G008807 | High Frequency Battery Charger Hx10e 12v 6a + Sb50 Grey Connector | Valido para maquinas con matricula del LLI0040159 |
| 123 | S000017006 | Cilindro Hx10e Painted | - |
| 124 | G016119 | Bola 5/8" (mm15,875) Bola 3 | - |
| 125 | G084006 | Tornillo Pinchada, 4 Agujeros, 1/4" L Tallo 25 -0,5/0 Ch19 | - |
| 126 | G083025 | Tubo R1at 1/4" | - |
| 127 | ▲ G081023 | Centralita S2010131.000 X Hx10e Ms2-a-v2c-f6-pf7-meny4-tpv1.5-fy | Valido para maquinas con matricula hasta el LLI0008366 |
| | ▲ G081039 | Hydraulic Unit S2010260.000 X Hx10e '09 Ms2-a-v2c-f6-pf10-mftey4-tpy1,5-fy | Valido para maquinas con matricula del LLI0008366 |
| 128 | V09818-PRAMAC | Protective Belt Hx10e 540 '09 Painted | - |
| 129 | V09377-9005 | Base Puerta Bat.hx10e Pint.negro Ral 9005 | - |

| Position | Part Number | Description | Notes |
|----------|--|---|--|
| 130 | G070603 | Portafusible: Fusible 160amp | - |
| 131 | G077540 | Fusible 160a (rfm Reghel) | - |
| 132 | G079693 | Modular Fuseholder + Blade Fuse 7,5a | - |
| 133 | G071098 | Conector 50 Amperios | - |
| 134 | G099300019 | Bateria 60ah-12v | - |
| 135 | G000201 | Correa Elastica Bateria Hx10e | - |
| 136 | G070535 | Battery Positive Clamp Hx10e '09 | - |
| 137 | G09821 | Emergency Stop Push Button Support Hx10e '09 | - |
| 138 | G071204 | Battery Breaker Push Button 150a | - |
| 139 | S000017906 | Battery Cover Hx10e '09 | - |
| 140 | S000017093 | Electric Wiring Hx10e '09 | - |
| 141 | G077705 | Hx10e Battery Charger Microswitch | - |
| 142 | G09960 | Holding Plate For Hx10e Battery Charger Microswitch | - |
| 143 |  PTB00015 | Board High Frequency Cbhd1 Rectifier 6a 12v + Hx10e Sb50g | Valido para maquinas con matricula del LLI0040159 |
| |  PTB00003 | Scheda Elettronica Per Raddriz. | Valido para maquinas con matricula hasta el LLI0040159 |

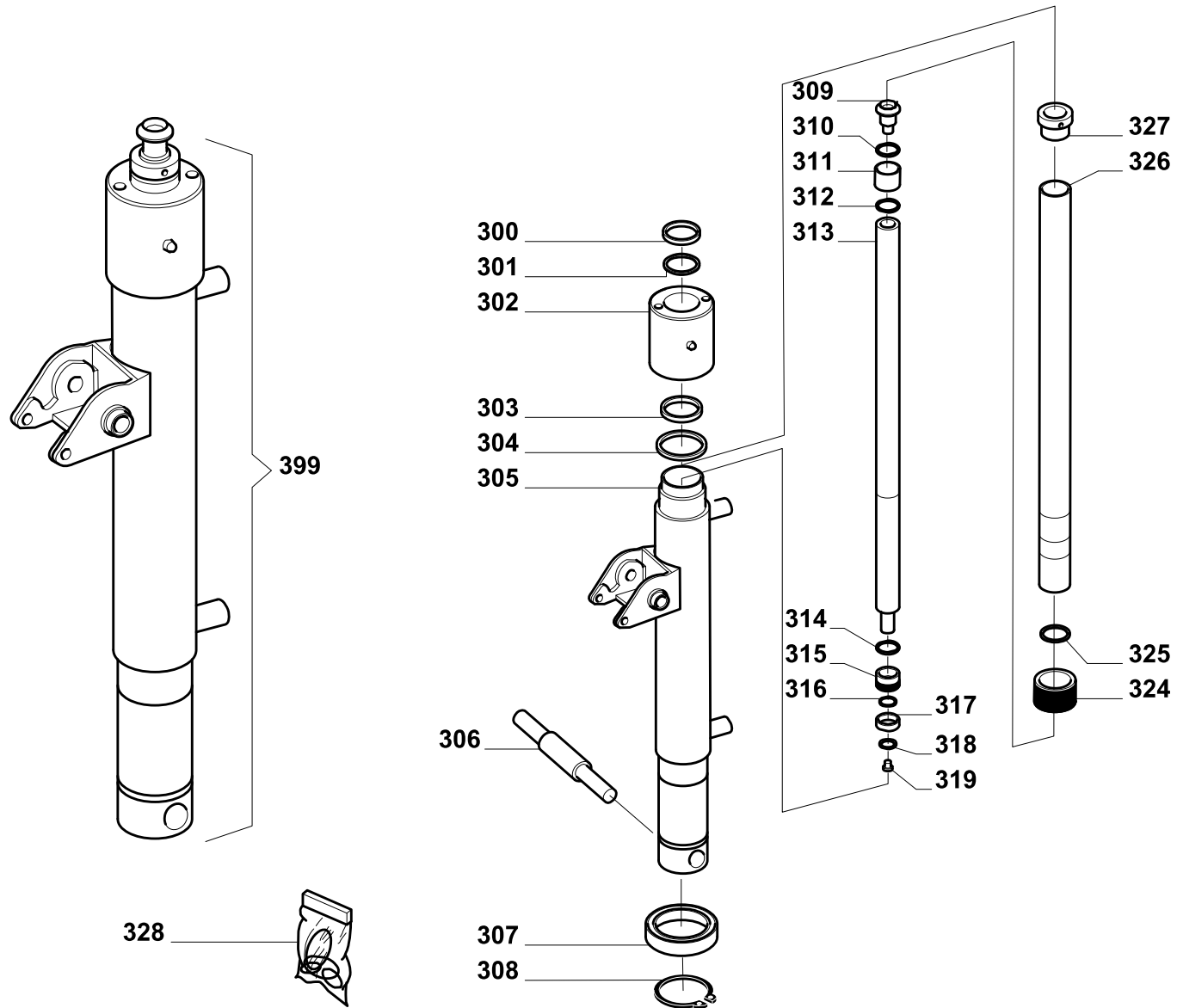



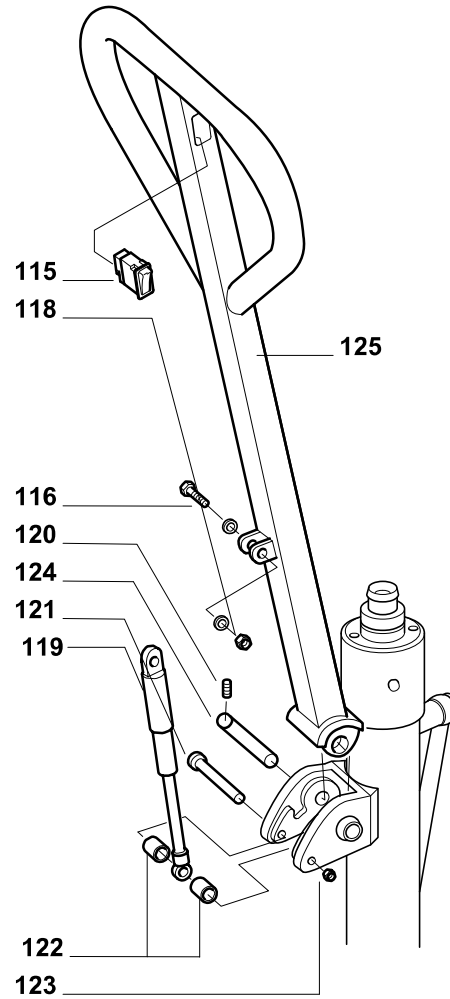



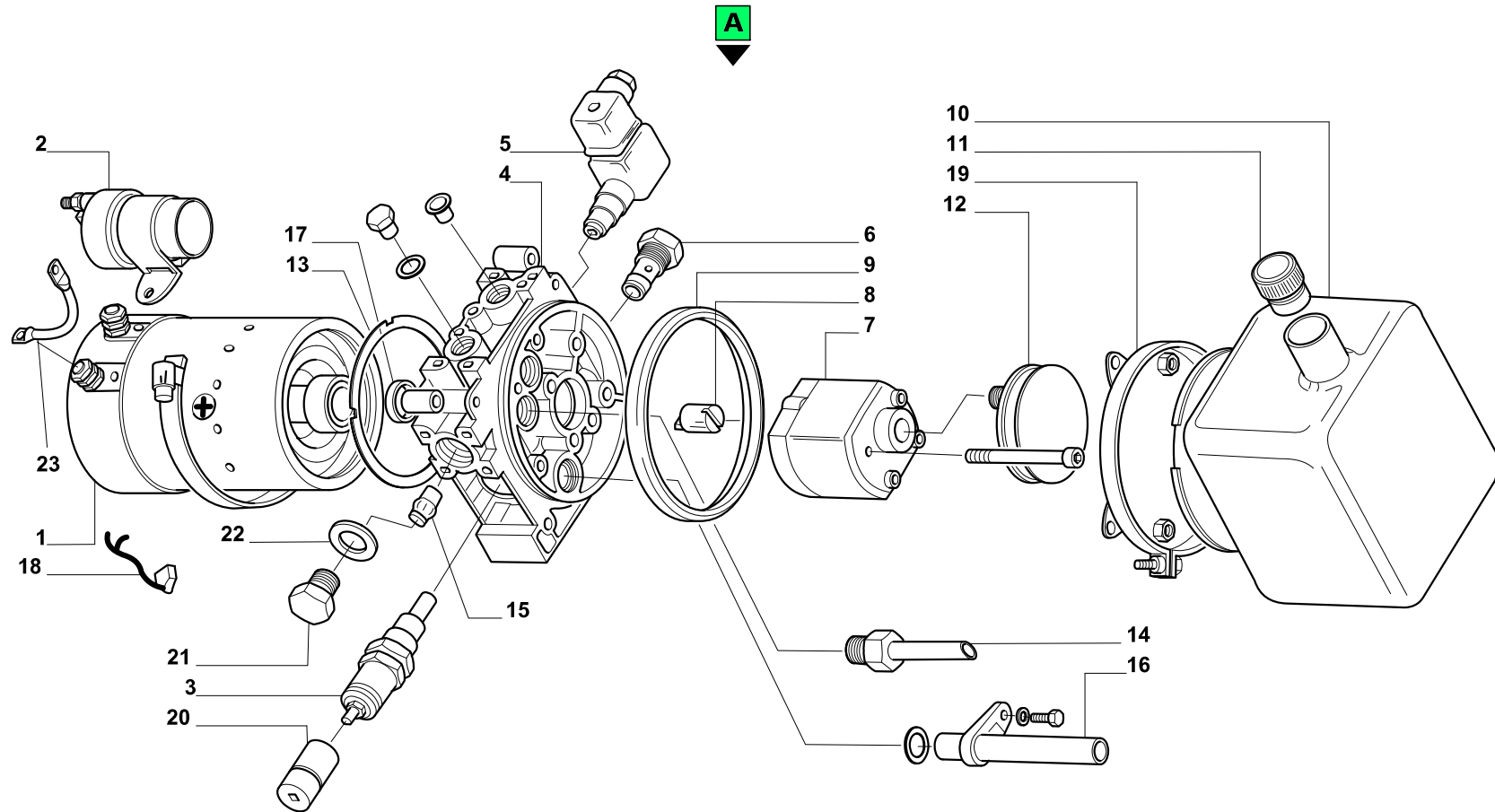

| Position | Part Number | Description | Notes |
|----------|---------------------|---|--|
| 300 | ▲ G098107 | Rod Wiper 38-46-6 | Valido para maquinas con matricula del HLI0047636 |
| | ▲ G098117 | Rod Wiper 38-46.6-5.3 | Valido para maquinas con matricula hasta el HLI0047636 |
| 301 | G095034 | O-ring Ø 37.77x2.62 Nbr 70 | - |
| 302 | ▲ S0042212010 | Buje Cilindro HI10e | Valido para maquinas con matricula hasta el HLI0047636 |
| | ▲ S000017513 | Cylinder Bushing Hx10e '13 | Valido para maquinas con matricula del HLI0047636 |
| 303 | G098019 | Rod-piston U Symmetric Seal Polyurethane 38-50-9 | - |
| 304 | G095035 | O-ring Ø 55.56x3.53 Nbr 70 | - |
| 305 | ▲ S000069051 | Welded Cylinder Hx10e '13 | Valido para maquinas con matricula del HLI0047636 |
| | ▲ S000017008 | Cilindro Hx10e Soldado | Valido para maquinas con matricula hasta el HLI0047636 |
| 306 | S0004015015 | Eje Ruedas Gs/hl10e | - |
| 307 | G010220 | Cojinete 6012 Rs (60-95-18) | - |
| 308 | G042160 | Anillo Seeger Externo 7435 E 60 | - |
| 309 | S0042015008 | Guiabola HI10m-hl10e | - |
| 310 | ▲ G042325 | Seeger Sw 25 Oversized (x HI10e) | Valido para maquinas con matricula hasta el HLI0047636 |
| | ▲ S000017307 | Second Rod Stop Washer Hx10e | Valido para maquinas con matricula del HLI0047636 |
| 311 | S0042216016 | Espaciador Segundo Vastago HI10e New | - |
| 313 | ▲ S000017510 | Second Rod Hx10e '13 | Valido para maquinas con matricula del HLI0047636 |
| | ▲ S0042213007 | Segundo Vastago HI10e New | Valido para maquinas con matricula hasta el HLI0047636 |
| 314 | ▲ G095027 | O-ring Ø 15.08x2.62 Nbr 70 | Valido para maquinas con matricula del HLI0047636 |
| | ▲ G095018 | O-ring Ø 25.07x2.62 Nbr 70 | Valido para maquinas con matricula hasta el HLI0047636 |
| 315 | ▲ S0042211006 | Guia Segundo Vastago HI10e | Valido para maquinas con matricula hasta el HLI0047636 |
| | ▲ S000017511 | Second Rod Piston Hx10e '13 | Valido para maquinas con matricula del HLI0047636 |
| 316 | ▲ G095030 | O-ring Ø 17.86x2.62 Nbr 70 | Valido para maquinas con matricula hasta el HLI0047636 |
| | ▲ G099002 | Drive Ring 30-26-9,7 | Valido para maquinas con matricula del HLI0047636 |
| 317 | ▲ G098004 | Rod-piston U Symmetric Seal Polyurethane 18-30-8 | Valido para maquinas con matricula hasta el HLI0047636 |
| | ▲ G098040 | Rod-piston Asymmetric Lip Seal (u) Polyurethane 30-20-8 | Valido para maquinas con matricula del HLI0047636 |
| 318 | G041904 | Arandela Plana Din 125 M10x20x2 | - |
| 319 | G022024 | Tornillo Hex. 8.8 Din 933 M8x10 Zn | - |
| 324 | ▲ S000017512 | Half Ring Pair Hx10e '13 | Valido para maquinas con matricula del HLI0047636 |
| | ▲ S0042211007 | Pareja Semianillos HI10e | Valido para maquinas con matricula hasta el HLI0047636 |
| 325 | S0042218005 | Anillo A38 Uni 7433-75 (x HI10e) | - |
| 326 | S0042216007 | Primer Vastago HI10e | - |
| 327 | S0042211005+G098108 | - | - |
| 328 | ▲ G090014 | Kit Guarnicion HI10e | Valido para maquinas con matricula hasta el HLI0047636 |
| | ▲ GP90047 | Gasket Kit Hx10e Rev. 2013 | Valido para maquinas con matricula del HLI0047636 |
| 399 | S000017006 | Cilindro Hx10e Painted | - |



| Position | Part Number | Description | Notes |
|----------|-----------------|--------------------------------------|-------|
| 115 | G075203 | Pulsante HI10e | - |
| 116 | G022013 | Tornillo Hex 6.8 Din 933 M8 X 30 Zin | - |
| 118 | G034308 | Tuerca Autoblante Din 985 M8 Zn | - |
| 119 | G001712 | Resorte Gas 198.236.40-gf2 Vapsint | - |
| 120 | G044302 | Enchufe Elastico 6873 D 4x20 | - |
| 121 | G022245 | Tornillo Te 5737 65 8.8 M8x85 Zn | - |
| 122 | S0042215024 | Espaciador Resorte Gas HI10e | - |
| 124 | S000017505 | Pasador Manilla Hx10e | - |
| 125 | V000017007-9005 | Manilla Hx10e Pint. Negro Ral 9005 | - |



| Position | Part Number | Description | Notes |
|----------|--|--|--|
| 1 |  PCY24011500 | Motore 12v. Per Centralina Tx10 | Valido para maquinas con matricula del LLI0008366 |
| |  G082201 | Motor "eb" 1.6kw 12vcc (01008097) | Valido para maquinas con matricula hasta el LLI0008366 |
| 2 |  G082180 | Rele' 12v. 80 Ah | Valido para maquinas con matricula hasta el LLI0008366 |
| |  PCY46113400 | Relay 12v 150a | Valido para maquinas con matricula del LLI0008366 |
| 3 | G082203 | Valvula De Max 150-300 Bar X Mc | - |
| 4 | PCY71013004 | Cuerpo Centralita H | - |
| 5 | G082205 | Valvula Bomba Hidraulica HI10e Ev22 "a" 12vcc Nc Xh110e | - |
| 6 | PCY20020400 | Valvula Reten Centralita Hx *a*ref. C7-3* Cod.20020400 | - |
| 7 | PCY17050006 | Bomba Centralita Hx | - |
| 8 | G082208 | Junta De Peña X "mc" Motor Electrico 2 | - |
| 9 | PCY61212400 | Junta Torica Centralita Hx | - |
| 10 | PCY61214000 | Deposito Centralita H | - |
| 11 | PCY49153500 | Tapon X Centralita H | - |
| 12 | PCY49151300 | Filtro X Centralita H | - |
| 13 | PCY61200100 | Junta X Centralita H | - |
| 14 | PCY60714600 | Tubo Escape X Centralita H | - |
| 15 | PCY20000004 | Valvula X Centralita H | - |
| 16 | PCY91002015 | Tubo X Centralita H | - |
| 17 | PCY60507900 | Espaciador X Centralita H | - |
| 18 |  G082218 | Kit Escobilla HI10e | Valido para maquinas con matricula hasta el LLI0008366 |
| |  PCY00004056 | Kit Spazzole Centr. Gx/10/12 Tx12 | Valido para maquinas con matricula del LLI0008366 |
| 19 | PCY25004800 | Banda X Centralita H | - |
| 20 | PCY60309200 | Tapon Proteccion X Centralita H | - |
| 21 | PCY49149900 | Tapon X Centralita H | - |
| 22 | PCY42107000 | Arandela X Centralita H | - |
| 23 | PLH1690471 | Brush Holder Hx10e | - |
| 999 |  G081023 | Centralita S2010131.000 X Hx10e Ms2-a-v2c-f6-pf7-meny4-tpv1.5-fy | Valido para maquinas con matricula hasta el LLI0008366 |
| |  G081039 | Hydraulic Unit S2010260.000 X Hx10e '09 Ms2-a-v2c-f6-pf10-mitey4-tpy1,5-fy | Valido para maquinas con matricula del LLI0008366 |