

- 1) D - Bedienungsanleitung
- 2) CZ - Návod k obsluze
- 3) DK - Betjeningsvejledning
- 4) E - Instrucciones de servicio
- 5) F - Instructions d'utilisation
- 6) GB - Operating manual
- 7) H - Villástargonca kezelési útmutatója
- 8) I - Istruzioni per l'uso
- 9) N - Bruksanvisning
- 10) NL - Handleiding
- 11) P - Manual de instruções
- 12) PL - Instrukcja obsługi
- 13) RO - Instrucțiuni de utilizare
- 14) RUS - инструктаж
- 15) S - Bruksanvisning
- 16) SF - Käyttöohje
- 17) SK - Návod na obsluhu
- 18) SLO - Navodila za uporabo

K 658791 – G 287523

K 658792 – G 287526

K 658793 – G 287529

K 658794 – G 287532

K 658795 – G 287535



Bedienungsanleitung

Hubtisch

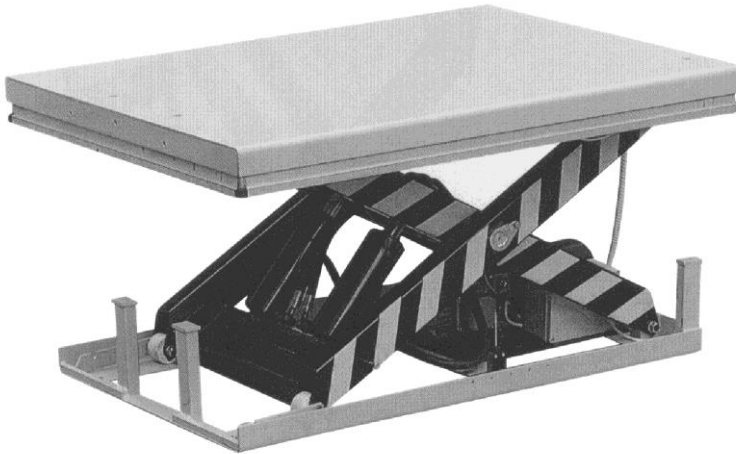

K 658791 – G 287523

K 658792 – G 287526

K 658793 – G 287529

K 658794 – G 287532

K 658795 – G 287535

Hinweis: Bitte lesen Sie als Betreiber/Bediener diese Anleitung unbedingt durch, bevor Sie den Hubtisch verwenden.

VIELEN DANK, DASS SIE SICH FÜR UNSER PRODUKT ENTSCIEDEN HABEN. DIESE ANLEITUNG BESCHREIBT DIE ORDNUNGSGEMÄSSE BEDIENUNG, UM DIE LANGE LEBENSDAUER DES PRODUKTS SICHERZUSTELLEN. BITTE LESEN SIE DIESE BEDIENUNGSANLEITUNG VOR GEBRAUCH DES HUBTISCHS SORGFÄLTIG DURCH UND VERGEWISSERN SIE SICH, DASS SIE SIE VOLLSTÄNDIG VERSTANDEN HABEN. VERWAHREN SIE DIE ANLEITUNG GRIFFBEREIT AN EINEM GEEIGNETEN ORT. SOLLTEN BEDIENUNGSANLEITUNG ODER WARNAUFKLEBER AM PRODUKT FEHLEN, WENDEN SIE SICH BITTE AN IHREN FACHHÄNDLER.

HINWEIS: Diese Anleitung wurde für geschultes Fachpersonal geschrieben. Sie liefert Hinweise für die richtige Verwendung des Produkts und enthält eine Ersatzteilliste. Dennoch kann diese Anleitung die Erfahrung und die Fachkenntnisse des Anwenders nicht ersetzen.

1.



WARNUNG! Die unsachgemäße Verwendung des Hubtischs kann zu schweren Verletzungen führen. Beachten Sie deshalb bei der Bedienung die folgenden Anweisungen.

- ◇ Lesen Sie diese Bedienungsanleitung vor Gebrauch des Produkts sorgfältig durch und stellen Sie sicher, dass Sie alles verstanden haben. Alle Sicherheitshinweise sind strikt einzuhalten.
- ◇ Vor der Inbetriebnahme sind alle Sicherheitsvorrichtungen zu überprüfen.
- ◇ Stellen Sie sicher, dass sich keine Hindernisse im Hubbereich befinden.
- ◇ Hände und Füße nicht in den Bereich des Scherenmechanismus oder in den Rahmen einführen.
- ◇ Vor dem Arbeiten mit dem Hubtisch, die Ringschrauben in den Grundrahmen eindrehen.

- ◇ Den Hubtisch nicht überladen. Die Last gemäß entsprechendem Lastverteilungsdiagramm auf dem Hubtisch anordnen.
- ◇ Sicherstellen, dass Netzspannung und Frequenz vor Ort den technischen Daten des Hubtischs entsprechen.
- ◇ Den Hubtisch auf einem ebenen, festen Untergrund aufstellen.
- ◇ Sämtliche elektrischen Anschlussarbeiten müssen von entsprechend geschultem Fachpersonal durchgeführt werden.
- ◇ Die beweglichen Teile des Hubtischs während des Betriebs nicht berühren.
- ◇ Während des Hebens und Senkens des Hubtischs darf die Last nicht verändert oder bewegt werden.
- ◇ Die Last nicht anheben, da es andernfalls zu Sachschäden oder Verletzungen kommen kann.
- ◇ Der Hubtisch darf nicht bedient werden, wenn sich unter dem Tisch eine Person befindet.
- ◇ Das Sicherheitsventil am Hydraulikaggregat nicht verstellen.
- ◇ Der Hubtisch darf nicht verwendet werden, wenn der Aufbau auch nur geringfügig verzogen ist.
- ◇ Nicht an explosionsgefährdeten oder leicht entflammaren Orten verwenden.

Hinweis! Die Höchstlastangaben beziehen sich auf die gleichmäßig auf der gesamten Plattformfläche verteilte Last.

Die Norm **EN1570** Sicherheitsanforderungen an Hubtische legt folgende Anforderungen fest:

- I. 100 % der Nennlast (Höchstlast) gleichmäßig über die gesamte Plattformfläche verteilt;
- II. oder 50 % der Nennlast (Höchstlast) gleichmäßig über die halbe Plattformlänge verteilt;
- III. oder 33 % der Nennlast (Höchstlast) gleichmäßig über die halbe Plattformbreite verteilt.

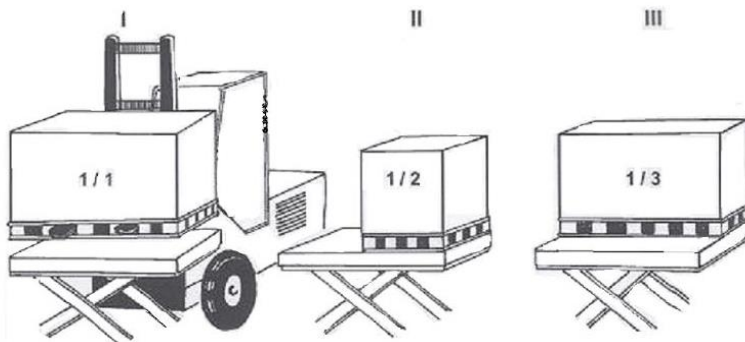

2 INSTALLATION DES HUBTISCHS AUF DEM BODEN ODER IN EINER GRUBE



Doppel- oder Dreifachscherenhubtische müssen mit Spreizbolzen oder ähnlichem im Boden /

Untergrund befestigt werden.

Es wird empfohlen, auch alle anderen

Arten von Hubtischen – mit Ausnahme von ortsveränderlichen Einheiten – sicher im Boden zu verankern, um deren unbeabsichtigtes Verschieben zu vermeiden.

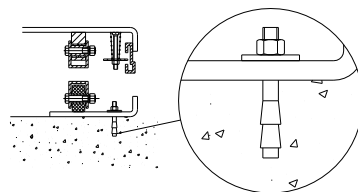

Mechanische/elektrische Installationsarbeiten

1. Der Grundrahmen des Hubtischs ist nicht standardmäßig selbsttragend. Der Boden muss eben und tragfähig sein und der Installationsbereich bzw. die Grube muss trocken sein bzw. über einen Ablauf verfügen.
2. Einen Hebegurt durch das Scherenelement ziehen. Den Grundrahmen an der Plattform oder dem Scherenmechanismus befestigen. Den Tisch in die gewünschte Position bringen. Den feststehenden Schenkel zu der Seite drehen, von der die Last in hochgefahrener Position aufgebracht oder entnommen wird. Siehe nachstehende Abbildung.

3. Die ordnungsgemäße Funktion des Sicherheitsrahmens auf allen Seiten prüfen.
4. Das Bedienelement ist so zu positionieren, dass der Bediener während des Betriebs jederzeit freie Sicht auf den Hubtisch und die Last hat.

Be- und Entladen auf der Seite des feststehenden Schenkels

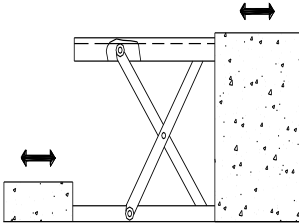

Grubenabmessungen

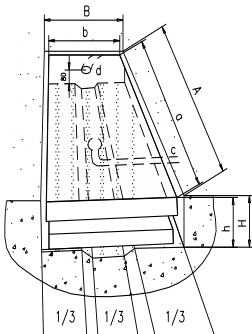

- A. Grubenlänge = $a + 30 \text{ mm}$
- B. Grubenbreite = $b + 30 \text{ mm}$
- H. Grubentiefe = Höhe eingefahrener Tisch + 5 mm
- a. Plattformlänge
- b. Plattformbreite
- c. Ablauföffnung (falls erforderlich)
- d. Schlauch für externe Kabel und Leitungen $\varnothing 60 \text{ mm}$
- h. Niedrigste Höhe

3.



ACHTUNG! Die unsachgemäße Verwendung des Hubtisches kann zu Verletzungen führen. Beachten Sie deshalb bei der Bedienung die folgenden Anweisungen.

- ◇ Der Hubtisch ist ein bewegliches Hubgerät und dient zum Anheben und Absenken einer Nennlast. Er darf nicht für andere Zwecke verwendet werden.

- ◇ Der Hubtisch darf nur von entsprechend eingewiesenen Personen bedient werden.
- ◇ Die Modifizierung des Hubtischs ohne die schriftliche Genehmigung des Herstellers ist verboten.
- ◇ Nur vom Hersteller empfohlene Ersatzteile verwenden.
- ◇ Für den sicheren Betrieb des Tisches sicherstellen, dass ein genügend großer Abstand zwischen Hubtisch und Umgebung eingehalten wird.
- ◇ Das Hydraulikaggregat immer sauber und in einem ordnungsgemäßen Zustand halten.
- ◇ Das Hydraulikaggregat ist mit einer elektrischen Sicherheitskontaktleiste ausgestattet. Die Spulen müssen mit der angegebenen Spannung gespeist werden. Die Netzspannung darf um maximal $\pm 10\%$ von der Nennspannung abweichen.
- ◇ Kontroll- und Wartungsarbeiten immer nur bei unbeladenem Hubtisch vornehmen.
- ◇ Der Hubtisch ist nicht wasserfest und darf nur in trockener Umgebung verwendet werden.

4. TÄGLICHE KONTROLLE

Die tägliche Kontrolle dient dazu, Fehlfunktionen oder Störungen des Hubtischs zu erkennen. Den Hubtisch vor der Inbetriebnahme auf folgende Punkte kontrollieren.



ACHTUNG! Den Hubtisch nicht verwenden, wenn eine Fehlfunktion oder eine Störung vorliegt.

- ◇ Beachten Sie bitte sämtliche Punkte, die mit WARNUNG und ACHTUNG gekennzeichnet sind.
- ◇ Den Hubtisch auf Kratzer, Verformungen und Risse kontrollieren.
- ◇ Das leichtgängige Verfahren des Hubtischs kontrollieren.
- ◇ Sicherstellen, dass kein Hydrauliköl ausläuft.

- ◇ Die vertikale Abweichung des Tisches kontrollieren.
- ◇ Kontrollieren, ob alle Schrauben und Muttern angezogen sind.

5. BEDIENUNG DES HUBTISCHS

■ BELADEN

Die Last gleichmäßig auf dem Hubtisch verteilen.

■ TISCH HEBEN



ACHTUNG! Den Hubtisch nicht überladen.
Die Last gleichmäßig auflegen. Den Tisch
nicht teilweise oder konzentrisch beladen.

- ◇ Den Not-Aus-Taster drehen und loslassen.
- ◇ Die Taste UP [HEBEN] drücken: Das Antriebsaggregat startet und hebt die Last an.
- ◇ Die Taste UP loslassen: Das Antriebsaggregat stoppt.

■ TISCH SENKEN



WARNUNG! Hände und Füße nicht in den
Bereich des Scherenmechanismus einfüh-
ren.

- ◇ Die Taste DOWN [SENKEN] drücken, um den Tisch abzusinken.
- ◇ Die Taste DOWN loslassen, um den Tisch anzuhalten.

HINWEIS

- ◇ Der Tisch ist mit einer Sicherheitskontaktleiste ausgestattet, um Unfälle zu vermeiden.

- ◇ Wenn die Sicherheitskontaktleiste beim Absenken des Tisches einen Gegenstand berührt, bleibt der Hubtisch stehen. Ist nach Überprüfung des Hubtisches und dessen Umgebung keine Gefahr festzustellen, die Taste UP kurz drücken, damit die Elektrik wieder einwandfrei funktioniert.

■ NOT-AUS

Der Not-Aus kann auf zwei Arten herbeigeführt werden.

- ◇ Den Not-Aus-Taster drücken, um den Tisch anzuhalten.
- ◇ Die Sicherheitskontaktleiste nach oben drücken, um den Tisch anzuhalten.

■ TRANSPORT

Bei Bedarf kann der Hubtisch mithilfe der Transportösen transportiert werden.

- ◇ Dabei die maximale Tragfähigkeit der Hebevorrichtung beachten.
- ◇ Die Transportösen gut aufbewahren.

■ MOTORBETRIEBSZEIT

- ◇ Der Motor darf in einer Stunde maximal 9 Minuten in Betrieb sein.

6. HYDRAULIKPLAN UND STROMLAUFPLAN

Siehe Abbildung 1 und Abbildung 2.



Abb. 1 Hydraulikkreis

| Nr. | Bezeichnung |
|-----|---------------------|
| H01 | Hydraulikzylinder |
| H02 | Schieber |
| H03 | Elektromagnetventil |
| H04 | Filter |
| H05 | Rückschlagventil |
| H06 | Drosselventil |
| H07 | Entlastungsventil |
| H08 | Motor |
| H09 | Hydraulikpumpe |
| H10 | Filter |
| H11 | Ölbehälter |
| H12 | Filter |

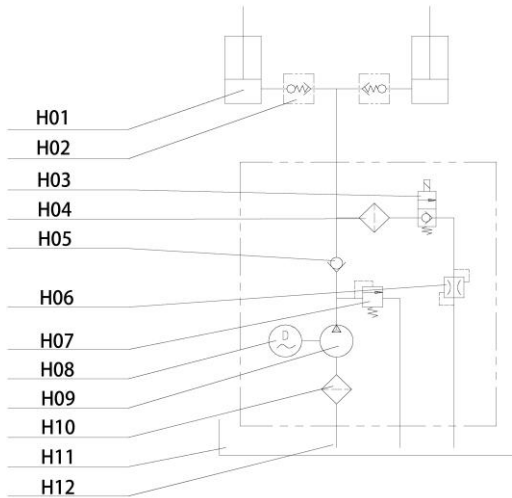

Abb. 2 Stromlaufplan

[Legende]

| | |
|--|--|
| <p>If install down limit, please take off wire between point 5 and point 6. Connect limit switch to point 5 and point 6 separately</p> | <p>Beim Einbau des unteren Endschalters die Verdrahtung an Punkt 5 und 6 lösen. Den Endschalter an Punkt 5 und 6 separat anschließen</p> |
| <p>Prepared by customer</p> | <p>Kundenseitige Vorbereitung</p> |

| Nr. | Typ | Bezeichnung | Beschreibung | Anz. |
|-----|----------------------|---------------------------------|---------------------------------------|------|
| 1 | LB01 | Steuertransformator | DF30-110-460 V / 0-24 V 50 VA | 1 |
| 2 | F1 F2 | Sicherung | 5 A | 2 |
| 3 | VD1 | Gleichrichter | RS-2510 | 1 |
| 4 | VDR1 | Spannungsabhängiger Widerstand | 10K/471 10K/821 | 1 |
| 5 | R1 | Widerstand | 1,8 K/1 W | 1 |
| 6 | C1 | Elektrolytischer Kühler | 1000 µF/63 V | 1 |
| 7 | KM01 | AC-Schütz | BC-30-10 | 1 |
| 8 | KA1 KA2 | Mittleres Relais | SRC-24VDC-SH | 2 |
| 9 | D1 D2 D3 D4 D5 D6 D7 | Gleichrichterdiode aus Silizium | IN4007 | 7 |
| 10 | DF01 | Elektromagnetventil | DC24V | 1 |
| 11 | SB3 | Not-Aus-Taster | XB2-ES542C+ZB-BY9101 | 1 |
| 12 | SB2 | Taste Down | XB2-BA21C | 1 |
| 13 | SB1 | Taste Up | XB2-BA21C | 1 |
| 14 | SQ1 | Hubbegrenzungsschalter | D4V-8108Z | 1 |
| 15 | SQ2 | Sicherheitskontaktleiste | | 2 |
| 16 | SQ9 | Senkbegrenzungs- | D4V-8108Z (kundenseitig) | 1 |
| 17 | M101 | Pumpenmotor | | 1 |
| 18 | QF101 | Schutzschalter | C45N3P (6 A/0,75-1,5 kW, 10 A/2,2 kW) | 1 |
| 19 | R6 | Widerstand | 100/0,5 W | 1 |
| 20 | R4 | Widerstand | 10K/0805 | 1 |
| 21 | R5 | Widerstand | 1K/0805 | 1 |
| 22 | RW01 | Rheostat | 50 K | 1 |
| 23 | WD01 | Stabilovolt-Röhre | 3,3 V | 1 |
| 24 | C3 C4 C7 C8 | Elektrolytischer Kondensator | 10 µF/50 V 10 µF/16 V | 3 |
| 25 | IC01 | Integrierter Schaltkreis | LM358 | 1 |
| 26 | U04 | Integrierter Schaltkreis | KA7812 | 1 |
| 27 | U02 U03 | Elektrischer Dipol | P521 | 2 |
| 28 | TA01 | Stromwandler | 20 A | 1 |
| 29 | R9 R10 | Widerstand | 24K/0805 | 2 |
| 30 | R8 | Widerstand | 5,1K/0805 | 1 |
| 31 | R11 | Widerstand | 300K/0,5W | |
| 32 | C5 C6 | Elektrolytischer Kondensator | 0,015 µF/1000 V 0,01 µF/1000 V | 2 |
| 33 | Q02 | Audion | D882 | 1 |

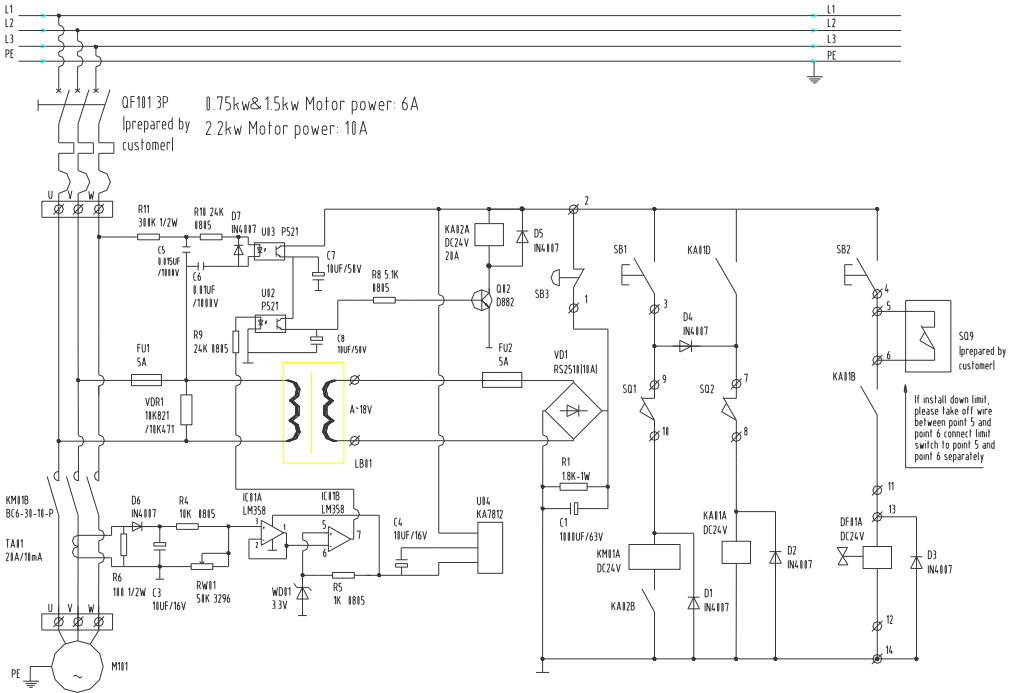
7. WARTUNGSANLEITUNG

- Verschraubungen, Dichtungen und Ölanschlüsse regelmäßig kontrollieren.
- Die ordnungsgemäße Funktion des Hubtischs regelmäßig kontrollieren.
- Vor Wartungsarbeiten am Hubtisch die Stromversorgung unterbrechen.
- Nach der Wartung die ordnungsgemäße Funktion des Hubtischs erneut kontrollieren.
- Wartungsarbeiten dürfen AUSSCHLIESSLICH von entsprechend qualifiziertem Personal durchgeführt werden.
- Die Mikroschalter der Schutzvorrichtung regelmäßig kontrollieren.
- Die Hydraulik regelmäßig kontrollieren und dabei auf abnormale Geräusche achten und die Motoroberfläche abtasten.

Achtung! Vor dem Abtasten der Motoroberfläche die Stromversorgung unterbrechen.

- Den Ölfilter nach langen Laufzeiten reinigen und ggf. austauschen.
- Ausreichende Schmierung ist erforderlich, damit der Hubtisch leichtgängig arbeitet und eine lange Laufzeit hat.
- Die nachstehende Tabelle bietet eine Übersicht der regelmäßig durchzuführenden Wartungsarbeiten.

| Wartungstätigkeit | Nach 500 Betriebsstunden oder alle 3 Monate | Nach 2000 Betriebsstunden oder einmal pro Jahr |
|--|--|---|
| Ölstand im Ölbehälter kontrollieren | ☆ | |
| Ölfilter kontrollieren und ggf. reinigen | ☆ | |
| Alle Verschraubungen nachziehen | ☆ | |
| Ölleitungen auf Verschleiß untersuchen | ☆ | |
| Hydraulikzylinder kontrollieren | ☆ | |
| Hauptkomponenten nachziehen | ☆ | |
| Funktion der Mikroschalter prüfen | ☆ | |
| Gesamtbetriebszustand des Hubtischs | ☆ | |
| Alle Gelenke und Lagerpunkte schmieren | ☆ | |
| Achsbuchsen auf Verschleiß untersuchen | | ☆ |
| Erster Hydraulikölwechsel | Nach 10 Betriebsstunden | |
| Hydrauliköl wechseln | | ☆ |
| Ölleitungen auf Dichtheit prüfen | | ☆ |
| Anmerkung: ☆ steht für Durchführung der Wartungstätigkeit | | |

8. SCHMIERSTELLEN

1. Kolbenstangenlager
2. Unteres Laufrad
3. Befestigung oberer Schenkelarm
4. Drehpunkt
5. Befestigung unterer Schenkelarm
6. Oberes Laufrad

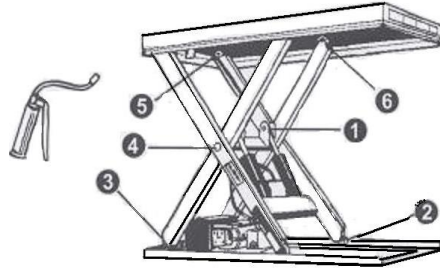

Beim Schmieren der Lager darf der Hubtisch nicht beladen sein! Bei der Kontrolle des Öfüllstands bedenken, dass der Ölbehälter am meisten Öl enthält, wenn der Tisch vollständig abgesenkt ist. Hydrauliköl ist als gefährlicher Abfallstoff zu behandeln!

9. FEHLERBEHEBUNG

Hinweis: Vor Wartungsarbeiten zwei Ringschrauben in die entsprechenden Schraubenlöcher im Grundgestell eindrehen, um ein versehentliches Absinken des Tisches zu vermeiden.

| Problem | Mögliche Ursache | Abhilfemaßnahme |
|---|---|--|
| Tisch lässt sich bei normal laufendem Motor nicht anheben | <ul style="list-style-type: none"> ◇ Ringschraube wurde nicht entfernt ◇ Fehlerhafte Wechselstromspannung ◇ Störung des Elektromagnetventils ◇ Tisch ist überladen | <ul style="list-style-type: none"> ◇ Ringschraube entfernen ◇ Wechselstromspannung korrigieren ◇ Funktion des Elektromagnetventils prüfen ◇ Überlast entfernen |
| Tisch lässt sich nicht anheben und der Motor läuft nicht | <ul style="list-style-type: none"> ◇ Hubbegrenzungsschalter (falls vorhanden) defekt | <ul style="list-style-type: none"> ◇ Hubbegrenzungsschalter austauschen |
| Tisch lässt sich nicht absenken | <ul style="list-style-type: none"> ◇ Senkbegrenzungsschalter oder Mikroschalter an Sicherheitskontaktleiste defekt ◇ Störung des Elektromagnetventils ◇ Schutzvorrichtung aktiv ◇ Leiterplattenfehler | <ul style="list-style-type: none"> ◇ Senkbegrenzungsschalter oder Mikroschalter austauschen ◇ Funktion des Elektromagnetventils prüfen und reparieren ◇ Taste UP kurz drücken ◇ Leiterplatte austauschen |
| Schenkel überfahren beim Absenken die Endposition (falls vorhanden) | <ul style="list-style-type: none"> ◇ Elektromagnetventil undicht ◇ Hydraulikzylinderdichtung beschädigt | <ul style="list-style-type: none"> ◇ Elektromagnetventil reparieren und ggf. austauschen ◇ Dichtung kontrollieren und ggf. austauschen |
| Tisch erreicht seine obere Endposition nicht | <ul style="list-style-type: none"> ◇ Zu wenig Öl ◇ Hubbegrenzungsschalter schadhaft | <ul style="list-style-type: none"> ◇ Ausreichend Öl nachfüllen ◇ Hubbegrenzungsschalter prüfen und reparieren. Ggf. austauschen |

Hydrauliköl vom Typ ISO HL32 verwenden.

10. TECHNISCHE ANGABEN

| Modell | | MW0501 | MW1001 | MW1002 | MW2001 | MW2002 |
|------------------|-------------------------------|------------------------------|-----------------------------|-----------------------------|-----------------------------|-----------------------------|
| Hublast | kg | 500 | 1200 | 1200 | 2200 | 2200 |
| Plattformgröße | L x B mm | 900 x 600 | 1350 x 800 | 1350 x 1000 | 1350 x 800 | 1350 x 1000 |
| Höhe eingefahren | mm | 160 | 180 | 180 | 230 | 230 |
| Höhe ausgefahren | mm | 760 | 1080 | 1080 | 1120 | 1120 |
| Grundrahmengröße | mm | 900 x 576 | 1300 x 740 | 1300 x 740 | 1310 x 785 | 1310 x 785 |
| Hubzeit | Sekunden | 13–17 | 25–30 | 25–30 | 18–24 | 18–24 |
| Antriebsaggregat | Leistung/Spannung | 400 V / 50 Hz, AC 0,37 kW | 400 V / 50 Hz, AC 1,1 kW | 400 V / 50 Hz, AC 1,1 kW | 400 V / 50 Hz, AC 2,2 kW | 400 V / 50 Hz, AC 2,2 kW |
| | Drehzahl (min ⁻¹) | 1400 | 1400 | 1400 | 1400 | 1400 |
| | Schutzart | IP54 | IP54 | IP54 | IP54 | IP54 |
| | Isolierung | F | F | F | F | F |
| Nettogewicht | kg | 94 | 220 | 232 | 260 | 274 |

11. Installationsanleitung für den Fußschalter (optional):

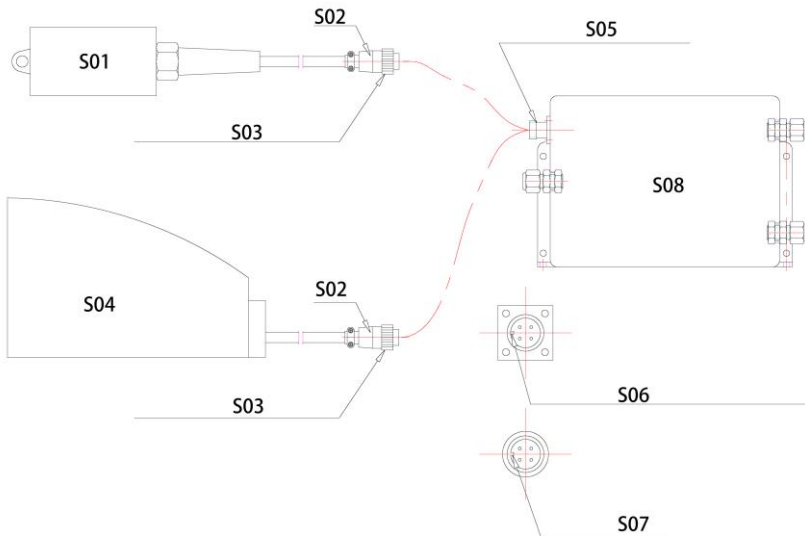

| Nr. | Bezeichnung |
|-----|----------------------------|
| S01 | Handschalter |
| S02 | Stecker |
| S03 | Kontermutter am Stecker |
| S04 | Fußschalter |
| S05 | Schalterbuchse |
| S06 | Nase in Schalterbuchse |
| S07 | Kerbe im Stecker |
| S08 | Elektronisches Steuergerät |

11.1 Die Plattform mit dem Handschalter auf eine gewisse Höhe anheben (sodass sich die Wartungsstütze leicht einschleiben lässt)

11.2 Die Plattform absenken, bis die Wartungsstütze am Rahmen anliegt, damit die Plattform nicht weiter abgesenkt werden kann.

11.3 Den Handschalter herausziehen: Die Kontermutter am Stecker des Handschalters gegen den Uhrzeigersinn aus der Gewindebuchse herausdrehen. Den Stecker des Handschalters herausziehen.

11.4 Den Stecker des Fußschalters in die Buchse stecken (die Kerbe im Stecker muss zur Nase in der Buchse ausgerichtet sein).

11.5 Die Kontermutter am Stecker des Fußschalters im Uhrzeigersinn anziehen, um Stecker und Buchse fest miteinander zu verbinden.

11.6 Die Plattform mit dem Fußschalter hochfahren und die Wartungsstütze entfernen.

EG-Konformitätserklärung
im Sinne der EG-Maschinenrichtlinie 2006/42/EC

Hiermit erklären wir, daß die nachfolgend bezeichneten Maschinen aufgrund ihrer Konzipierung, Konstruktion und Bauart sowie in der von uns in Verkehr gebrachten Ausführung den einschlägigen grundlegenden Sicherheits- und Gesundheitsanforderungen der EG-Richtlinie entsprechen.

Bei einer nicht mit uns abgestimmten Änderung der Maschine verliert die Erklärung ihre Gültigkeit.

Bezeichnung der Maschinen: Maschinentypen:
MW0501, MW1001, MW1002
MW2001. MW2002
K 658791 – G 287523
K 658792 – G 287526
K 658793 – G 287529
K 658794 – G 287532
K 658795 – G 287535

Einschlägige Richtlinien: EG-Maschinenrichtlinie
2006/42/EC

Name des Lieferanten: Simon, Evers & Co. GmbH
Adresse: Katharinenstrasse 9
20457 Hamburg

Datum: 17.08.2021

Lieferantenunterschrift: *Simon, Evers & Co. GmbH*
ppa. Münchow



Simon, Evers & Co. GmbH
Katharinenstr. 9
20457 Hamburg
HRB 181133
USt-IdNr. DE 253112019

Návod k obsluze

Zdvihací stůl

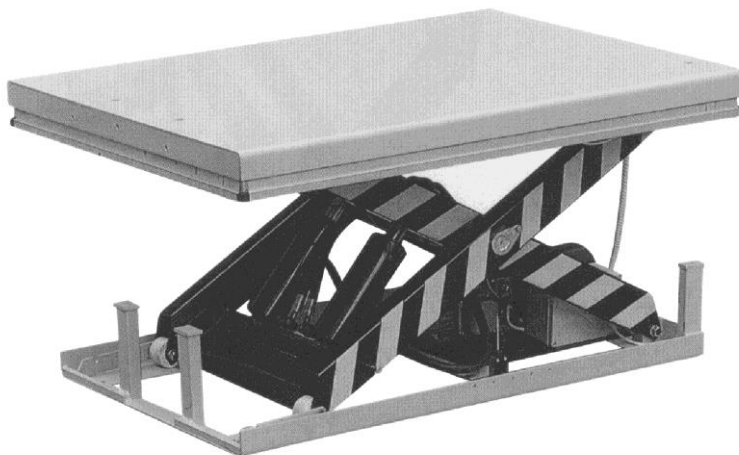

K 658791 – G 287523

K 658792 – G 287526

K 658793 – G 287529

K 658794 – G 287532

K 658795 – G 287535

Upozornění: Jako provozovatel/obsluha bezpodmínečně pročtěte tento návod dříve, než použijete zdvihací stůl.

MNOHOKRÁT DĚKUJEME, ŽE JSTE SE ROZHODLI PRO NÁŠ VÝROBEK. TENTO NÁVOD POPISUJE ŘÁDNOU OBSLUHU, ABY BYLO MOŽNÉ ZABEZPEČIT ŽIVOTNOST VÝROBKU. PŘED POUŽITÍM ZDVIHACÍHO STOLU SI PEČLIVĚ PROČTĚTE TENTO NÁVOD K OBSLUZE A UJISTĚTE SE, ŽE JSTE JEJ ÚPLNĚ POCHOPILI. NÁVOD USCHOVEJTE NA DOSAH NA VHODNÉM MÍSTĚ. POKUD BY VÁM MĚL CHYBĚT NÁVOD K OBSLUZE NEBO VÝSTRAŽNÁ NÁLEPKA NA VÝROBKU, OBRAŤTE SE, PROSÍM, NA VAŠEHO ODBORNÉHO PRODEJCE.

UPOZORNĚNÍ: Tento návod byl napsaný pro vyškolený odborný personál. Poskytuje upozornění pro správné používání produktu a obsahuje seznam náhradních dílů. I přesto tento návod nemůže nahradit zkušenosti a odborné znalosti uživatele.

1.



VAROVÁNÍ! Neodborné používání zdvihacího stolu může způsobit těžká poranění. Proto při obsluze dodržujte následující pokyny.

- ◇ Před použitím výrobku si pečlivě pročtete tento návod k obsluze a ujistěte se, že jste všechno pochopili. Všechny bezpečnostní pokyny je nutné striktně dodržovat.
- ◇ Před uvedením do provozu je třeba zkontrolovat všechna bezpečnostní zařízení.
- ◇ Ujistěte se, že se v oblasti zdvihu nenacházejí žádné překážky.
- ◇ Ruce a nohy nedávejte do prostoru nůžkového mechanismu ani do rámu.
- ◇ Před pracemi se zdvihacím stolem zašroubujte šrouby s okem do základního rámu.
- ◇ Zdvihací stůl nepřetěžujte. Břemeno umístěte na zdvihacím stole podle diagramu rozdělení zatížení.

- ◇ Ujistěte se, že síťové napětí a frekvence na místě odpovídají technickým údajům zdvihacího stolu.
- ◇ Zdvihací stůl instalujte na rovném, pevném podkladu.
- ◇ Všechny elektrické připojovací práce musí vykonávat příslušně vyškolený odborný personál.
- ◇ Během provozu se nedotýkejte pohyblivých dílů zdvihacího stolu.
- ◇ Během zdvihání a spouštění zdvihacího stolu se nesmí břemeno měnit ani se s ním nesmí pohybovat.
- ◇ Břemeno nenadzdvihujte, protože v opačném případě může dojít k věcným škodám nebo poraněním.
- ◇ Zdvihací stůl se nesmí obsluhovat, pokud se pod stolem nachází osoba.
- ◇ Pojistný ventil na hydraulickém agregátu nepřestavujte.
- ◇ Zdvihací stůl se nesmí používat, když je nastavba i nepatrně přetažená.
- ◇ Nepoužívejte na výbušných nebo snadno hořlavých místech.

Upozornění! Údaje maximálního zatížení se vztahují na břemeno rovnoměrně rozdělené na celou plochu plošiny.

Norma **EN1570** Bezpečnostní požadavky na zdvihací stoly stanovuje následující požadavky:

- I. 100 % jmenovitého zatížení (maximální zatížení) rovnoměrně rozděleného přes celou plochu plošiny;
- I. nebo 50 % jmenovitého zatížení (maximální zatížení) rovnoměrně rozděleného přes poloviční délku plošiny;
- I. nebo 33 % jmenovitého zatížení (maximální zatížení) rovnoměrně rozděleného přes poloviční šířku plošiny;

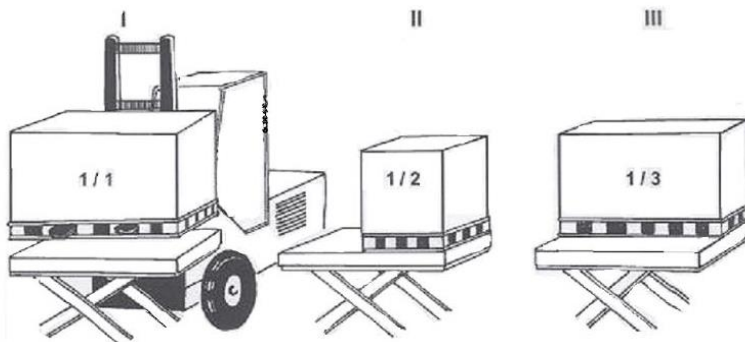

2 INSTALACE ZDVIHACÍHO STOLU NA PODLAZE NEBO V JÁMĚ



Dvojité nebo trojnásobné nůžkové zdvihací stoly se musí rozpěrkami apod. upevnit v podlaze/ podkladu.

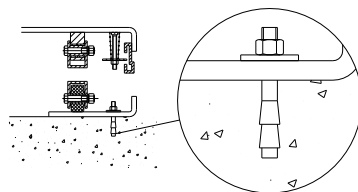

Doporučuje se také ukotvit bezpečně v podlaze jiné druhy zdvihacích stolů – s výjimkou místně proměnných jednotek, aby bylo možné zabránit neúmyslnému posunu.

Mechanické/elektrické instalační práce

1. Základní rám zdvihacího stolu není standardně samonosný. Podlaha musí být rovná a únosná a prostor instalace, resp. jáma musí být suchá, resp. musí mít odtok.
2. Přes nůžkový prvek vytáhněte jeden zdvihací pás. Upevněte základní rám na plošině nebo na nůžkovém mechanismu. Dostaňte stůl do požadované polohy. Pevná ramena otočte na stranu, ze které se břemeno naloží nebo odebere ve vyvýšené poloze. Viz následující obrázek.

3. Zkontrolujte řádnou funkci bezpečnostního rámu na všech stranách.
4. Ovládací prvek je třeba umístit tak, aby obsluha během provozu měla kdykoliv volný výhled na zdvihací stůl a břemeno.

Nakládání a vykládání na straně pevně stojícího ramena

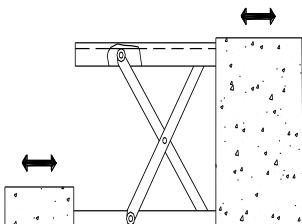

Rozměry jámy

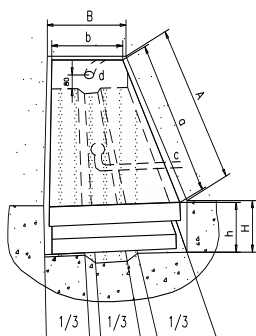

- A. Délka jámy = $a + 30 \text{ mm}$
- B. Šířka jámy = $b + 30 \text{ mm}$
- H. Hloubka jámy = výška zasunutého stolu + 5 mm
- a. Délka plošiny
- b. Šířka plošiny
- c. Výtokový otvor (pokud je potřebný)
- d. Hadice pro externí kabel a vedení $\text{Ø } 60 \text{ mm}$
- h. Nejnižší výška

3.



POZOR! Neodborné používání zdvihacího stolu může způsobit poranění. Proto při obsluze dodržujte následující pokyny.

- ◇ Zdvihací stůl je pohyblivé zdvihací zařízení a slouží na zdvihání a spouštění jmenovitého zatížení. Nesmí se používat k jiným účelům.

- ◇ Zdvihací stůl smějí obsluhovat pouze příslušně poučené osoby.
- ◇ Modifikace zdvihacího stolu bez písemného povolení výrobce je zakázaná.
- ◇ Používejte pouze náhradní díly doporučené výrobcem.
- ◇ Pro bezpečný provoz stolu se ujistěte, že se dodrží dostatečná vzdálenost mezi zdvihacím stolem a okolím.
- ◇ Hydraulický agregát udržujte vždy čistý a v řádném stavu.
- ◇ Hydraulický agregát je vybavený elektrickou bezpečnostní kontaktní lištou. Cívky musí být napájené uvedeným napětím. Síťové napětí se smí odlišovat maximálně $\pm 10\%$ od uvedeného síťového napětí.
- ◇ Kontrolní práce a údržbu provádějte vždy pouze při nenaloženém zdvihacím stole
- ◇ Zdvihací stůl není vodotěsný a smí se používat jen v suchém prostředí.

4. DENNÍ KONTROLA

Denní kontrola slouží k rozpoznání chybných funkcí nebo poruch zdvihacího stolu. Před uvedením do provozu zkontrolujte následující body zdvihacího stolu.



POZOR! Zdvihací stůl nepoužívejte, pokud má chybnou funkci nebo poruchu.

- ◇ Zohledněte prosím všechny body, které jsou označeny upozorněním VAROVÁNÍ a POZOR.
- ◇ Zdvihací stůl zkontrolujte, jestli nemá škrábance, deformace a trhliny.
- ◇ Zkontrolujte lehký chod pojezdu zdvihacího stolu.
- ◇ Ujistěte se, že nevytéká hydraulický olej.

- ◇ Zkontrolujte vertikální odchylku stolu.
- ◇ Zkontrolujte, jestli jsou všechny šrouby a matice utažené.

5. OBSLUHA ZDVIHACÍHO STOLU

■ NALOŽENÍ

Břemeno rozdělte rovnoměrně na zdvihacím stole.

■ ZDVIHNUTÍ STOLU



POZOR! Zdvihací stůl nepřetěžujte. Břemeno položte rovnoměrně. Stůl nenakládejte částečně nebo koncentrovaně.

- ◇ Nouzové tlačítko otočte a uvolněte.
- ◇ Stiskněte tlačítko UP [ZDVIHNOUT]: Hnací agregát se spustí a zdvihne břemeno.
- ◇ Uvolnění tlačítka UP: Hnací agregát se zastaví.

■ SPUŠTĚNÍ STOLU



VAROVÁNÍ! Ruce a nohy nedávejte do prostoru nůžkového mechanismu.

- ◇ Stiskněte tlačítko DOWN [SPUSTIT], abyste spustili stůl.
- ◇ Uvolněte tlačítko DOWN, abyste zastavili stůl.

UPOZORNĚNÍ

- ◇ Stůl je vybavený bezpečnostní kontaktní lištou, aby se zabránilo úrazům.

- ◇ Když se bezpečnostní kontaktní lišta při spuštění stolu dotkne předmětu, zůstane zdvihací stůl stát. Pokud jste po kontrole zdvihacího stolu a jeho okolí nezjistili žádné nebezpečí, stiskněte krátce tlačítko UP, aby elektřina fungovala znovu bezchybně.

■ NOUZOVÉ VYPNUTÍ

- ◇ Nouzové vypnutí se může provést dvěma způsoby.
- ◇ Stiskněte nouzové tlačítko, abyste zastavili stůl.
- ◇ Bezpečnostní kontaktní lištu zatlačte nahoru, abyste zastavili stůl.

■ TRANSPORT

V případě potřeby se může zdvihací stůl transportovat pomocí transportních ok.

- ◇ Přitom zohledněte maximální nosnost zdvihacího zařízení.
- ◇ Transportní oka uschovejte.

■ DOBA PROVOZU MOTORU

- ◇ Motor smí v jedné hodině běžet maximálně 9 minut.

6. PLÁN HYDRAULIKY A SCHÉMA ZAPOJENÍ

Viz obrázek 1 a obrázek 2.

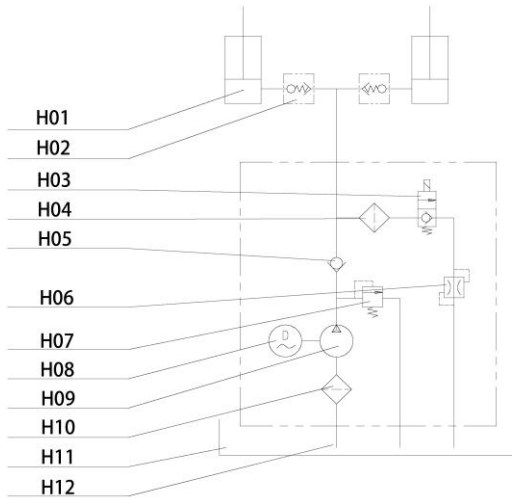

Obr. 1 Hydraulický okruh

| Č. | Označení |
|-----|--------------------------|
| H01 | Hydraulický válec |
| H02 | Posouvací zařízení |
| H03 | Elektromagnetický ventil |
| H04 | Filtr |
| H05 | Zpětný ventil |
| H06 | Škrticí ventil |
| H07 | Odlehčovací ventil |
| H08 | Motor |
| H09 | Hydraulické čerpadlo |
| H10 | Filtr |
| H11 | Zásobník oleje |
| H12 | Filtr |

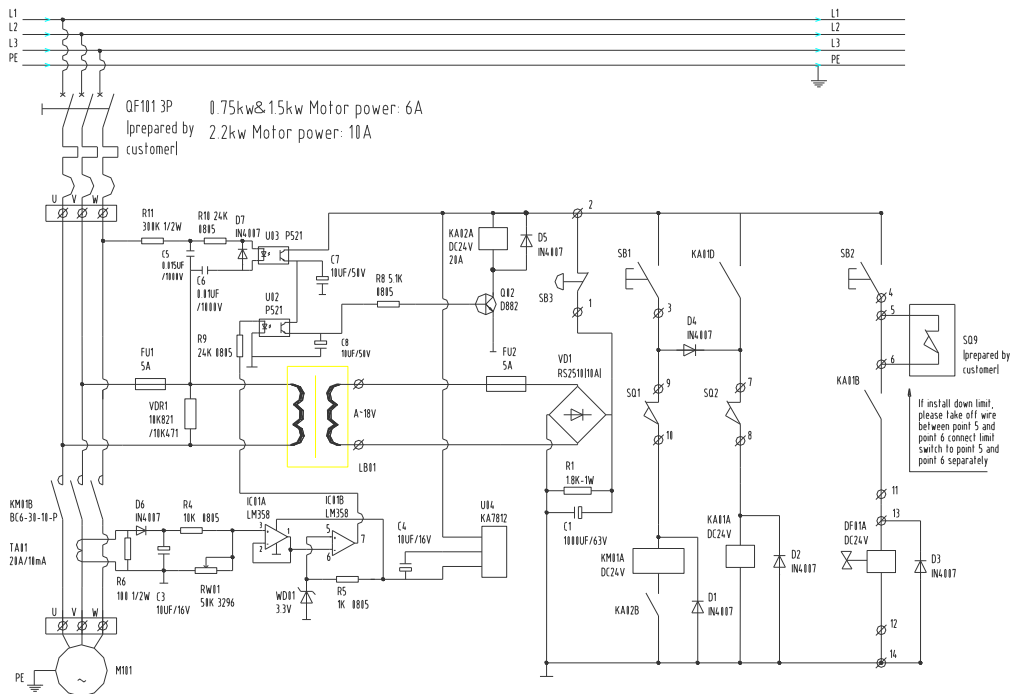

Obr. 2 Schéma zapojení

[Legenda]

| | |
|--|--|
| <p>If install down limit, please take off wire between point 5 and point 6. Connect limit switch to point 5 and point 6 separately</p> | <p>Při zabudování spodního koncového spínače uvolněte zapojení na bodu 5 a 6. Koncový spínač na bodu 5 a 6 připojte samostatně</p> |
| <p>Prepared by customer</p> | <p>Připrava na straně zákazníka</p> |

| Č. | Typ | Označení | Popis | Počet |
|----|-------------------------|------------------------------|--|-------|
| 1 | LB01 | Řídicí transformátor | DF30-110—460 V / 0—24 V 50 VA | 1 |
| 2 | F1 F2 | Pojistka | 5 A | 2 |
| 3 | VD1 | Usměrňovač | RS-2510 | 1 |
| 4 | VDR1 | Odpor závislý na napětí | 10K/471 10K/821 | 1 |
| 5 | R1 | Odpor | 1,8 K/1 W | 1 |
| 6 | C1 | Elektrolytický chladič | 1000 µF/63 V | 1 |
| 7 | KM01 | AC-stykač | BC-30-10 | 1 |
| 8 | KA1 KA2 | Střední relé | SRC-24VDC-SH | 2 |
| 9 | D1 D2 D3 D4 D5 D6 D7 | Dioda usměrňovače z křemíku | IN4007 | 7 |
| 10 | DF01 | Elektromagnetický ventil | DC24V | 1 |
| 11 | SB3 | Nouzové vypnutí | XB2-ES542C+ZB-BY9101 | 1 |
| 12 | SB2 | Tlačítko Down (Dolů) | XB2-BA21C | 1 |
| 13 | SB1 | Tlačítko Up (Nahoru) | XB2-BA21C | 1 |
| 14 | SQ1 | Spínač omezení zdvihu | D4V-8108Z | 1 |
| 15 | SQ2 | Bezpečnostní kontaktní lišta | | 2 |
| 16 | SQ9 | Spínač omezení spuštění | D4V-8108Z (na straně zákazníka) | 1 |
| 17 | M101 | Motor čerpadla | | 1 |
| 18 | QF101 | Ochranný spínač | C45N3P (6 A/0,75—1,5 kW, 10 A/2,2 kW) | 1 |
| 19 | R6 | Odpor | 100/0,5 W | 1 |
| 20 | R4 | Odpor | 10K/0805 | 1 |
| 21 | R5 | Odpor | 1K/0805 | 1 |
| 22 | RW01 | Reostat | 50 K | 1 |
| 23 | WD01 | Trubice Stabilovolt | 3,3 V | 1 |
| 24 | C3 C4 C7 C8 | Elektrolytický kondenzátor | 10 µF/50 V 10 µF/16 V | 3 |
| 25 | IC01 | Integrovaný spínací obvod | LM358 | 1 |
| 26 | U04 | Integrovaný spínací obvod | KA7812 | 1 |
| 27 | U02 U03 | Elektrický dipól | P521 | 2 |
| 28 | TA01 | Měníč proudu | 20 A | 1 |
| 29 | R9 R10 | Odpor | 24K/0805 | 2 |
| 30 | R8 | Odpor | 5,1K/0805 | 1 |
| 31 | R11 | Odpor | 300K/0,5W | |
| 32 | C5 C6 | Elektrolytický kondenzátor | 0,015 µF/1000 V 0,01 µF/1000 V | 2 |
| 33 | Q02 | Audion | D882 | 1 |

7. NÁVOD K ÚDRŽBĚ

- Zkontrolujte šroubové spoje, těsnění a přípojky oleje.
- Pravidelně kontrolujte řádnou funkci zdvihacího stolu.
- Před zahájením údržby na zdvihacím stole přerušete napájení.
- Po údržbě znovu zkontrolujte řádnou funkci zdvihacího stolu.
- Údržbu smí vykonávat **VÝLUČNĚ** příslušně kvalifikovaný personál.
- Pravidelně kontrolujte mikropřínač ochranného zařízení.
- Pravidelně kontrolujte hydrauliku a přitom dávejte pozor na abnormální hlučnost a prohmatejte povrch motoru.

Pozor! Před prohmátáním povrchu motoru přerušete napájení.

- Po dlouhých časech chodu vyčistěte olejový filtr a příp. jej vyměňte.
- Dostatečné mazání je potřebné, aby stůl pracoval s lehkým chodem a měl dlouhou životnost.
- Následující tabulka poskytuje přehled o pravidelně vykonávané údržbě.

| Činnost údržby | Po 500 provozních hodinách nebo každé 3 měsíce | Po 2000 provozních hodinách nebo jednou za rok |
|--|---|---|
| Zkontrolujte stav oleje v zásobníku oleje | ☆ | |
| Zkontrolujte olejový filtr a příp. jej vyčistěte | ☆ | |
| Všechny šroubové spoje dotáhněte | ☆ | |
| Zkontrolujte olejové potrubí, jestli není opotřebované | ☆ | |
| Zkontrolujte hydraulický válec | ☆ | |
| Dotáhněte hlavní komponenty | ☆ | |
| Zkontrolujte funkci mikropřínače | ☆ | |
| Zkontrolujte celkový provozní stav zdvihacího stolu | ☆ | |
| Namažte všechny klouby a body ložisek | ☆ | |
| Zkontrolujte pouzdro nápravy, jestli není opotřebované | | ☆ |
| První výměna hydraulického oleje | Po 10 provozních hodinách | |
| Vyměňte hydraulický olej | | ☆ |
| Zkontrolujte těsnost olejových vedení | | ☆ |
| Poznámka: ☆ je pro provedení činnosti údržby | | |

8. MAZACÍ MÍSTA

1. Ložisko pístitnice
2. Spodní oběžné kolo
3. Upevnění horního ramena
4. Bod otočení
5. Upevnění dolního ramena
6. Horní oběžné kolo

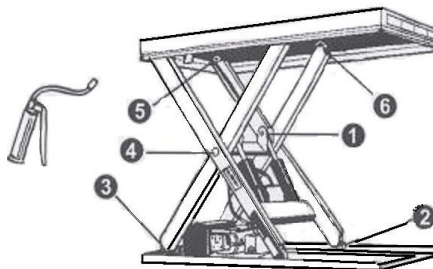

Při mazání ložisek nesmí být zdvihací stůl naložený! Při kontrole stavu

naplnění oleje myslte na to, že olejový zásobník většinou obsahuje olej, když je stůl úplně spuštěný. S hydraulickým olejem je třeba zacházet jako s nebezpečným odpadem!

9. ODSTRAŇOVÁNÍ PORUCH

Upozornění: Před prováděním údržby zašroubujte dva šrouby s okem do příslušných závitových otvorů v základním podstavci, abyste zabránili neúmyslnému poklesu stolu.

| Problém | Možná příčina | Nápravné opatření |
|--|--|--|
| Stůl se nedá zdvihnout při normálně běžícím motoru | <ul style="list-style-type: none"> ◇ Šroub s okem nebyl vyjmutý ◇ Chybné střídavé napětí ◇ Porucha elektromagnetického ventilu ◇ Stůl je přetížený | <ul style="list-style-type: none"> ◇ Odstraňte šroub s okem ◇ Zkorigujte střídavé napětí ◇ Zkontrolujte funkci elektromagnetického ventilu a opravte jej ◇ Odstraňte přetížení |
| Stůl se nedá zdvihnout a motor neběží | <ul style="list-style-type: none"> ◇ Spínač omezení zdvihu (pokud existuje) je vadný | <ul style="list-style-type: none"> ◇ Vyměňte spínač omezení zdvihu |
| Stůl se nedá spustit | <ul style="list-style-type: none"> ◇ Spínač omezení spuštění nebo mikrospínač na bezpečnostní kontaktní liště je vadný ◇ Porucha elektromagnetického ventilu ◇ Ochranné zařízení aktivní ◇ Vada desky s plošnými spoji | <ul style="list-style-type: none"> ◇ Spínač omezení spuštění nebo mikrospínač vyměňte ◇ Zkontrolujte funkci elektromagnetického ventilu a opravte jej ◇ Stiskněte krátce tlačítko UP (NAHORU) ◇ Vyměňte desku s plošnými spoji |
| Rameno přejeté při spuštění do koncové polohy (pokud existuje) | <ul style="list-style-type: none"> ◇ Elektromagnetický ventil netěsný ◇ Těsnění hydraulického válce je poškozené | <ul style="list-style-type: none"> ◇ Elektromagnetický ventil opravte a příp. jej vyměňte ◇ Zkontrolujte těsnění a příp. jej vyměňte |
| Stůl nedosáhne svoji horní koncovou polohu | <ul style="list-style-type: none"> ◇ Příliš málo oleje ◇ Spínač omezení zdvihu poškozený | <ul style="list-style-type: none"> ◇ Naplňte dostatečné množství oleje ◇ Zkontrolujte a opravte spínač omezení zdvihu. Příp. vyměňte |

Použijte hydraulický olej typu ISO HL32.

10. TECHNICKÉ ÚDAJE

| Model | | MW0501 | MW1001 | MW1002 | MW2001 | MW2002 |
|-------------------------|-----------------------------|------------------------------|-----------------------------|-----------------------------|-----------------------------|-----------------------------|
| Zdvíhací zatížení | kg | 500 | 1200 | 1200 | 2200 | 2200 |
| Rozměry plošiny | D x Š mm | 900 x 600 | 1350 x 800 | 1350 x 1000 | 1350 x 800 | 1350 x 1000 |
| Výška zasunutá | mm | 160 | 180 | 180 | 230 | 230 |
| Výška vysunutá | mm | 760 | 1080 | 1080 | 1120 | 1120 |
| Rozměry základního rámu | mm | 900 x 576 | 1300 x 740 | 1300 x 740 | 1310 x 785 | 1310 x 785 |
| Čas zdvihu | Sekundy | 13 — 17 | 25 — 30 | 25 — 30 | 18 — 24 | 18 — 24 |
| Hnací agregát | Výkon/Napětí | 400 V / 50 Hz, AC 0,37 kW | 400 V / 50 Hz, AC 1,1 kW | 400 V / 50 Hz, AC 1,1 kW | 400 V / 50 Hz, AC 2,2 kW | 400 V / 50 Hz, AC 2,2 kW |
| | Otáčky (min ⁻¹) | 1400 | 1400 | 1400 | 1400 | 1400 |
| | Druh ochrany | IP54 | IP54 | IP54 | IP54 | IP54 |
| | Izolace | F | F | F | F | F |
| Netto hmotnost | kg | 94 | 220 | 232 | 260 | 274 |

11. Návod na instalaci pro nožní spínač (volitelně):

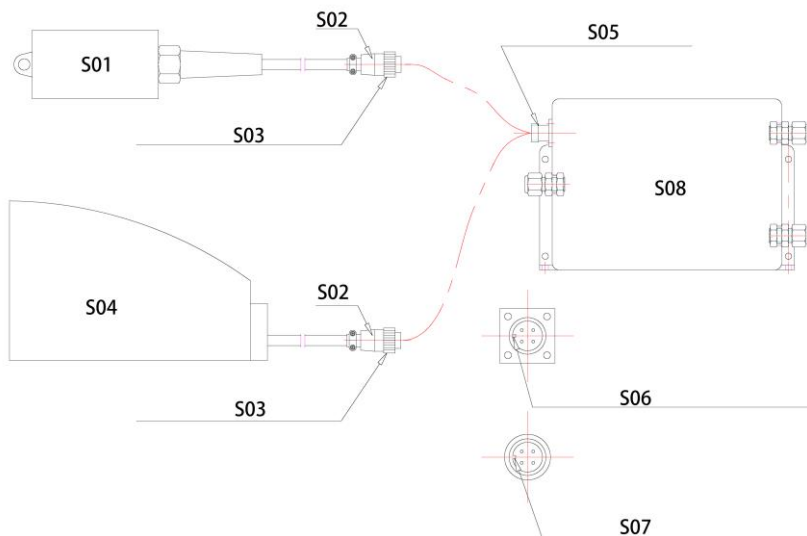

| Č. | Označení |
|-----|------------------------------|
| S01 | Ruční spínač |
| S02 | Zástrčka |
| S03 | Kontramatice na zástrčce |
| S04 | Nožní spínač |
| S05 | Zásuvka spínače |
| S06 | Výstupek v zásuvce spínače |
| S07 | Drážka v zástrčce |
| S08 | Elektronický řídicí přístroj |

- 11.1 Plošinu zdvihněte pomocí ručního spínače na určitou výšku (tak, aby se údržbová podpěra dala lehce zasunout)
- 11.2 Spust'te plošinu, až bude údržbová plošina dosedat na rámu, aby se plošina nemohla dále spouštět.

- 11.3 Vytáhněte ruční spínač: Vytočte kontramatici na zástrčce ručního spínače proti směru hodinových ručiček ze závitového pouzdra. Vytáhněte zástrčku ručního spínače.
- 11.4 Zástrčku nožního spínače zastrčte do zásuvky (drážka v zástrčce musí být vyrovnaná k výstupku v zásuvce).
- 11.5 Utáhněte kontramatice na zástrčce nožního spínače ve směru hodinových ručiček, aby se zástrčka a zásuvka navzájem pevně spojily.
- 11.6 Plošinu přesuňte nahoru pomocí nožního spínače a odstraňte údržbovou podpěru.

Prohlášení o konformitě EU
ve smyslu Směrnice EU Stroje 2006/42/EC

Tímto prohlašujeme, že níže uvedené stroje odpovídají na základě své koncepce, konstrukce a stavby, jakož i provedení, v němž jsme je uvedli do provozu, příslušným základním bezpečnostním a zdravotním požadavkům této směrnice EU.

Při změně stroje, která s námi nebyla dohodnuta, ztrácí toto prohlášení svou platnost..

| | |
|------------------------|---|
| Označení stroje: | Zdvihací stůl |
| Typy strojů: | MW0501, MW1001, MW1002 MW2001. MW2002 K 658791 – G 287523 K 658792 – G 287526 K 658793 – G 287529 K 658794 – G 287532 K 658795 – G 287535 |
| Příslušné směrnice EU: | Směrnice EU Stroje (2006/42/EC) |
| Jméno dodavatele: | Simon, Evers & Co. GmbH |
| Adresa: | Katharinenstrasse 9 20457 Hamburg |
| Datum: | 17.08.2021 |
| Podpis dodavatele: | <i>Simon, Evers & Co. GmbH</i> |

Betjeningsvejledning

Løftebord

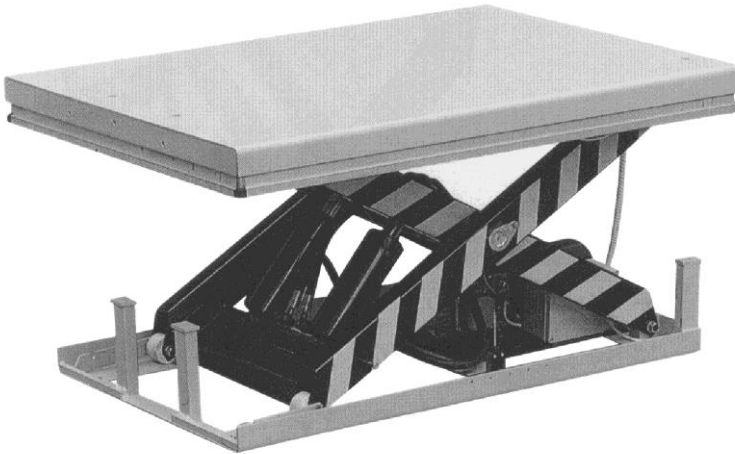

K 658791 – G 287523

K 658792 – G 287526

K 658793 – G 287529

K 658794 – G 287532

K 658795 – G 287535

Bemærk: Ejer/bruger SKAL læse denne vejledning igennem, inden løftebordet tages i brug.

Tak, fordi du har valgt at købe vores produkt. Denne vejledning beskriver korrekt betjening for at sikre PRODUKTETS lange levetid. Læs denne betjeningsvejledning omhyggeligt igennem, inden du tager LØFTEBORDET i brug og sørg for at være helt fortrolig med, hvordan løftebordet anvendes. Opbevar vejledningen på et passende sted til senere brug. Hvis betjeningsvejledningen ikke er vedlagt, eller advarselsetiketterne på PRODUKTET mangler, bedes du kontakte din specialforhandler.

BEMÆRK: Denne vejledning er skrevet til uddannet fagpersonale. Den indeholder instruktioner til korrekt anvendelse af produktet samt en reservedelsliste. Denne vejledning kan dog ikke erstatte brugerens erfaring og specialviden.

1.



ADVARSEL! Forkert anvendelse af løftebordet kan forårsage alvorlige kvæstelser. Overhold derfor følgende betjeningsinstruktioner.

- ◇ Læs denne betjeningsvejledning grundigt før ibrugtagning af produktet, og sørg for at have forstået dens fulde indhold. Alle sikkerhedsinstruktioner skal overholdes nøje.
- ◇ Alle sikkerhedsanordninger skal kontrolleres før ibrugtagning.
- ◇ Sørg for, at der ikke er forhindringer i løfteområdet.
- ◇ Ræk ikke hænder eller fødder ind i saksemekanismen eller inden for rammen.
- ◇ Før arbejdet med løftebordet påbegyndes, skal øjeboltene drejes ind i bundrammen.
- ◇ Løftebordet må ikke overbelastes. Lasten skal placeres i henhold til lastfordelingsdiagrammet.
- ◇ Sørg for, at netspændingen og frekvensen på opstillingsstedet er i overensstemmelse med løftebordets tekniske specifikationer.
- ◇ Løftebordet skal stå på et plant, fast underlag.
- ◇ Alt elektrisk tilslutningsarbejde skal udføres af en autoriseret el-installatør.

- ◇ Rør ikke ved løftebordets bevægelige dele under drift.
- ◇ Lasten må ikke ændres eller flyttes, mens løftebordet hæves eller sænkes.
- ◇ Løft ikke lasten, da det kan medføre materielle skader eller kvæstelser.
- ◇ Løftebordet må ikke betjenes, hvis der befinder sig en person under bordet.
- ◇ Sikkerhedsventilen på hydraulikaggregatet må ikke justeres.
- ◇ Løftebordet må ikke anvendes, hvis det står bare det mindste skråt.
- ◇ Må ikke anvendes i eksplosionsfarlig eller let antændelig atmosfære.

Bemærk! Specifikationerne for maksimal belastning refererer til lasten, når den er fordelt jævnt på hele toppladens areal.

I standarden **EN1570** er der under sikkerhedskrav til løfteborde specificeret følgende krav:

- I. 100 % af den nominelle belastning (maksimal belastning) jævnt fordelt over hele toppladens areal;
- II. eller 50 % af den nominelle belastning (maksimal belastning) jævnt fordelt over halvdelen af toppladens længde;
- III. eller 33 % af den nominelle belastning (maksimal belastning) jævnt fordelt over halvdelen af toppladens bredde.

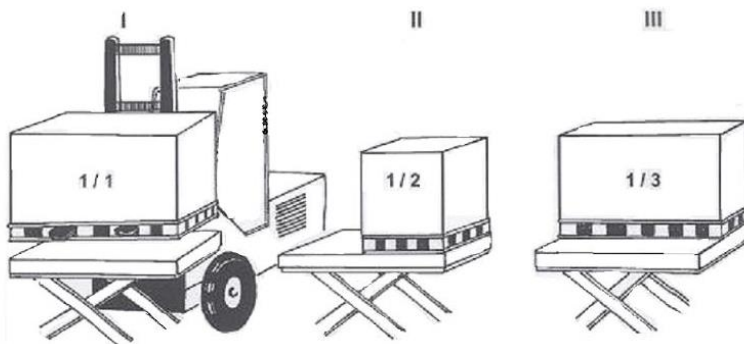

2 INSTALLATION AF LØFTEBORDET PÅ GULVET ELLER I EN GRUBE



Løfteborde med dobbelt eller tredobbelt saks skal fastgøres til gul-

vet/underlaget med ekspansionsbolte eller lignende.

Det anbefales, at alle andre typer løfteborde - med undtagelse af mobilt udstyr - også forankres sikkert i gulvet for at sikre, at de ikke rykker sig utilsigtet.

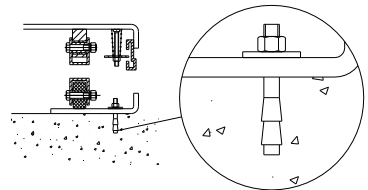

Mekanisk/elektrisk installationsarbejde

1. Løftebordets bundramme er ikke selvbærende som standard. Gulvet skal være plant og stabilt, og installationsområdet eller gruben skal være tørt eller have et afløb.
2. Træk en løftestrop igennem sakselementet. Fastgør bundrammen til toppladen eller saksemekanismen. Placér bordet i den ønskede position. Drej de faststående ben til den side, hvorfra lasten på- eller aflæsses i hævet position. Se nedenstående figur.

3. Kontrollér, at sikkerhedsrammen fungerer korrekt på alle sider.
4. Betjeningspanelet skal placeres på en sådan måde, at brugeren altid har frit udsyn til løftebordet og lasten under drift.

På- og aflæsning fra siden med de faststående ben

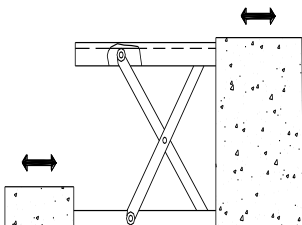

Grubemål

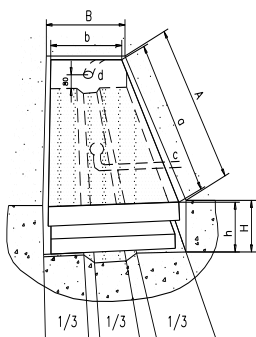

- A. Grubelængde = $a + 30$ mm
- B. Grubenbredde = $b + 30$ mm
- H. Grubedybde = højde af sænket bord + 5 mm
- a. Toppladelængde
- b. Toppladebredde
- c. Afløbsåbning (hvis påkrævet)
- d. Slange til eksterne kabler og ledninger $\varnothing 60$ mm
- h. Laveste højde

3.



FORSIGTIG! Forkert anvendelse af løftebordet kan forårsage kvæstelser. Overhold derfor følgende betjeningsinstruktioner.

- ◇ Løftebordet er en bevægelig løfteanordning, der er konstrueret til at løfte og sænke en angiven last på bordet. Brug ikke løftebordet til andre formål.
- ◇ Løftebordet må kun betjenes af personer, der er instrueret i dets betjening.

- ◇ Det er ikke tilladt at foretage ændringer af løftebordet uden skriftlig godkendelse fra producenten.
- ◇ Brug kun reservedele anbefalet af producenten.
- ◇ Af hensyn til sikkerheden og korrekt drift af bordet: Sørg for, at der holdes tilstrækkelig stor afstand mellem løftebord og omgivelser.
- ◇ Sørg altid for at holde hydraulikaggregatet rent og i god stand.
- ◇ Hydraulikaggregatet er udstyret med et panel af elektriske sikkerhedskontakter. Spolerne skal forsynes med den angivne spænding. Netspændingen må afvige fra den nominelle spænding med max. $\pm 10\%$.
- ◇ Eftersyn og vedligeholdelsesarbejde skal altid udføres uden last på løftebordet.
- ◇ Løftebordet er ikke vandtæt og må kun anvendes under tørre forhold.

4. DAGLIGT EFTERSYN

Det daglige eftersyn er en effektiv måde at finde fejlfunktioner eller fejl ved løftebordet. Kontrollér løftebordet mht. følgende punkter før ibrugtagning.



FORSIGTIG! Løftebordet må ikke anvendes, hvis der findes fejlfunktioner eller fejl.

- ◇ Bemærk venligst alle punkter, der er markeret med ADVARSEL og FORSIGTIG.
- ◇ Kontrollér løftebordet for ridser, deformiteter og revner.
- ◇ Kontrollér, at løftebordet kan hæves og sænkes uden problemer.
- ◇ Sørg for at sikre, at hydraulikolien ikke lækker.

- ◇ Kontrollér bordets vertikale forskydning.
- ◇ Kontrollér, at alle skruer og møtrikker er strammet.

5. BETJENING AF LØFTEBORDET

■ PÅLÆSNING

Lasten skal fordeles jævnt på bordets areal.

■ HÆV BORD



FORSIGTIG! Løftebordet må ikke overbelastes. Lasten skal fordeles jævnt på bordet. Lasten må ikke være koncentreret i en af enderne eller siderne.

- ◇ Drej og slip nødstop-knappen.
- ◇ Tryk på tasten UP [LØFT]: Drivaggregatet starter og hæver lasten.
- ◇ Slip tasten UP: Drivaggregatet stopper.

■ SÆNK BORD



ADVARSEL! Ræk ikke hænder eller fødder ind i saksemekanismen.

- ◇ Tryk på tasten DOWN [SÆNK] for at sænke bordet.
- ◇ Slip tasten DOWN for at stoppe bordet.

BEMÆRK

- ◇ Bordet er udstyret med sikkerhedskontaktpanel for at undgå ulykker.

- ◇ Hvis sikkerhedskontaktpanelet kommer i kontakt med en genstand, når bordet sænkes, standser løftebordet. Hvis der ikke er nogen fare efter kontrol af løftebordet og dets omgivelser, skal du trykke på UP-tasten, så det elektriske system fungerer korrekt igen.

■ NØDSTOP

Nødstop kan udløses på to måder.

- ◇ Tryk på nødstop-knappen for at stoppe bordet.
- ◇ Tryk sikkerhedskontaktpanelet op for at stoppe bordet.

■ TRANSPORT

Efter behov kan løftebordet transporteres ved hjælp af transportøjerne.

- ◇ Husk at være opmærksom på løfteanordningens maksimale bæreevne.
- ◇ Transportøjerne opbevares et sikkert sted.

■ MOTORDRIFTSTID

- ◇ Motoren må højst køre 9 minutter pr. time.

6. HYDRAULIKDIAGRAM OG EL-DIAGRAM

Se figur 1 og figur 2.

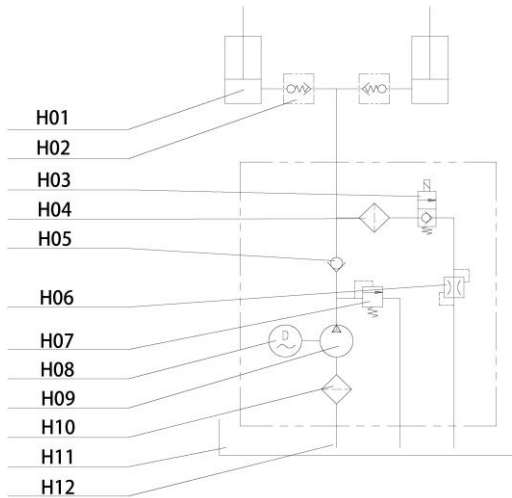

Fig. 1 Hydraulisk kredsløb

| Nr. | Betegnelse |
|-----|---------------------|
| H01 | Hydraulikcylinder |
| H02 | Glider |
| H03 | Elektromagnetventil |
| H04 | Filter |
| H05 | Kontraventil |
| H06 | Ekspansionsventil |
| H07 | Overtryksventil |
| H08 | Motor |
| H09 | Hydraulikpumpe |
| H10 | Filter |
| H11 | Oliebeholder |
| H12 | Filter |

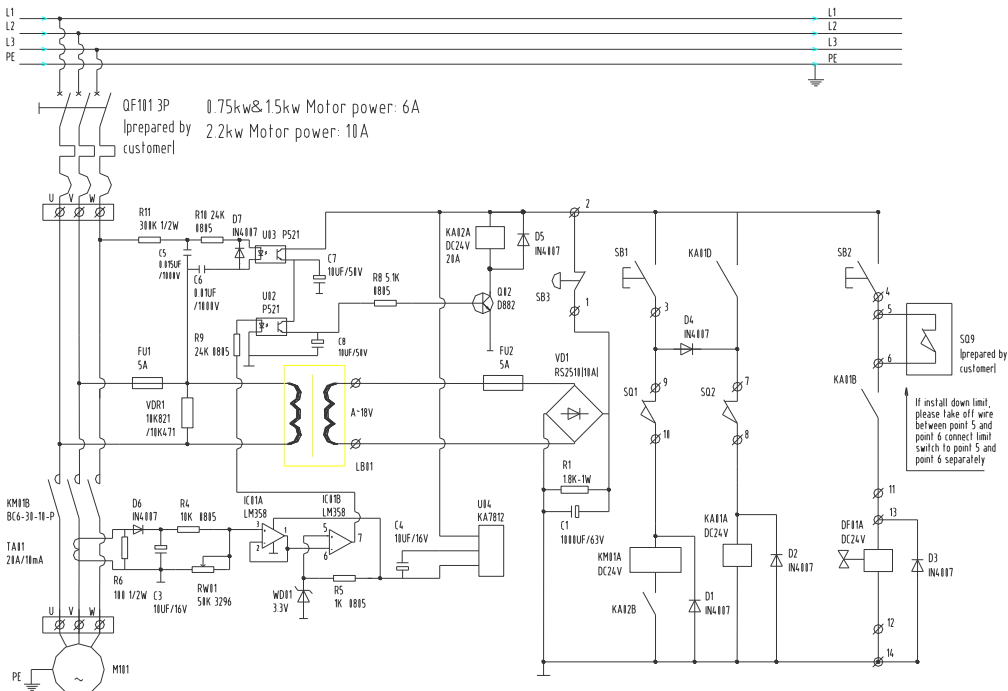

Fig. 2 EI-diagram

[Signaturforklaring]

| | |
|--|--|
| <p>If install down limit, please take off wire between point 5 and point 6. Connect limit switch to point 5 and point 6 separately</p> | <p>Når du installerer den nedre grænsekontakt, skal du løsne ledningerne i punkt 5 og 6. Grænsekontakten skal tilsluttes separat til punkt 5 og 6.</p> |
| <p>Prepared by customer</p> | <p>Forberedes af kunden</p> |

| Nr. | Type | Betegnelse | Beskrivelse | Ant. |
|-----|-------------------------|----------------------------------|--|------|
| 1 | LB01 | Styretransformer | DF30-110—460 V / 0—24 V 50 VA | 1 |
| 2 | F1 F2 | Sikring | 5 A | 2 |
| 3 | VD1 | Ensretter | RS-2510 | 1 |
| 4 | VDR1 | Spændingsafhængig modstand | 10K/471 10K/821 | 1 |
| 5 | R1 | Modstand | 1,8 K/1 W | 1 |
| 6 | C1 | Elektrolytisk køler | 1000 µF/63 V | 1 |
| 7 | KM01 | AC-kontaktor | BC-30-10 | 1 |
| 8 | KA1 KA2 | Mellemrelæ | SRC-24VDC-SH | 2 |
| 9 | D1 D2 D3 D4 D5 D6 D7 | Ensretterdiode lavet af silicium | IN4007 | 7 |
| 10 | DF01 | Elektromagnetventil | DC24V | 1 |
| 11 | SB3 | Nødstop-knap | XB2-ES542C+ZB-BY9101 | 1 |
| 12 | SB2 | Tast Down | XB2-BA21C | 1 |
| 13 | SB1 | Tast Up | XB2-BA21C | 1 |
| 14 | SQ1 | Slagbegrænsningsafbryder | D4V-8108Z | 1 |
| 15 | SQ2 | Sikkerhedskontaktpanel | | 2 |
| 16 | SQ9 | Sænkebegrænsningsafbryder | D4V-8108Z (hos kunden) | 1 |
| 17 | M101 | Pumpemotor | | 1 |
| 18 | QF101 | Sikkerhedsafbryder | C45N3P (6 A/0,75—1,5 kW, 10 A/2,2 kW) | 1 |
| 19 | R6 | Modstand | 100/0,5 W | 1 |
| 20 | R4 | Modstand | 10K/0805 | 1 |
| 21 | R5 | Modstand | 1K/0805 | 1 |
| 22 | RW01 | Rheostat | 50 K | 1 |
| 23 | WD01 | Stabilovolt-rør | 3,3 V | 1 |
| 24 | C3 C4 C7 C8 | Elektrolytisk kondensator | 10 µF/50 V 10 µF/16 V | 3 |
| 25 | IC01 | Integreret kredsløb | LM358 | 1 |
| 26 | U04 | Integreret kredsløb | KA7812 | 1 |
| 27 | U02 U03 | Elektrisk dipolmoment | P521 | 2 |
| 28 | TA01 | Omformer | 20 A | 1 |
| 29 | R9 R10 | Modstand | 24K/0805 | 2 |
| 30 | R8 | Modstand | 5,1K/0805 | 1 |
| 31 | R11 | Modstand | 300K/0,5W | |
| 32 | C5 C6 | Elektrolytisk kondensator | 0,015 µF/1000 V 0,01 µF/1000 V | 2 |
| 33 | Q02 | Audion | D882 | 1 |

7. VEDLIGEHOLDSESVEJLEDNING

- Alle skruer, pakninger og olietilslutninger skal kontrolleres regelmæssigt.
- Kontroller regelmæssigt, at løftebordet fungerer korrekt.
- Afbryd strømforsyningen inden udførelse af vedligeholdelsesarbejde på løftebordet.
- Efter udført vedligeholdelse skal du igen kontrollere, at løftebordet fungerer korrekt.
- Vedligeholdelsesarbejde må KUN udføres af kvalificeret personale.
- Kontrollér sikkerhedsanordningens mikrokontakter regelmæssigt
- Det hydrauliske system skal kontrolleres regelmæssigt. Vær opmærksom på unormale lyde og undersøg motoroverfladen med hænderne.

Advarsel! Afbryd strømforsyningen, før du undersøger motoroverfladen med hænderne.

- Rens oliefilteret efter længere tids drift, og udskift det om nødvendigt.
- Tilstrækkelig smøring er påkrævet, så løftebordet fungerer uden problemer og har en lang levetid.
- Nedenstående skema giver et overblik over det vedligeholdelsesarbejde, der skal udføres regelmæssigt.

| Vedligeholdelsesaktivitet | Efter 500 driftstimer eller hver 3. måned | Efter 2000 driftstimer eller 1 gang om året |
|---|---|---|
| Olieniveaue i oliebeholderen kontrolleres | <input type="checkbox"/> | |
| Oliefilteret kontrolleres og renses evt. | <input type="checkbox"/> | |
| Alle skruer efterspændes | <input type="checkbox"/> | |
| Olieledninger undersøges for slid | <input type="checkbox"/> | |
| Kontrol af hydraulikcylinder | <input type="checkbox"/> | |
| Hovedkomponenter efterspændes | <input type="checkbox"/> | |
| Kontrollér, at mikrokontakterne fungerer korrekt | <input type="checkbox"/> | |
| Kontrol af løftebordets samlede driftstilstand | <input type="checkbox"/> | |
| Alle samlinger og lejepunkter smøres | <input type="checkbox"/> | |
| Akselbøsninger undersøges for slid | | <input type="checkbox"/> |
| Hydraulikolien skiftes første gang | Efter 10 driftstimer | |
| Hydraulikolien skiftes | | <input type="checkbox"/> |
| Olieledninger kontrolleres for lækage | | <input type="checkbox"/> |
| Bemærkning: <input type="checkbox"/> står for udførelse af vedligeholdelsesaktiviteten | | |

8. SMØRESTEDER

1. Stempelstangleje
2. Nederste kørehjul
3. Fastgørelse øverste ben
4. Omdrejningspunkt
5. Fastgørelse nederste ben
6. Øverste kørehjul

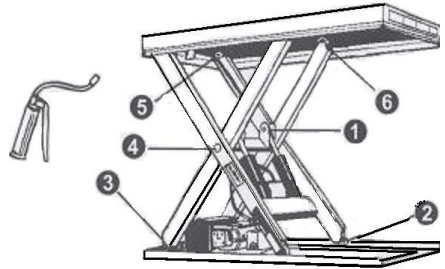

Ved smøring af lejer må løftebordet ikke være belastet! Når du

kontrollerer olieniveaue, skal du huske på, at oliebeholderen indeholder mest olie, når bordet er helt sænket. Hydraulikolie skal behandles som farligt affald!

9. FEJLAFHJÆLPNING

Bemærk: Inden vedligeholdelsesarbejde skal du skrue to øjenbolte ind i de tilsvarende skruehuller i bundrammen for at forhindre, at bordet sænkes utilsigtet.

| Problem | Mulig årsag | Afhjælpningsforanstaltning |
|--|--|---|
| Bordet kan ikke hæves, selv om motoren kører normalt | <ul style="list-style-type: none">◇ Øjenbolt er ikke fjernet◇ Forkert vekselstrømspænding◇ Fejl på elektromagnetventilen◇ Bordet er overbelastet | <ul style="list-style-type: none">◇ Fjern øjenbolt◇ Tilslut korrekt vekselstrømspænding◇ Kontrollér, at elektromagnetventilen fungerer korrekt◇ Fjern overlast |
| Bordet kan ikke hæves og motoren kører ikke | <ul style="list-style-type: none">◇ Slagbegrænsningsafbryder (hvis tilgængelig) defekt | <ul style="list-style-type: none">◇ Udskift slagbegrænsningsafbryder |
| Bordet kan ikke sænkes | <ul style="list-style-type: none">◇ Sænkebegrænsningsafbryder eller mikrokontakt på sikkerhedskontaktpanel defekt◇ Fejl på elektromagnetventilen◇ Sikkerhedsanordning aktiv◇ Fejl i printkort | <ul style="list-style-type: none">◇ Udskift sænkebegrænsningsafbryder eller mikrokontakt◇ Kontrollér elektromagnetventilens funktion, og reparér den◇ Tryk på tasten UP◇ Udskift printkort |
| Ben kører ned under slutpositionen (hvis tilgængelig), når de sænkes | <ul style="list-style-type: none">◇ Elektromagnetventil utæt◇ Hydraulikcylindrepakning beskadiget | <ul style="list-style-type: none">◇ Reparér og udskift evt. elektromagnetventilen◇ Kontrollér og udskift evt. pakningen |
| Bordet kan ikke hæves til højeste slutposition. | <ul style="list-style-type: none">◇ For lidt olie◇ Slagbegrænsningsafbryder defekt | <ul style="list-style-type: none">◇ Påfyld tilstrækkeligt med olie◇ Kontrollér og reparér slagbegrænsningsafbryder. Udskiftes evt. |

Anvend hydraulikolie af typen ISO HL32.

10. TEKNISKE SPECIFIKATIONER

| Model | | MW0501 | MW1001 | MW1002 | MW2001 | MW2002 |
|----------------------|--------------------------------|------------------------------|-----------------------------|-----------------------------|-----------------------------|-----------------------------|
| Løfteevne | kg | 500 | 1200 | 1200 | 2200 | 2200 |
| Toppladens størrelse | L x B mm | 900 x 600 | 1350 x 800 | 1350 x 1000 | 1350 x 800 | 1350 x 1000 |
| Højde fuldt sænket | mm | 160 | 180 | 180 | 230 | 230 |
| Højde fuldt hævet | mm | 760 | 1080 | 1080 | 1120 | 1120 |
| Bundrammestørrelse | mm | 900 x 576 | 1300 x 740 | 1300 x 740 | 1310 x 785 | 1310 x 785 |
| Løftetid | Sekunder | 13-17 | 25-30 | 25-30 | 18-24 | 18-24 |
| Drivaggregat | Effekt/spænding | 400 V / 50 Hz, AC 0,37 kW | 400 V / 50 Hz, AC 1,1 kW | 400 V / 50 Hz, AC 1,1 kW | 400 V / 50 Hz, AC 2,2 kW | 400 V / 50 Hz, AC 2,2 kW |
| | Hastighed (min ⁻¹) | 1400 | 1400 | 1400 | 1400 | 1400 |
| | Beskyttelsesklasse | IP54 | IP54 | IP54 | IP54 | IP54 |
| | Isolering | F | F | F | F | F |
| Nettovægt | kg | 94 | 220 | 232 | 260 | 274 |

11. Installationsvejledning til fodkontakten (ekstraudstyr):

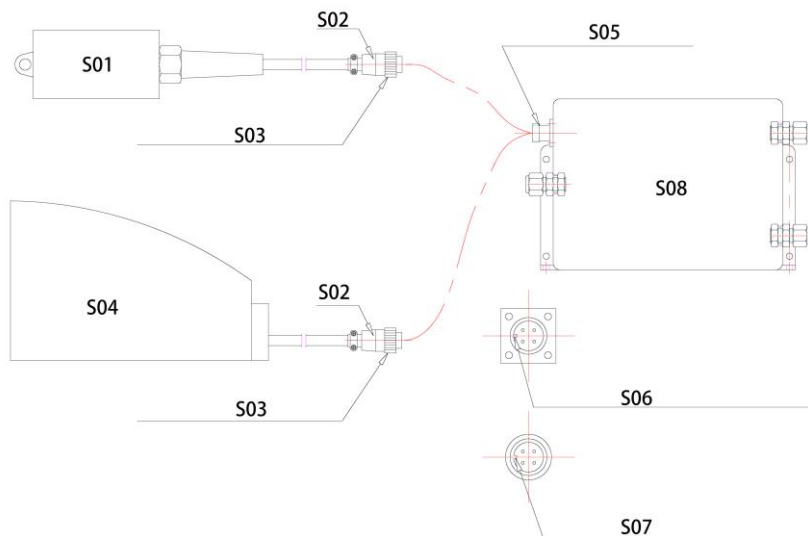

| Nr. | Betegnelse |
|-----|------------------------|
| S01 | Håndkontakt |
| S02 | Stik |
| S03 | Låsemøtrik på stik |
| S04 | Fodkontakt |
| S05 | Kontaktbøsning |
| S06 | Tap i kontaktbøsning |
| S07 | Kærv i stik |
| S08 | Elektronisk styreenhed |

11.1 Ved hjælp af håndkontakten hæves toppladen til en højde, hvor du nemt kan skubbe vedligeholdelsesstøtten ind

11.2 Sænk toppladen, indtil vedligeholdelsesstøtten hviler på rammen, så toppladen ikke kan sænkes længere ned.

- 11.3 Træk håndkontakten ud: Løsn låsemøtrikken på håndkontaktens stik ved at dreje den mod uret i forhold til gevindbøsningen. Træk håndkontaktens stik ud.
- 11.4 Sæt fodkontaktens stik ind i bøsningen (kærven i stikket skal være på linje med tappen i bøsningen).
- 11.5 Spænd låsemøtrikken på fodkontaktens stik med uret for at forbinde stik og bøsning med hinanden.
- 11.6 Hæv toppladen med fodkontakten, og tag vedligeholdelsesstøtten ud.

EF-overensstemmelseserklæring
i medfør af EF-maskindirektiv 2006/42/EC

Vi erklærer hermed, at maskinerne nævnt i nedenstående i konception og konstruktion samt i den af os distribuerede udførelse imødekommer gældende grundlæggende krav til sikkerhed og sundhed i.h.t. pågældende EF-direktiv.

Ændring af maskinen, som foretages uden vort samtykke, medfører, at nærværende erklæring mister sin gyldighed.

| | |
|----------------------------|---|
| Maskinernes benævnelse: | Løftebord |
| Maskintyper: | MW0501, MW1001, MW1002 MW2001, MW2002 K 658791 – G 287523 K 658792 – G 287526 K 658793 – G 287529 K 658794 – G 287532 K 658795 – G 287535 |
| Gældende EF-direktiver: | EF-maskindirektiv (2006/42/EC) |
| Navn på leverandør: | Simon, Evers & Co. GmbH |
| Adresse: | Katharinenstrasse 9 20457 Hamburg – Deutschland |
| Dato: | 17.08.2021 |
| Leverandørens underskrift: | Simon, Evers & Co. GmbH |

ppa. Münchow

Simon, Evers & Co. GmbH
Katharinenstr. 9
20457 Hamburg
Tel.: 040 / 32 33 01 - 0

Manual de instrucciones

Mesa elevadora

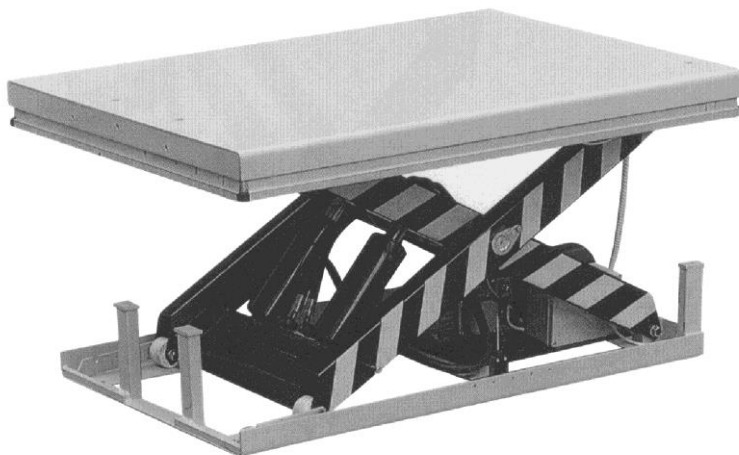

K 658791 – G 287523

K 658792 – G 287526

K 658793 – G 287529

K 658794 – G 287532

K 658795 – G 287535

Nota: Es imprescindible que usted como usuario/operador de la mesa elevadora lea este manual por completo antes de utilizarla.

MUCHAS GRACIAS POR HABER OPTADO POR NUESTRO PRODUCTO. ESTE MANUAL DESCRIBE EL MANEJO CORRECTO DEL PRODUCTO A FIN DE ASEGURAR UNA LARGA VIDA ÚTIL DEL MISMO. POR FAVOR, LEA ESTE MANUAL DE INSTRUCCIONES ATENTAMENTE Y POR COMPLETO ANTES DE UTILIZAR LA MESA ELEVADORA Y ASEGÚRESE DE QUE LO HA ENTENDIDO EN SU TOTALIDAD. GUARDE EL MANUAL EN UN LUGAR ADECUADO. SI EN EL PRODUCTO FALTASEN EL MANUAL DE INSTRUCCIONES O LAS ETIQUETAS DE ADVERTENCIAS, DIRÍJASE A SU DISTRIBUIDOR AUTORIZADO.

NOTA: Este manual ha sido concebido para personal especializado debidamente formado. Contiene indicaciones sobre el uso correcto del producto e incluye una lista de piezas de repuesto. Sin embargo, este manual no puede sustituir la experiencia y los conocimientos especializados del usuario.

1.



¡ADVERTENCIA! El uso incorrecto de la mesa elevadora puede provocar lesiones graves. Por lo tanto, tenga en cuenta las siguientes indicaciones durante su manejo.

- ◇ Lea este manual de instrucciones atentamente y por completo antes de utilizar el producto y asegúrese de que ha entendido todo. Se deben cumplir estrictamente las indicaciones de seguridad.
- ◇ Antes de la puesta en marcha se deben controlar todos los dispositivos de seguridad.
- ◇ Asegúrese de que no hay nada que pueda suponer un obstáculo en la zona de elevación.
- ◇ No introducir las manos o los pies en la zona del mecanismo de tijera o en el bastidor.
- ◇ Antes de comenzar a trabajar con la mesa elevadora, enroscar los tornillos de cáncamo del bastidor.

- ◇ No sobrecargar la mesa elevadora. Disponer la carga sobre la mesa elevadora conforme al correspondiente diagrama de distribución de carga.
- ◇ Asegurarse de que la tensión de red y la frecuencia en el lugar de instalación se corresponden con los datos técnicos de la mesa elevadora.
- ◇ Colocar la mesa elevadora sobre una superficie plana y firme.
- ◇ Todos los trabajos de conexiones eléctricas deben ser llevados a cabo por personal especializado con la formación correspondiente.
- ◇ No tocar las partes móviles de la mesa elevadora durante su funcionamiento.
- ◇ No se debe modificar o desplazar la carga cuando la mesa elevadora sube o baja.
- ◇ No levantar la carga dado que de lo contrario se pueden producir daños materiales o lesiones.
- ◇ No se puede operar la mesa elevadora cuando se encuentre una persona debajo de la misma.
- ◇ No realizar ajustes en la válvula de seguridad de la unidad hidráulica.
- ◇ No se puede usar la mesa elevadora cuando presente alguna deformación, aunque esta sea mínima.
- ◇ No utilizar en ambientes potencialmente explosivos o ligeramente inflamables.

¡Nota! Los datos de carga máxima se refieren a la carga distribuida uniformemente sobre toda la superficie de la plataforma.

La norma **EN1570** sobre requisitos de seguridad para mesas elevadores determina los siguientes requisitos:

- I. 100 % de la carga nominal (carga máxima) distribuida uniformemente sobre toda la superficie de la plataforma;
- II. o 50 % de la carga nominal (carga máxima) distribuida uniformemente sobre la mitad de la longitud de la plataforma;

- III. o 33 % de la carga nominal (carga máxima) distribuida uniformemente sobre la mitad de la anchura de la plataforma.

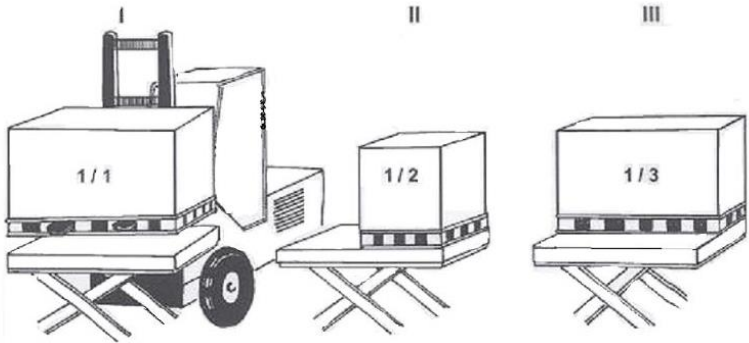

2 INSTALACIÓN DE LA MESA ELEVADORA SOBRE EL SUELO O EN UN FOSO



Las mesas elevadoras de tijera doble o triple deben ser fijadas al suelo o a la base con pernos

de expansión o similares.

Se recomienda anclar también todos los otros tipos de mesa elevadora en el suelo de forma segura, salvo las unidades móviles, a fin de evitar que se desplacen accidentalmente.

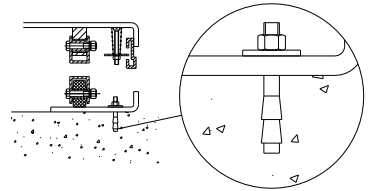

Trabajos de instalación mecánica y eléctrica

1. En su versión estándar, el bastidor de la mesa elevadora no es autoportante. El suelo tiene que ser plano y tener capacidad para soportar la carga. La zona de instalación o el foso tienen que estar secos o disponer de un desagüe.
2. Extender un arnés de elevación a través del elemento de tijera. Fijar el bastidor a la plataforma o al mecanismo de tijera. Poner la mesa en la posición deseada. Girar el brazo fijo hacia el lado en el que se coloca o del que se retira la carga en posición elevada. Véase la siguiente figura.

3. Comprobar el funcionamiento correcto del marco de seguridad en todos los lados.
4. Se debe posicionar el elemento de mando de forma que nada obstaculice la visión del operador sobre la mesa elevadora y la carga durante el funcionamiento.

La carga y descarga se realiza por el lado del brazo fijo

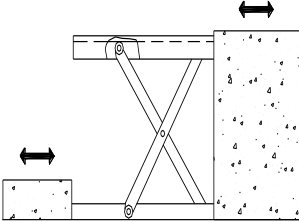

Dimensiones del foso

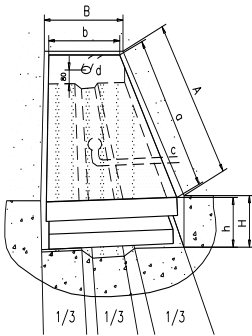

- A. Longitud de foso = $a + 30 \text{ mm}$
- B. Anchura de foso = $b + 30 \text{ mm}$
- H. Profundidad de foso = Altura con mesa recogida + 5 mm
- a. Longitud de la plataforma
- b. Anchura de la plataforma
- c. Abertura para desagüe (si fuese necesario)
- d. Manguera para cables y conductos externos $\varnothing 60 \text{ mm}$
- h. Altura mínima

3.



¡ATENCIÓN! El uso incorrecto de la mesa elevadora puede provocar lesiones. Por lo tanto, tenga en cuenta las siguientes indicaciones durante su manejo.

- ◇ La mesa elevadora es un equipo de elevación móvil y sirve para elevar y bajar una carga nominal. No se puede utilizar para otros fines.

- ◇ La mesa elevadora solo puede ser operada por personas debidamente instruidas.
- ◇ Está prohibida la modificación de la mesa elevadora sin la autorización escrita del fabricante.
- ◇ Utilizar solo piezas de repuesto recomendadas por el fabricante.
- ◇ Para garantizar una operación segura de la mesa, asegurarse de que se mantiene una distancia lo suficientemente grande entre la mesa elevadora y lo que la rodea.
- ◇ Mantener la unidad hidráulica siempre limpia y en un estado correcto.
- ◇ La unidad hidráulica está equipada con una regleta eléctrica de contactos de seguridad. Las bobinas se han de alimentar con la tensión indicada. La tensión de red puede diferir de la tensión nominal como máximo $\pm 10\%$.
- ◇ Realizar siempre los trabajos de control y de mantenimiento sin carga sobre la mesa elevadora.
- ◇ La mesa elevadora no es impermeable y solo se puede utilizar en un ambiente seco.

4. CONTROL DIARIO

La finalidad del control diario es detectar fallos de funcionamiento o averías. Controlar los siguientes puntos en la mesa elevadora antes de ponerla en marcha.



¡ATENCIÓN! No utilizar la mesa elevadora cuando exista un fallo de funcionamiento o una avería.

- ◇ Tenga en cuenta todos los puntos identificados con MANTENIMIENTO y ATENCIÓN.
- ◇ Controlar si la mesa elevadora presenta arañazos, deformaciones o fisuras.
- ◇ Controlar si la mesa elevadora funciona suavemente.
- ◇ Asegurarse de que no se derrama nada de aceite hidráulico.

- ◇ Controlar la desviación vertical de la mesa.
- ◇ Controlar si todos los tornillos y tuercas están bien apretados.

5. MANEJO DE LA MESA ELEVADORA

■ CARGAR

Distribuir la carga uniformemente sobre la mesa elevadora.

■ ELEVAR LA MESA ELEVADORA



¡ATENCIÓN! No sobrecargar la mesa elevadora. Colocar la carga uniformemente. No cargar la mesa de forma parcial o concéntrica.

- ◇ Girar el botón de parada de emergencia y soltarlo.
- ◇ Pulsar el botón UP [ELEVAR]: La unidad de accionamiento arranca y eleva la carga.
- ◇ Soltar el botón UP: La unidad de accionamiento se para.

■ BAJAR LA MESA ELEVADORA



¡ADVERTENCIA! No introducir las manos o los pies en la zona del mecanismo de tijera.

- ◇ Para hacer descender la mesa, pulsar el botón DOWN [BAJAR].
- ◇ Para parar la mesa, soltar el botón DOWN.

NOTA

- ◇ La mesa está equipada con una regleta de contactos de seguridad a fin de evitar accidentes.

- ◇ Si la regleta de contactos de seguridad entra en contacto con algún objeto mientras baja la mesa elevadora, esta se para. Si no se constata ningún riesgo tras inspeccionar la mesa elevadora y su entorno, pulsar brevemente el botón UP para que el sistema eléctrico vuelva a funcionar correctamente.

■ PARADA DE EMERGENCIA

La parada de emergencia se puede activar de dos formas.

- ◇ Pulsar el botón de parada de emergencia para parar la mesa.
- ◇ Para parar la mesa también se puede presionar la regleta de contactos de seguridad hacia arriba.

■ TRANSPORTE

Si fuese necesario se puede transportar la mesa elevadora sirviéndose de los enganches de transporte.

- ◇ Al hacerlo, tener en cuenta la capacidad de carga máxima del dispositivo de elevación.
- ◇ Guardar bien los enganches de transporte.

■ TIEMPO DE FUNCIONAMIENTO DEL MOTOR

- ◇ En una hora, el motor solo puede estar en funcionamiento como máximo 9 minutos.

6. ESQUEMA HIDRÁULICO Y ESQUEMA DE CIRCUITO ELÉCTRICO

Véase la figura 1 y la figura 2.

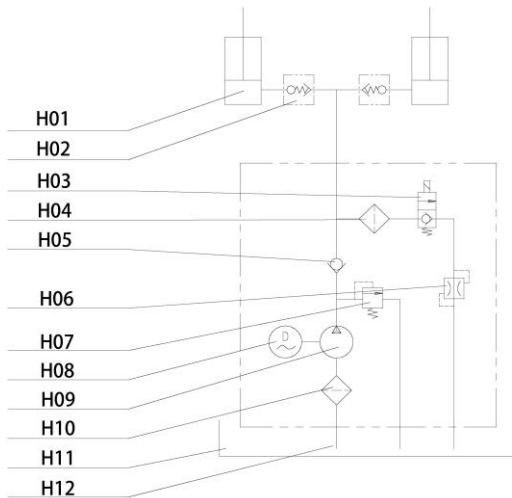

Fig. 1 Circuito hidráulico

| Nº | Denominación |
|-----|---------------------------|
| H01 | Cilindro hidráulico |
| H02 | Válvula corrediza |
| H03 | Válvula electromagnética |
| H04 | Filtro |
| H05 | Válvula de retención |
| H06 | Válvula de estrangulación |
| H07 | Válvula de alivio |
| H08 | Motor |
| H09 | Bomba hidráulica |
| H10 | Filtro |
| H11 | Depósito de aceite |
| H12 | Filtro |

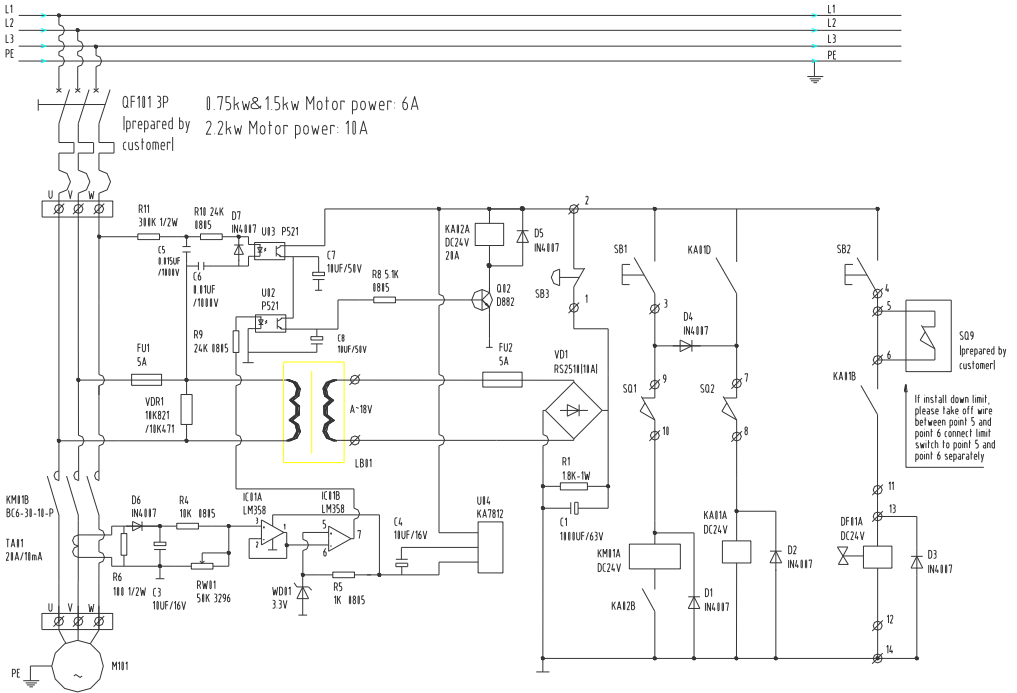

Fig. 2 Esquema de circuito eléctrico

[Leyenda]

| | |
|--|--|
| <p>If install down limit, please take off wire between point 5 and point 6. Connect limit switch to point 5 and point 6 separately</p> | <p>Al instalar el interruptor de fin de parada inferior, aflojar el cableado en los puntos 5 y 6. Conectar el interruptor de fin de parada por separado a los puntos 5 y 6</p> |
| <p>Prepared by customer</p> | <p>Preparación por parte del cliente</p> |

| Nº | Tipo | Denominación | Descripción | Uds. |
|----|-------------------------|--------------------------------------|---------------------------------------|------|
| 1 | LB01 | Transformador de control | DF30-110-460 V / 0-24 V 50 VA | 1 |
| 2 | F1 F2 | Fusible | 5 A | 2 |
| 3 | VD1 | Rectificador | RS-2510 | 1 |
| 4 | VDR1 | Resistencia dependiente de corriente | 10K/471 10K/821 | 1 |
| 5 | R1 | Resistencia | 1,8 K/1 W | 1 |
| 6 | C1 | Refrigerador electrolítico | 1000 µF/63 V | 1 |
| 7 | KM01 | Contactador de CA | BC-30-10 | 1 |
| 8 | KA1 KA2 | Relé intermedio | SRC-24VDC-SH | 2 |
| 9 | D1 D2 D3 D4 D5 D6 D7 | Diodos rectificadores de silicio | IN4007 | 7 |
| 10 | DF01 | Válvula electromagnética | DC24V | 1 |
| 11 | SB3 | Botón de parada de emergencia | XB2-ES542C+ZB-BY9101 | 1 |
| 12 | SB2 | Botón Down | XB2-BA21C | 1 |
| 13 | SB1 | Botón Up | XB2-BA21C | 1 |
| 14 | SQ1 | Interruptor de límite de elevación | D4V-8108Z | 1 |
| 15 | SQ2 | Régleta de contactos de seguridad | | 2 |
| 16 | SQ9 | Interruptor de límite de | D4V-8108Z (provisto por el cliente) | 1 |
| 17 | M101 | Motor de la bomba | | 1 |
| 18 | QF101 | Interruptor diferencial | C45N3P (6 A/0,75-1,5 kW, 10 A/2,2 kW) | 1 |
| 19 | R6 | Resistencia | 100/0,5 W | 1 |
| 20 | R4 | Resistencia | 10K/0805 | 1 |
| 21 | R5 | Resistencia | 1K/0805 | 1 |
| 22 | RW01 | Reóstato | 50 K | 1 |
| 23 | WD01 | Tubos estabilizadores | 3,3 V | 1 |
| 24 | C3 C4 C7 C8 | Condensador electrolítico | 10 µF/50 V 10 µF/16 V | 3 |
| 25 | IC01 | Circuito eléctrico integrado | LM358 | 1 |
| 26 | U04 | Circuito eléctrico integrado | KA7812 | 1 |
| 27 | U02 U03 | Dipolo eléctrico | P521 | 2 |
| 28 | TA01 | Transformador de corriente | 20 A | 1 |
| 29 | R9 R10 | Resistencia | 24K/0805 | 2 |
| 30 | R8 | Resistencia | 5,1K/0805 | 1 |
| 31 | R11 | Resistencia | 300K/0,5W | |
| 32 | C5 C6 | Condensador electrolítico | 0,015 µF/1000 V 0,01 µF/1000 V | 2 |
| 33 | Q02 | Audión | D882 | 1 |

7. INSTRUCCIONES DE MANTENIMIENTO

- Controlar periódicamente las uniones atornilladas, las juntas de sellado y las conexiones de aceite.
- Controlar periódicamente el funcionamiento correcto de la mesa elevadora.
- Interrumpir la alimentación eléctrica antes de realizar trabajos de mantenimiento en la mesa elevadora.
- Después de los trabajos de mantenimiento, volver a controlar el funcionamiento correcto de la mesa elevadora.
- Los trabajos de mantenimiento los pueden realizar **EXCLUSIVAMENTE** solo personal debidamente cualificado.
- Controlar periódicamente los microrruptores del dispositivo de protección.
- Controlar periódicamente el sistema hidráulico prestando atención a ruidos anormales y realizando una exploración táctil de la superficie del motor.

¡Atención! Interrumpir la alimentación eléctrica antes de realizar la exploración táctil de la superficie del motor.

- Después de largos tiempos de funcionamiento, limpiar el filtro de aceite y sustituirlo si fuese necesario.
- Se requiere de suficiente lubricación para que la mesa elevadora trabaje con suavidad y tenga una larga vida útil.
- La siguiente tabla proporciona una visión de conjunto de los trabajos de mantenimiento que se han de llevar a cabo periódicamente.

| Actividad de mantenimiento | Después de 500 horas de servicio o cada 3 meses | Después de 2000 horas de servicio o una vez al año |
|--|---|--|
| Controlar el nivel de aceite en el depósito de aceite | ☆ | |
| Controlar el filtro de aceite y sustituirlo si fuese necesario | ☆ | |
| Volver a apretar todas las uniones atornilladas | ☆ | |
| Comprobar si los conductos de aceite están desgastados | ☆ | |
| Controlar los cilindros hidráulicos | ☆ | |
| Volver a apretar los componentes principales | ☆ | |
| Comprobar el funcionamiento de los microrruptores | ☆ | |
| Controlar el estado general de funcionamiento de la mesa elevadora | ☆ | |
| Lubricar todas las piezas articuladas y los puntos de rodamiento | ☆ | |
| Comprobar si los manguitos de eje están desgastados | | ☆ |
| Primer cambio de aceite hidráulico | Después de 10 horas de servicio | |
| Cambiar el aceite hidráulico | | ☆ |
| Comprobar la estanqueidad de los conductos de aceite | | ☆ |
| Observación: ☆ es el símbolo para la realización de la actividad de mantenimiento | | |

8. PUNTOS DE LUBRICACIÓN

1. Rodamiento de vástago de pistón
2. Rueda de rodadura inferior
3. Sujeción del brazo superior
4. Punto de rotación
5. Sujeción del brazo inferior
6. Rueda de rodadura superior

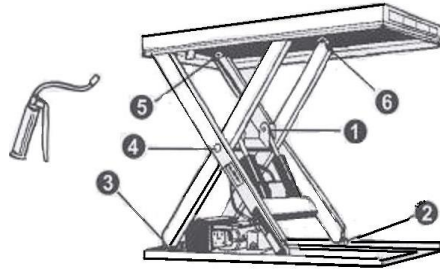

¡Cuando se lubrican los rodamientos, la mesa elevadora no puede estar cargada! Cuando se controla el nivel de llenado de aceite, tener en cuenta que el depósito de aceite contiene la mayor cantidad de aceite cuando la mesa ha bajado por completo. ¡El aceite hidráulico se ha de tratar como un desecho peligroso!

9. ELIMINACIÓN DE ERRORES

Nota: Antes de los trabajos de mantenimiento, enroscar dos tornillos de cáncamo en los correspondientes orificios roscados del bastidor para evitar que la mesa descienda accidentalmente.

| Problema | Causa posible | Medida correctora |
|--|--|---|
| No es posible elevar la mesa con el motor funcionando normalmente | <ul style="list-style-type: none"> ◇ No se retiró el tornillo de cáncamo ◇ Fallo de tensión de corriente alterna ◇ Avería de la válvula electromagnética ◇ La mesa está sobrecargada | <ul style="list-style-type: none"> ◇ Retirar el tornillo de cáncamo ◇ Corregir la tensión de corriente alterna ◇ Comprobar el funcionamiento de la válvula electromagnética ◇ Retirar la sobrecarga |
| No es posible elevar la mesa y el motor no funciona | <ul style="list-style-type: none"> ◇ El interruptor de límite de elevación (si lo hubiere) está defectuoso | <ul style="list-style-type: none"> ◇ Sustituir el interruptor de límite de elevación |
| No es posible bajar la mesa | <ul style="list-style-type: none"> ◇ El interruptor de límite de bajada o el microinterruptor de la regleta de contactos de seguridad está defectuoso ◇ Avería de la válvula electromagnética ◇ El dispositivo de protección está activado ◇ Fallo de la placa de circuito impreso | <ul style="list-style-type: none"> ◇ Sustituir el interruptor de límite de bajada o el microinterruptor ◇ Comprobar y reparar el funcionamiento de la válvula electromagnética ◇ Pulsar brevemente el botón UP ◇ Sustituir la placa de circuito impreso |
| Los brazos sobrepasan la posición de fin de carrera en la bajada (si lo hubiese) | <ul style="list-style-type: none"> ◇ Válvula electromagnética no estanca ◇ La junta de sellado del cilindro hidráulico está dañada | <ul style="list-style-type: none"> ◇ Reparar la válvula electromagnética y sustituirla si fuese necesario ◇ Controlar la junta de sellado y sustituirla si fuese necesario |

| | | |
|--|--|---|
| <p>La mesa no alcanza su posición de fin de carrera superior</p> | <ul style="list-style-type: none"> ◇ Demasiado poco aceite ◇ El interruptor de límite de elevación está dañado | <ul style="list-style-type: none"> ◇ Rellenar con suficiente aceite ◇ Comprobar y reparar el interruptor de límite de elevación. Sustituirlo si fuese necesario |
|--|--|---|

Utilizar aceite hidráulico del tipo ISO HL32.

10. DATOS TÉCNICOS

| Modelo | | MW0501 | MW1001 | MW1002 | MW2001 | MW2002 |
|-----------------------------|----------------------------|---------------------------|--------------------------|--------------------------|--------------------------|--------------------------|
| Carga de elevación | kg | 500 | 1200 | 1200 | 2200 | 2200 |
| Tamaño de la plataforma | L x A mm | 900 x 600 | 1350 x 800 | 1350 x 1000 | 1350 x 800 | 1350 x 1000 |
| Altura en estado recogido | mm | 160 | 180 | 180 | 230 | 230 |
| Altura en estado desplegado | mm | 760 | 1080 | 1080 | 1120 | 1120 |
| Tamaño del bastidor | mm | 900 x 576 | 1300 x 740 | 1300 x 740 | 1310 x 785 | 1310 x 785 |
| Tiempo de elevación | Segundos | 13-17 | 25-30 | 25-30 | 18-24 | 18-24 |
| Unidad de accionamiento | Potencia / tensión | 400 V / 50 Hz, AC 0,37 kW | 400 V / 50 Hz, AC 1,1 kW | 400 V / 50 Hz, AC 1,1 kW | 400 V / 50 Hz, AC 2,2 kW | 400 V / 50 Hz, AC 2,2 kW |
| | Velocidad de giro (r.p.m.) | 1400 | 1400 | 1400 | 1400 | 1400 |
| | Grado de protección | IP54 | IP54 | IP54 | IP54 | IP54 |
| | Aislamiento | F | F | F | F | F |
| Peso neto | kg | 94 | 220 | 232 | 260 | 274 |

11. Instrucciones de instalación para el interruptor de pedal (opcional):

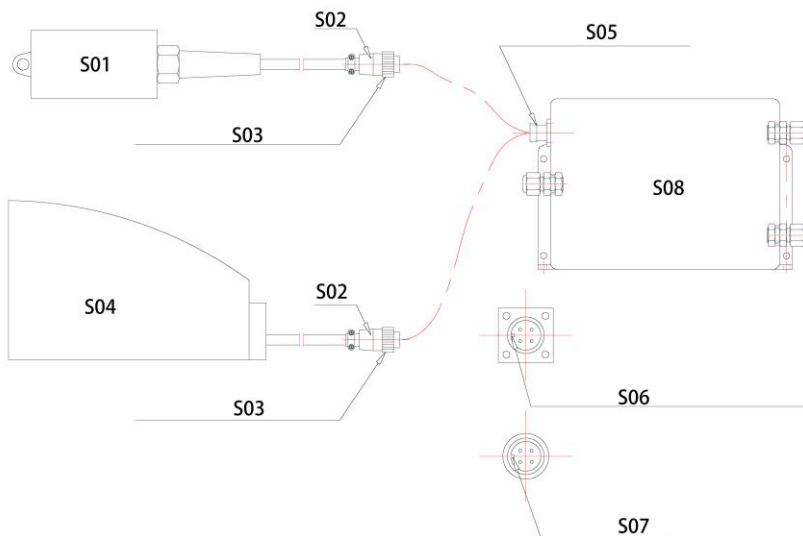

| Nº | Denominación |
|-----|---|
| S01 | Interruptor manual |
| S02 | Conector |
| S03 | Contratuerca del conector |
| S04 | Interruptor de pedal |
| S05 | Terminal de interruptores |
| S06 | Elemento saliente del terminal de interruptores |
| S07 | Hendidura del conector |
| S08 | Unidad de control eléctrica |

11.1 Elevar la plataforma con el interruptor manual hasta alcanzar una cierta altura (de forma que se puede insertar fácilmente el soporte de mantenimiento)

11.2 Bajar la plataforma hasta que el soporte de mantenimiento descanse sobre el bastidor para que la plataforma no pueda seguir descendiendo.

- 11.3 Extraer el interruptor manual: Extraer la contratuerca del conector del interruptor manual en sentido antihorario girándola hasta sacarla del manguito roscado. Extraer el conector del interruptor manual.
- 11.4 Enchufar el conector del interruptor de pedal en el terminal (la hendidura del conector debe quedar alineada respecto del elemento saliente del terminal).
- 11.5 Apretar la contratuerca del conector del interruptor de pedal en sentido horario para conectar de forma fija el conector y el terminal.
- 11.6 Poner en funcionamiento la plataforma con el interruptor de pedal y retirar el soporte de mantenimiento.

Declaración de conformidad CE
siguiendo la directiva de máquinas CE 2006/42/EC

Mediante la presente declaramos que las máquinas que se designan a continuación cumplen los requisitos básicos correspondientes de seguridad y para la salud de la directiva EC en cuanto a su concepción, construcción y tipo de construcción, así como en el modelo que ponemos en circulación.

En el caso de que se modifique la máquina sin nuestro conocimiento, esta declaración pierde su validez.

Denominación de las máquinas: Carro elevador tipo pantógrafo

Modelos de máquina: MW0501, MW1001, MW1002
MW2001. MW2002
K 658791 – G 287523
K 658792 – G 287526
K 658793 – G 287529
K 658794 – G 287532
K 658795 – G 287535

Directivas EC correspondientes: Directiva de máquinas CE (2006/42/EC)

Nombre del proveedor: Simon, Evers & Co. GmbH

Dirección: Katharinenstrasse 9
20457 Hamburg

Fecha: 17.08.2021

Dirección del proveedor: *Simon, Evers & Co. GmbH*

ppa. Münchow

Simon, Evers & Co. GmbH
Katharinenstr. 9 | 20457 Hamburg
Tel.: +49 40 29 29 29 | Fax: +49 40 29 29 29
E-Mail: info@seco.de

Manuel d'utilisation

Table élévatrice

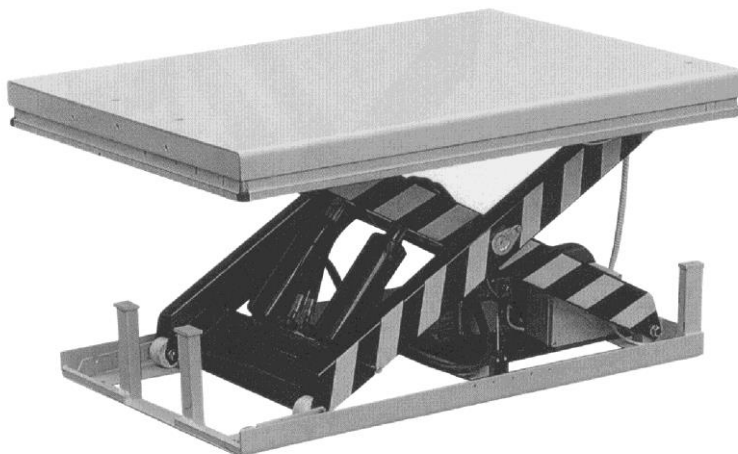

K 658791 – G 287523

K 658792 – G 287526

K 658793 – G 287529

K 658794 – G 287532

K 658795 – G 287535

Remarque : En tant qu'opérateur/utilisateur, prenez soin de lire ce manuel avant d'utiliser la table élévatrice.

MERCI BEAUCOUP D'AVOIR CHOISI CE PRODUIT ! CE MANUEL DECRIT COMMENT UTILISER LE PRODUIT DE FAÇON APPROPRIÉE AFIN DE GARANTIR UNE DURÉE DE VIE MAXIMALE. VEUILLEZ LIRE ATTENTIVEMENT CE MANUEL AVANT D'UTILISER LA TABLE ÉLÉVATRICE ET ASSUREZ-VOUS D'AVOIR BIEN COMPRIS L'INTEGRALITE DES INSTRUCTIONS. CONSERVEZ LE MANUEL A PORTEE DE MAIN ET DANS UN ENDROIT APPROPRIE. SI LE MANUEL D'UTILISATION OU LES ETIQUETTES D'AVERTISSEMENT SONT ABSENTS DU PRODUIT, VEUILLEZ CONTACTER VOTRE REVENDEUR.

REMARQUE : Ce manuel est rédigé à l'intention du personnel qualifié et formé. Il fournit des instructions quant à l'utilisation correcte du produit et contient une liste des pièces de rechange. Toutefois, ce manuel ne peut remplacer l'expérience et l'expertise de l'utilisateur.

1.



AVERTISSEMENT ! *Une utilisation non conforme de la table élévatrice peut entraîner des blessures graves. Par conséquent, respectez les instructions suivantes pendant le fonctionnement.*

- ◇ Veuillez lire attentivement ce manuel avant d'utiliser le produit et assurez-vous d'avoir bien compris toutes les instructions. Toutes les instructions de sécurité doivent être strictement respectées.
- ◇ Avant la mise en service, vérifiez tous les dispositifs de sécurité.
- ◇ Assurez-vous qu'il n'y a pas d'obstacles dans la zone de levage.
- ◇ N'insérez pas les mains ni les pieds dans la zone du mécanisme à ciseaux ou dans le cadre.
- ◇ Avant de travailler avec la table élévatrice, vissez les boulons à œil dans le cadre de base.

- ◇ Ne surchargez pas la table élévatrice. Disposez la charge sur la table élévatrice conformément au diagramme de répartition de la charge correspondant.
- ◇ Assurez-vous que la tension du réseau et la fréquence sur le site correspondent aux caractéristiques techniques de la table élévatrice.
- ◇ Placez la table élévatrice sur une surface plane et solide.
- ◇ Tous les travaux de raccordement électrique doivent être réalisés par du personnel professionnel et formé à cet effet.
- ◇ Ne touchez pas les parties mobiles de la table élévatrice pendant son fonctionnement.
- ◇ La charge ne doit pas être modifiée ou déplacée pendant la montée ou la descente de la table élévatrice.
- ◇ Ne soulevez pas la charge, cela peut entraîner des dégâts matériels ou des blessures.
- ◇ N'utilisez pas la table élévatrice si une personne se trouve sous la table.
- ◇ Ne réglez pas la valve de sécurité de l'unité hydraulique.
- ◇ La table élévatrice ne doit pas être utilisée si la structure est déformée, ne serait-ce que légèrement.
- ◇ Ne l'utilisez pas dans des endroits explosifs ou inflammables.

Remarque ! Les spécifications de charge maximale font référence à la charge uniformément répartie sur toute la surface de la plateforme.

La norme **EN 1570** Prescriptions de sécurité des tables élévatrices spécifie les exigences suivantes :

- I. 100 % de la charge nominale (charge maximale) uniformément répartie sur toute la surface de la plateforme ;
- II. ou 50 % de la charge nominale (charge maximale) uniformément répartie sur la moitié de la longueur de la plateforme ;
- III. ou 33 % de la charge nominale (charge maximale) uniformément répartie sur la moitié de la largeur de la plateforme ;

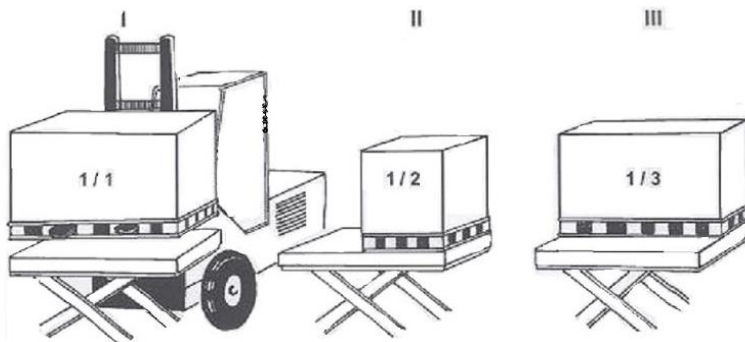

2 INSTALLATION DE LA TABLE ÉLÉVATRICE SUR LE SOL OU DANS UNE FOSSE



Les tables élévatrices à double ou triple ciseaux doivent être fixées au sol/sous-sol avec

des broches expansibles ou similaires.

Il est recommandé que tous les autres types de tables élévatrices, à l'exception des modèles mobiles, soient solidement ancrés au sol afin d'éviter tout mouvement accidentel.

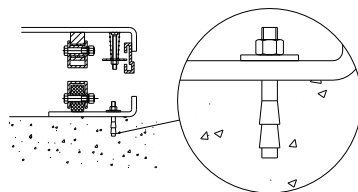

Travaux d'installation mécanique/électrique

1. En version standard, le cadre de base de la table élévatrice n'est pas autoportant. Le sol doit être de niveau et porteur et la zone d'installation ou la fosse doit être sèche ou munie d'un drain.
2. Tirez une sangle de levage à travers l'élément à ciseaux. Fixez le cadre de base à la plateforme ou au mécanisme à ciseaux. Mettez la table dans la position souhaitée. Faites pivoter le pied fixe vers le côté d'où la charge sera appliquée ou retirée en position levée. Consultez la figure suivante.

3. Vérifiez le bon fonctionnement du cadre de sécurité sur tous les côtés.
4. L'élément de commande doit être placé de façon à ce que l'opérateur ait une vue dégagée de la table élévatrice et de la charge à tout moment pendant le fonctionnement.

Chargement et déchargement sur le côté du pied fixe

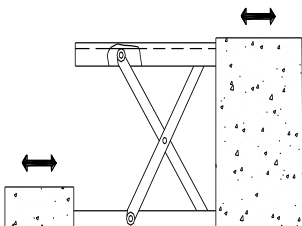

Dimensions de la fosse

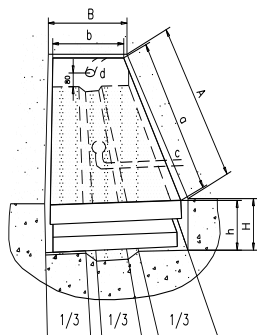

- A. Longueur de la fosse = $a + 30$ mm
- B. Largeur de la fosse = $b + 30$ mm
- H. Profondeur de la fosse = hauteur de la table descendue + 5 mm
- a. Longueur de la plateforme
- b. Largeur de la plateforme
- c. Ouverture d'évacuation (si nécessaire)
- d. Tuyau pour câbles et tuyaux externes $\varnothing 60$ mm
- h. Hauteur la plus basse

3.



ATTENTION ! Une utilisation non conforme de la table élévatrice peut entraîner des blessures. Par conséquent, respectez les instructions suivantes pendant le fonctionnement.

- ◇ La table élévatrice est un appareil de levage mobile et est utilisée pour lever et abaisser une charge nominale. Elle ne doit pas être utilisée à d'autres fins.

- ◇ La table élévatrice ne doit être utilisée que par des personnes ayant reçu une formation appropriée.
- ◇ Il est interdit de modifier la table élévatrice sans l'accord écrit du fabricant.
- ◇ Utilisez uniquement les pièces de rechange recommandées par le fabricant.
- ◇ Pour un fonctionnement sûr de la table, veillez à ce qu'une distance suffisante soit maintenue entre la table élévatrice et la zone environnante.
- ◇ Maintenez toujours l'unité hydraulique propre et en bon état.
- ◇ L'unité hydraulique est équipée d'un profil de contact de sécurité électrique. Les bobines doivent être alimentées avec la tension spécifiée. La tension du réseau peut différer de la tension nominale de $\pm 10\%$ au maximum.
- ◇ Effectuez toujours les travaux d'inspection et d'entretien avec la table élévatrice déchargée.
- ◇ La table élévatrice n'est pas étanche et ne doit être utilisée que dans un environnement sec.

4. CONTRÔLE QUOTIDIEN

Le contrôle quotidien sert à détecter si la table élévatrice présente des dysfonctionnements ou des défauts. Par conséquent, avant la mise en service, vérifiez les points suivants.



ATTENTION ! *En cas de dysfonctionnement ou de défaut, n'utilisez pas la table élévatrice.*

- ◇ Respectez tous les points précédés des mentions AVERTISSEMENT et ATTENTION.
- ◇ Vérifiez que la table élévatrice ne présente pas de rayures, de déformations ou de fissures.
- ◇ Vérifiez que la table élévatrice se déplace facilement.
- ◇ Vérifiez l'absence de fuite d'huile hydraulique.

- ◇ Vérifiez la déviation verticale de la table.
- ◇ Contrôlez si tous les boulons et écrous sont bien serrés.

5. UTILISATION DE LA TABLE ÉLÉVATRICE

■ CHARGEMENT

Répartissez uniformément la charge sur la table élévatrice.

■ LEVER LA TABLE



ATTENTION ! Ne surchargez pas la table élévatrice. Placez la charge de manière uniforme. Ne chargez pas la table de manière partielle ou concentrique.

- ◇ Tournez et relâchez le bouton d'arrêt d'urgence.
- ◇ Appuyez sur la touche UP [LEVER] : le module d'entraînement démarre et soulève la charge.
- ◇ Relâchez la touche UP : le module d'entraînement s'arrête

■ ABAISSER LA TABLE



Avertissement ! N'insérez pas les mains ni les pieds dans la zone du mécanisme à ci-seaux.

- ◇ Appuyez sur la touche DOWN [ABAISSER] pour abaisser la table.
- ◇ Relâchez la touche DOWN pour arrêter la table.

REMARQUE :

- ◇ La table est équipée d'un profil de contact de sécurité pour éviter les accidents.

- ◇ Si ce profil touche un objet lorsque la table est abaissée, la table élévatrice s'arrête. Une fois que vous avez contrôlé la table élévatrice et son environnement, si aucun danger n'est détecté, appuyez brièvement sur le bouton UP pour que le système électrique fonctionne à nouveau correctement.

■ ARRÊT D'URGENCE

Il est possible de déclencher l'arrêt d'urgence de deux manières différentes :

- ◇ en appuyant sur le bouton d'arrêt d'urgence pour arrêter la table ;
- ◇ en appuyant sur le profil de contact de sécurité vers le haut pour arrêter la table.

■ TRANSPORT

Si nécessaire, il est possible de transporter la table élévatrice à l'aide des œillets de transport.

- ◇ Respectez la capacité de charge maximale du dispositif de levage.
- ◇ Rangez les œillets de transport dans un endroit sûr.

■ TEMPS DE FONCTIONNEMENT DU MOTEUR

- ◇ Le moteur peut fonctionner pendant un maximum de 9 minutes par heure.

6. SCHÉMA HYDRAULIQUE ET SCHÉMA ÉLECTRIQUE

Consultez la figure 1 et la figure 2.

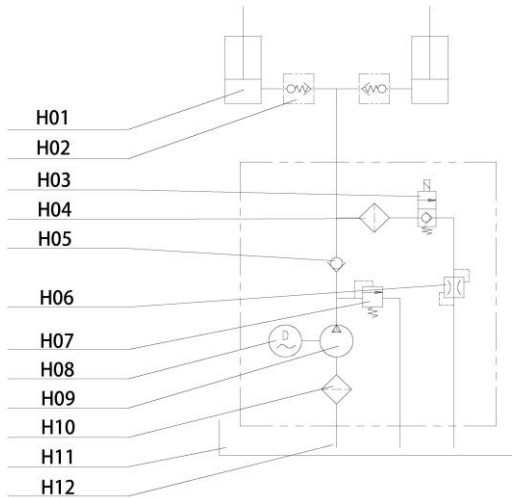

Fig. 1 Circuit hydraulique

| N° | Désignation |
|-----|-------------------------|
| H01 | Vérin hydraulique |
| H02 | Glissière |
| H03 | Vanne électromagnétique |
| H04 | Filtre |
| H05 | Clapet antiretour |
| H06 | Soupape d'étranglement |
| H07 | Soupape de décharge |
| H08 | Moteur |
| H09 | Pompe hydraulique |
| H10 | Filtre |
| H11 | Réservoir d'huile |
| H12 | Filtre |

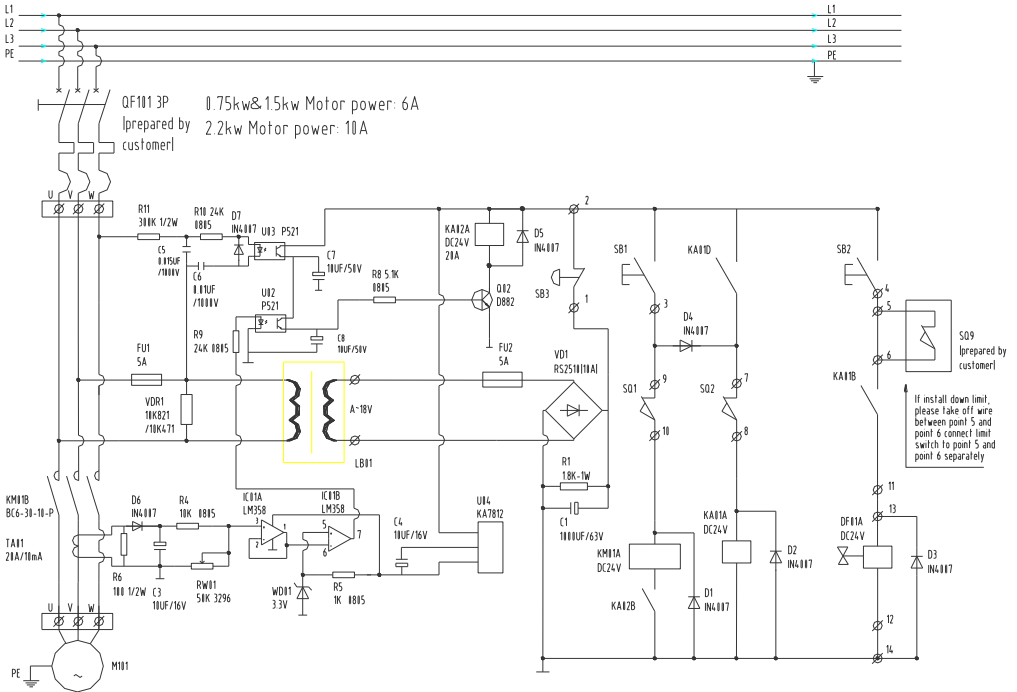

Fig. 2 Schéma électrique

[Légende]

| | |
|--|--|
| <p>If install down limit, please take off wire between point 5 and point 6. Connect limit switch to point 5 and point 6 separately</p> | <p>Lors de l'installation de l'interrupteur de fin de course inférieur, débranchez le câblage aux points 5 et 6. Connectez l'interrupteur de fin de course aux points 5 et 6 séparément.</p> |
| <p>Prepared by customer</p> | <p>Préparé par le client</p> |

| N° | Type | Désignation | Description | Nb |
|----|-------------------------|--|---------------------------------------|----|
| 1 | LB01 | Transformateur de commande | DF30-110-460 V / 0-24 V 50 VA | 1 |
| 2 | F1 F2 | Fusible | 5 A | 2 |
| 3 | RD1 | Redresseur | RS-2510 | 1 |
| 4 | VDR1 | Résistance dépendant de la tension | 10K/471 10K/821 | 1 |
| 5 | R1 | Résistance | 1,8 K/1 W | 1 |
| 6 | C1 | Condensateur électrolytique | 1 000 µF/63 V | 1 |
| 7 | KM01 | Contacteur CA | BC-30-10 | 1 |
| 8 | KA1 KA2 | Relais intermédiaire | SRC-24VDC-SH | 2 |
| 9 | D1 D2 D3 D4 D5 D6 D7 | Diode redresseuse en silicium | IN4007 | 7 |
| 10 | DF01 | Vanne électromagnétique | DC24V | 1 |
| 11 | SB3 | Touche d'arrêt d'urgence | XB2-ES542C+ZB-BY9101 | 1 |
| 12 | SB2 | Touche Down | XB2-BA21C | 1 |
| 13 | SB1 | Touche Up | XB2-BA21C | 1 |
| 14 | SQ1 | Interrupteur de fin de course pour montée | D4V-8108Z | 1 |
| 15 | SQ2 | Profil de contact de sécurité | | 2 |
| 16 | SQ9 | Interrupteur de fin de course pour abaissement | D4V-8108Z (côté client) | 1 |
| 17 | M101 | Moteur de pompe | | 1 |
| 18 | QF101 | Interrupteur de sécurité | C45N3P (6 A/0,75-1,5 kW, 10 A/2,2 kW) | 1 |
| 19 | R6 | Résistance | 100/0,5 W | 1 |
| 20 | R4 | Résistance | 10K/0805 | 1 |
| 21 | R5 | Résistance | 1K/0805 | 1 |
| 22 | RW01 | Rhéostat | 50 K | 1 |
| 23 | WD01 | Tuyaux Stabilovolt | 3,3 V | 1 |
| 24 | C3 C4 C7 C8 | Condensateur électrolytique | 10 µF/50 V 10 µF/16 V | 3 |
| 25 | IC01 | Circuit intégré | LM358 | 1 |
| 26 | U04 | Circuit intégré | KA7812 | 1 |
| 27 | U02 U03 | Dipôle électrique | P521 | 2 |
| 28 | TA01 | Convertisseur de courant | 20 A | 1 |
| 29 | R9 R10 | Résistance | 24K/0805 | 2 |
| 30 | R8 | Résistance | 5,1K/0805 | 1 |
| 31 | R11 | Résistance | 300K/0,5W | |
| 32 | C5 C6 | Condensateur électrolytique | 0,015 µF/1000 V 0,01 µF/1000 V | 2 |
| 33 | Q02 | Audion | D882 | 1 |

7. INSTRUCTIONS DE MAINTENANCE

- Vérifiez régulièrement les raccords à vis, les joints et les raccords d'huile.
 - Vérifiez régulièrement le bon fonctionnement de la table élévatrice.
 - Avant d'effectuer des travaux de maintenance sur la table élévatrice, débranchez l'alimentation électrique.
 - Après la maintenance, vérifiez à nouveau le bon fonctionnement de la table élévatrice.
 - Les travaux de maintenance doivent être effectués **EXCLUSIVEMENT** par du personnel qualifié.
 - Vérifiez régulièrement les microrupteurs du dispositif de protection.
 - Contrôlez régulièrement le système hydraulique, en prêtant attention aux bruits anormaux éventuels et en vérifiant la surface du moteur.
- Attention !** Avant d'explorer la surface du moteur, débranchez l'alimentation électrique.
- Après de longues périodes de fonctionnement, nettoyez le filtre à huile et remplacez-le si nécessaire.
 - Il est nécessaire de procéder à une lubrification suffisante pour garantir le bon fonctionnement et la longévité de la table élévatrice.
 - Le tableau ci-dessous donne un aperçu des travaux de maintenance à effectuer régulièrement.

| Opération de maintenance | Après 500 heures d'utilisation ou tous les 3 mois | Après 2 000 heures d'utilisation ou 1 fois par an. |
|--|---|--|
| Vérifier le niveau d'huile dans le réservoir d'huile. | ☆ | |
| Contrôler le filtre à huile et le nettoyer si nécessaire. | ☆ | |
| Resserrer les raccords à vis. | ☆ | |
| Vérifier l'usure des conduites d'huile. | ☆ | |
| Vérifier le cylindre hydraulique. | ☆ | |
| Resserrer les composants principaux. | ☆ | |
| Vérifier le bon fonctionnement des microrupteurs. | ☆ | |
| Vérifier l'état de fonctionnement général de la table élévatrice. | ☆ | |
| Lubrifier tous les joints et les points d'appui. | ☆ | |
| Vérifier l'usure des douilles d'axe. | | ☆ |
| Première vidange de l'huile hydraulique | Au bout de 10 heures de fonctionnement | |
| Remplacer l'huile hydraulique | | ☆ |
| Vérifier l'étanchéité des conduites d'huile. | | ☆ |
| Remarque : ☆ représente l'exécution de l'opération de maintenance | | |

8. POINTS DE GRAISSAGE

1. Palier de tige de piston
2. Roue inférieure
3. Fixation bras de traverse haute
4. Point de rotation
5. Fixation bras de traverse basse
6. Roue supérieure

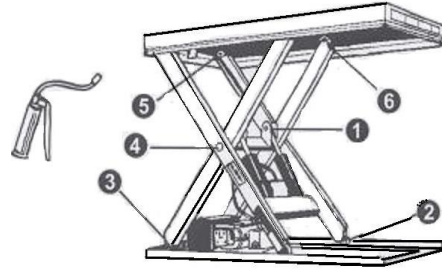

Lors de la lubrification des roulements, la table élévatrice ne doit pas être chargée !

Lorsque vous vérifiez le niveau d'huile, n'oubliez pas que le réservoir d'huile contient le plus d'huile lorsque la table est complètement abaissée. L'huile hydraulique doit être traitée comme un déchet dangereux !

9. DÉPANNAGE

Remarque : Avant les travaux de maintenance, vissez deux boulons à œil dans les trous correspondants du cadre de base pour éviter que la plaque ne s'abaisse accidentellement.

| Problème | Cause possible | Mesure corrective |
|---|--|---|
| Impossible de lever la table bien que le moteur tourne normalement | <ul style="list-style-type: none"> ◇ Le boulon à œil n'a pas été retiré ◇ Tension CA défectueuse ◇ Mauvais fonctionnement de la vanne électromagnétique ◇ La table est surchargée | <ul style="list-style-type: none"> ◇ Retirer le boulon à œil ◇ Corriger la tension CA ◇ Contrôler le fonctionnement de la vanne électromagnétique ◇ Supprimer la surcharge |
| Impossible de lever la table et le moteur ne fonctionne pas | <ul style="list-style-type: none"> ◇ Interrupteur de fin de course pour montée (si présent) défectueux | <ul style="list-style-type: none"> ◇ Remplacer l'interrupteur de fin de course pour montée |
| Impossible d'abaisser la table | <ul style="list-style-type: none"> ◇ L'interrupteur de fin de course pour abaissement ou le microinterrupteur du profil de contact de sécurité est défectueux ◇ Mauvais fonctionnement de la vanne électromagnétique ◇ Dispositif de protection actif ◇ Défaut des circuits imprimés | <ul style="list-style-type: none"> ◇ Remplacer l'interrupteur de fin de course d'abaissement ou le microinterrupteur ◇ Vérifier et réparer le fonctionnement de la vanne électromagnétique ◇ Appuyer brièvement sur la touche UP ◇ Remplacer le circuit imprimé |
| Les pieds dépassent la position finale pendant l'abaissement (si présents). | <ul style="list-style-type: none"> ◇ Fuite de la vanne électromagnétique ◇ Joint du cylindre hydraulique endommagé | <ul style="list-style-type: none"> ◇ Réparer la vanne électromagnétique et la remplacer si nécessaire ◇ Contrôler le joint et le remplacer en cas de besoin |

| | | |
|--|--|--|
| La table n'atteint pas sa position finale supérieure | <ul style="list-style-type: none"> ◇ Niveau d'huile insuffisant ◇ Interrupteur de fin de course pour montée défectueux | <ul style="list-style-type: none"> ◇ Ajouter suffisamment d'huile ◇ Vérifier et réparer l'interrupteur de fin de course pour montée. Le remplacer éventuellement |
|--|--|--|

Utilisez une huile hydraulique de type ISO HL32.

10. DONNEES TECHNIQUES

| Modèle | | MW0501 | MW1001 | MW1002 | MW2001 | MW2002 |
|-----------------------------|------------------------------|---------------------------|--------------------------|--------------------------|--------------------------|--------------------------|
| Capacité de levage | kg | 500 | 1200 | 1200 | 2200 | 2200 |
| Cotes de la plateforme | L x l mm | 900 x 600 | 1350 x 800 | 1350 x 1000 | 1350 x 800 | 1350 x 1000 |
| Hauteur rétractée | mm | 160 | 180 | 180 | 230 | 230 |
| Hauteur déployée | mm | 760 | 1080 | 1080 | 1120 | 1120 |
| Dimensions du cadre de base | mm | 900 x 576 | 1300 x 740 | 1300 x 740 | 1310 x 785 | 1310 x 785 |
| Temps de levage | Secondes | 13 – 17 | 25 – 30 | 25 – 30 | 18 – 24 | 18 – 24 |
| Module d'entraînement | Tension/Puissance | 400 V / 50 Hz, CA 0,37 kW | 400 V / 50 Hz, CA 1,1 kW | 400 V / 50 Hz, CA 1,1 kW | 400 V / 50 Hz, CA 2,2 kW | 400 V / 50 Hz, CA 2,2 kW |
| | Vitesse de rotation (tr/min) | 1400 | 1400 | 1400 | 1400 | 1400 |
| | Classe de protection | IP54 | IP54 | IP54 | IP54 | IP54 |
| | Isolation | F | F | F | F | F |
| Poids net | kg | 94 | 220 | 232 | 260 | 274 |

11. Instructions d'installation de l'interrupteur à pied (en option) :

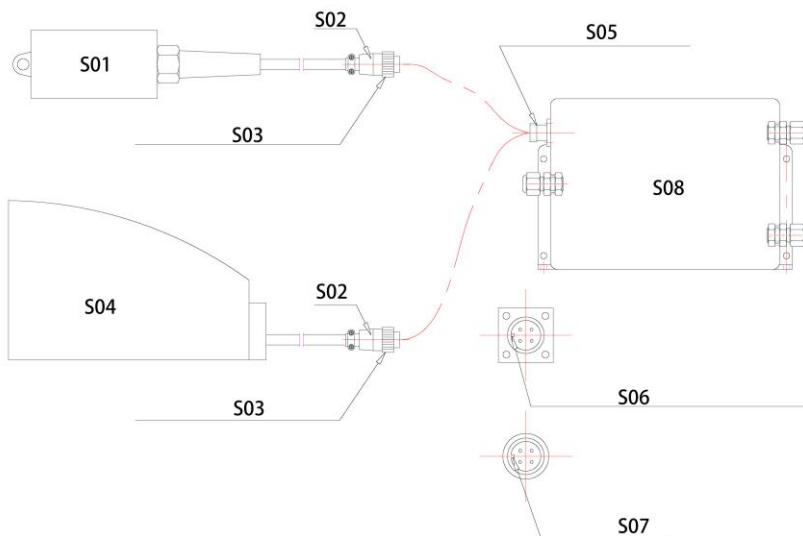

| N° | Désignation |
|-----|-------------------------------------|
| S01 | Commutateur manuel |
| S02 | Connecteur |
| S03 | Contre-écrou sur le connecteur |
| S04 | Interrupteur à pédale |
| S05 | Prise de l'interrupteur |
| S06 | Nez dans la prise de l'interrupteur |
| S07 | Encoche dans le connecteur |
| S08 | Unité de commande électronique |

- 11.1 Relevez la plateforme à l'aide de la commande manuelle jusqu'à une certaine hauteur (de sorte que le support de maintenance puisse être poussé facilement).
- 11.2 Abaissez la plateforme jusqu'à ce que le support de maintenance s'appuie contre le cadre de sorte qu'il soit impossible d'abaisser la plateforme.

- 11.3 Retirez la commande manuelle : dévissez le contre-écrou du connecteur de la commande manuelle dans le sens antihoraire par rapport à la douille fileté. Retirez le connecteur du commutateur manuel.
- 11.4 Insérez le connecteur de l'interrupteur à pied dans la prise (l'encoche du connecteur doit être alignée avec le nez de la prise).
- 11.5 Serrez le contre-écrou sur le connecteur de l'interrupteur à pied dans le sens horaire pour connecter fermement le connecteur et la prise.
- 11.6 Relevez la plateforme à l'aide de l'interrupteur à pied et retirez le support de maintenance.

Déclaration de conformité CE
en conformité à la directive sur les machines CE 2006/42/EC

Par la présente, nous déclarons que les machines désignées ci-après, de part leur conception, leur construction et leur style, de même pour le modèle que nous avons mis en circulation, correspondent aux exigences fondamentales y relatives de sécurité et de santé des directives CE.

La conformité n'est plus valide pour une modification de la machine effectuée sans notre accord.

| | |
|---------------------------|---|
| Désignation des machines: | Table élévatrice |
| Modèles de machine: | MW0501, MW1001, MW1002 MW2001. MW2002 K 658791 – G 287523 K 658792 – G 287526 K 658793 – G 287529 K 658794 – G 287532 K 658795 – G 287535 |
| Directives CE relatives: | Directive sur les machines CE (2006/42/EC) |
| Nom du fournisseur: | Simon, Evers & Co. GmbH |
| Adresse: | Katharinenstrasse 9 20457 Hamburg |
| Date: | 17.08.2021 |
| Signature du fournisseur: | Simon, Evers & Co. GmbH |

ppa. Münchow

Simon, Evers & Co. GmbH
Katharinenstr. 9 | 20457 Hamburg
Hamburg, le 17.08.2021 | D-20078 Hamburg
Tel.: 040 / 32 33 01 - 0

Instruction Manual

Lift Table

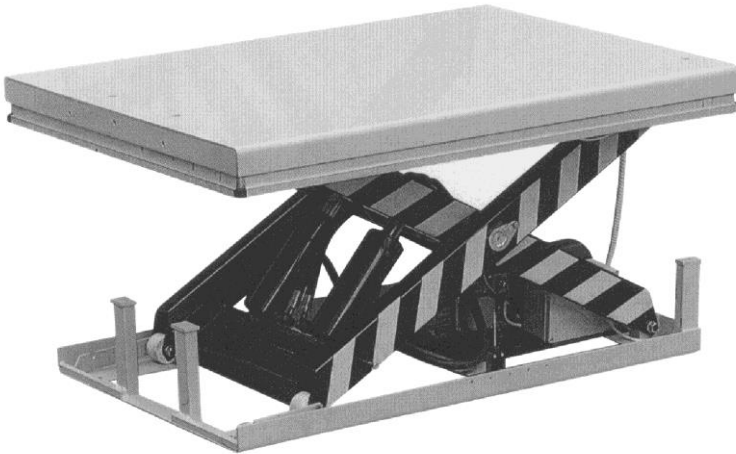

K 658791 – G 287523

K 658792 – G 287526

K 658793 – G 287529

K 658794 – G 287532

K 658795 – G 287535

Note: Owner/Operator must read and understand this instruction Manual before using the lift tables.

THANK YOU VERY MUCH FOR SELECTING OUR PRODUCT. THIS INSTRUCTION MANUAL DESCRIBES CORRECT OPERATING METHOD TO ENSURE PROLONGED SERVICE LIFE. PLEASE READ AND COMPLETELY UNDERSTAND THIS MANUAL BEFORE OPERATING THE LIFT TABLE. ALWAYS KEEP THIS MANUAL AT AN APPROPRIATE PLACE. IF THE MANUAL OR WARNING DECAL IS MISSING, PLEASE CONTACT WITH DEALER.

Note: This Manual has been prepared for skilled and competent personal. It provides instructions for using the product correctly and parts list. This Manual cannot replace the professional skills and expertise of the user.

1.



WARNING! *If operating the lifting table improperly, a person may be seriously injured. Therefore, operate properly according to the following instruction*

- ◇ Read & thoroughly understand the Instruction Manual completely before using. Follow all safety instructions strictly.
- ◇ It is necessary to check all safety devices before operation.
- ◇ Make sure that there are no obstacles in the working area.
- ◇ Do not put foot or hand in scissors mechanism or through frame.
- ◇ Screw the lifting eyes on the base frame before working on the lift table.
- ◇ Do not overload the lift table. Load should be distributed on the table according to relevant load distribution chart.
- ◇ Pay attention if local voltage and frequency is as same as the input specification of the lift table.
- ◇ Use the lift table on flat and solid ground.
- ◇ All the electrical connection and disconnection operations must be carried out by skilled and competent personal.

While operation, it is forbidden to contact the moving parts of the lift table.

- ◇ While the lift table moving, it is forbidden to adjust or to move the load.
- ◇ It is forbidden to lift the load, which perhaps does harm to a person or other object.
- ◇ It is forbidden to operate the lift table while a person is under the table.
- ◇ Do not adjust the safety valve of hydraulic power pack.
- ◇ It is forbidden to operate the lift table even if there is small structure distortion.
- ◇ Do not use in an explosive or flammable place.

Note !Maximum load refers to the load being uniformly distributed over the entire platform area.

In accordance with **EN1570** Safety Requirements for Lifting Tables, the basic requirements are:

- I 100% of the rated load(maximum load) uniformly distributed over the entire platform area.
- II or 50% of the rated load(maximum load) uniformly distributed over half the length of the platform.
- III or 33% of the rated load(maximum load) uniformly distributed over half the width of the platform.

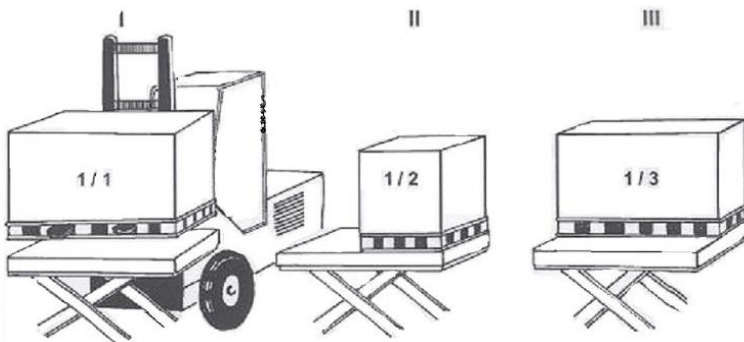

2. INSTALLATION OF LIFT TABLE ON THE FLOOR/GROUND OR IN A PIT



Double or triple vertical
scissors tables must be
fixed to the floor/ground

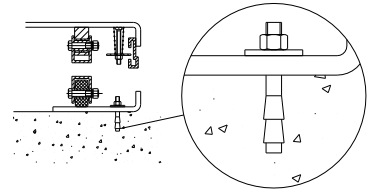

by means of expander bolts or similar,
We also recommend that all other lift
table types, with the exception of mobile units, are securely
affixed on the floor to Prevent unintentional movement

Mechanical/electrical installation

1. The base frame of the lift table is not as standard self-supporting. It is important that the flooring is flat and stable and that the installation area or pit, when necessary, is well drained.
2. Utilize a lifting sling through the scissor package. Tie the base frame to the platform or the scissor mechanism. Locate the table into the desired position. Turn the fixed arm end to the side where the load will be moved on or off at upper level. See picture below.
3. Check the operation of the safety frame on all sides.
4. The control device should be positioned so that the operator has a clear view over the lift table and the load at all times when the lift is operated.

Loading/unloading at the fixed arm end

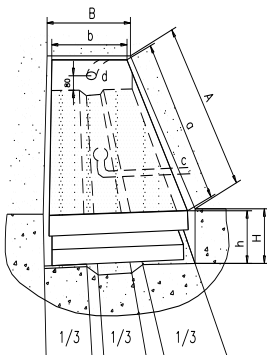

Pit drawing

- A. Pit length= $a+30\text{mm}$
- B. Pit width= $b+30\text{mm}$
- H. Pit depth=closed
height of table+ 5mm
- a. Platform length
- b. Platform width
- c. Drainage hole (when required)
- d. Tube for external cables and hoses $\phi 60\text{mm}$
- h. Lowest height

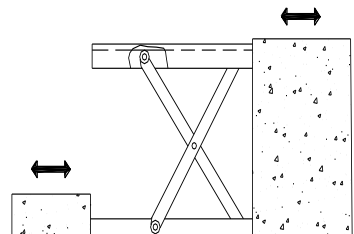

3.



CAUTION! If operating the lifting table improperly, a person may be injured. Therefore, operate properly according to the following instruction.

- ◇ The lift table is a movable lifter designed to lift or lower rated load. Do not use it for other purpose.
- ◇ Do not allow a person to operate the lift table, who does not understand its operation.
- ◇ It is forbidden to modify the lift table without manufacturer's written admission.
- ◇ It is necessary to use the spare parts designated by manufacturer.
- ◇ Make sure to keep a distance between the table and ambient objects enough to operate the lift table safely.
- ◇ Keep the hydraulic system under clean and safe condition.
- ◇ The hydraulic power pack features an electric lowering control. The coils must be fed with the required voltage as described on those coils. The power supply voltage should not exceed $\pm 10\%$ of the rated required voltage.
- ◇ Always do maintenance and routine check while the lift table is unloaded.
- ◇ The lift table is not waterproof and should be used in a dry environment.

4. DAILY INSPECTION

Daily inspection is effective to find the malfunction or fault on the lift table. Before operation, check the lift table according to the following points.



CAUTION! Do not use the lifting table if any malfunction or fault is found.

- ◇ Check all the terms of WARNING and CAUTION.
- ◇ Check scratches, bending or crack on the lift table.
- ◇ Check smooth movement of the table.
- ◇ Check if there is any hydraulic oil leakage.
- ◇ Check the vertical creep of the table.
- ◇ Check if all the bolts and nuts are firmly tightened.

5. OPERATING THE LIFT TABLE

■ LOADING

Load should be distributed on the lift table equably.

■ Lifting the Table

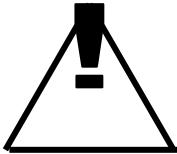

CAUTION! Do not overload the lifting table. Ensure the balance of loading. Do not load partially or concentrically.

- ◇ Screw and loose emergency stop switch.
- ◇ Push the UP button and power pack starts to work to lift the load.
- ◇ Loose the UP button and power pack stops working.

■ LOWERING THE TABLE



WARNING! Do not put foot or hand in scissors mechanism.

- ◇ Push the DOWN button and the table will lower.
- ◇ Loose the DOWN button and the table will stop.

NOTE

- ◇ The table is equipped with an aluminum guard to avoid accidental danger.
- ◇ If aluminum guard strikes an object while the table lowers, stop operation and check the lift table. After making sure no any abnormality, strike the UP button slightly and then the electric system will function as before.

■ EMERGENCY STOP

There are two methods of emergency stop as follows.

- ◇ Push down the emergency stop switch and the movement of table stops.
- ◇ Strike aluminum guard upward and the movement of table also stops.

■ TRANSPORTATION

If necessary, the lift table can be transported with attached ringbolts.

- ◇ Pay attention to the maximum capacity of lifting equipment to be used.
- ◇ Keep the ringbolts with reasonableness.

■ MOTOR OPERATION TIME

- ◇ Motor hours of operation in one hour should be less than nine minutes.

6. HYDRAULIC CIRCUIT & ELECTRIC PRINCIPLE DIAGRAM

See Figure 1 & Figure 2.

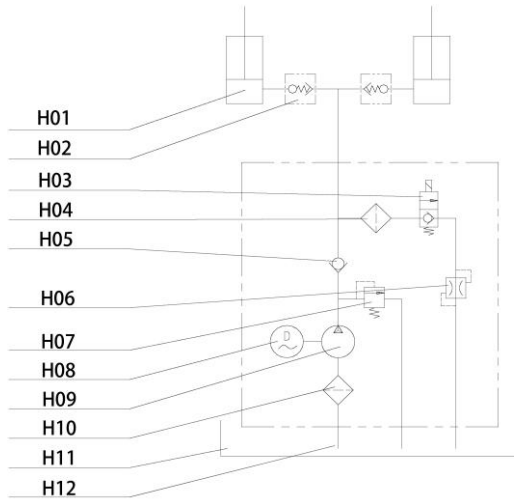

Fig. 1 Hydraulic circuit

| No. | Name |
|-----|-----------------------|
| H01 | Hydraulic cylinder |
| H02 | Damper |
| H03 | Electromagnetic valve |
| H04 | Filter |
| H05 | Check valve |
| H06 | Throttle valve |
| H07 | Relief valve |
| H08 | Motor |
| H09 | Hydraulic pump |
| H10 | Filter |
| H11 | Oil tank |
| H12 | Filter |

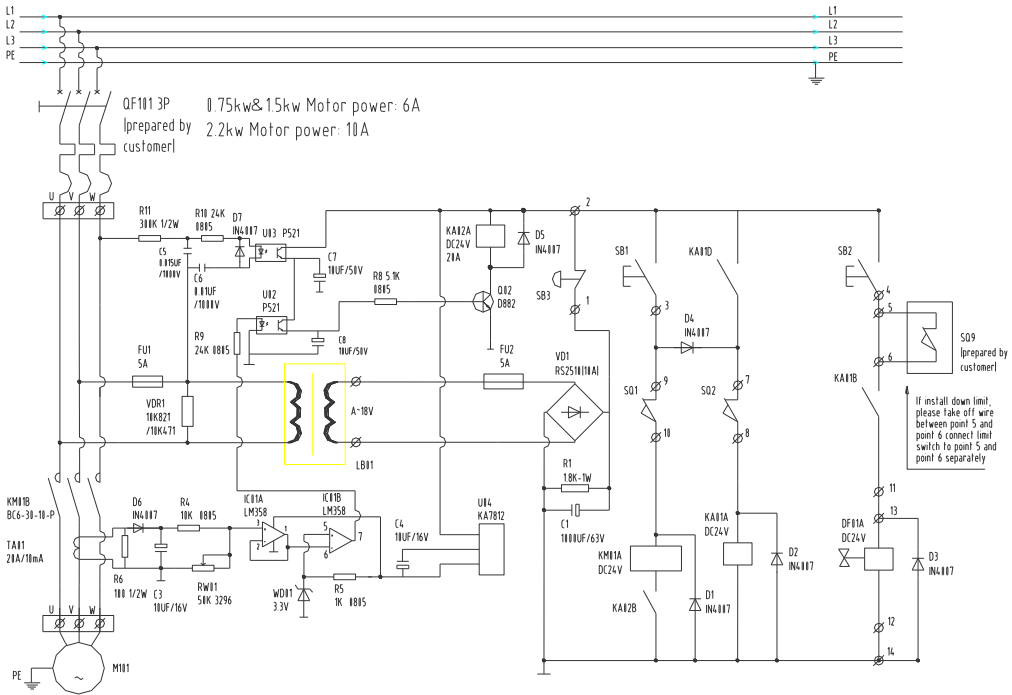

Fig. 2 Electric Principle Diagram (3 P)

| No | Type | Name | Description | Qty |
|----|----------------------|----------------------------|---------------------------|-----|
| 1 | LB01 | Control power transformer | DF30-110V-460V/0-24V 50VA | 1 |
| 2 | F1 F2 | Fast melter | 5A | 2 |
| 3 | VD1 | Rectifier | RS-2510 | 1 |
| 4 | VDR1 | Voltage dependent resistor | 10K/471 10K/821 | 1 |
| 5 | R1 | Resistor | 1.8K/1W | 1 |
| 6 | C1 | Electrolytic condenser | 1000uF/63V | 1 |
| 7 | KM01 | AC contactor | BC-30-10 | 1 |
| 8 | KA1 KA2 | Middle relay | SRC-24VDC-SH | 2 |
| 9 | D1 D2 D3 D4 D5 D6 D7 | Silicon rectifying diode | IN4007 | 7 |
| 10 | DF01 | Electromagnetic valve | DC24V | 1 |
| 11 | SB3 | Emergency stop button | XB2-ES542C+ZB-BY9101 | 1 |
| 12 | SB2 | Down button | XB2-BA21C | 1 |
| 13 | SB1 | Up button | XB2-BA21C | 1 |
| 14 | SQ1 | Up limit switch | D4V-8108Z | 1 |
| 15 | SQ2 | safety switch | | 2 |

| | | | | |
|----|-------------|------------------------|------------------------------------|---|
| 16 | SQ9 | Down limit switch | D4V-8108Z(Prepared by customer) | 1 |
| 17 | M101 | Pump motor | | 1 |
| 18 | QF101 | Circuit breaker | C45N3P (6A/0.75-1.5kw, 10A/2.2kw) | 1 |
| 19 | R6 | Resistor | 100/0.5w | 1 |
| 20 | R4 | Resistor | 10K/0805 | 1 |
| 21 | R5 | Resistor | 1K/0805 | 1 |
| 22 | RW01 | Rheostat | 50K | 1 |
| 23 | WD01 | Stabilovolt tube | 3.3V | 1 |
| 24 | C3 C4 C7 C8 | Electrolytic condense | 10uf/50V 10uf/16V | 3 |
| 25 | IC01 | Integrated circuit | LM358 | 1 |
| 26 | U04 | Integrated circuit | KA7812 | 1 |
| 27 | U02 U03 | Electric dipole | P521 | 2 |
| 28 | TA01 | Current transformer | 20A | 1 |
| 29 | R9 R10 | Resistor | 24K/0805 | 2 |
| 30 | R8 | Resistor | 5.1K/0805 | 1 |
| 31 | R11 | Resistor | 300K/0.5W | |
| 32 | C5 C6 | Electrolytic condenser | 0.015uF/1000V 0.01uF/1000V | 2 |
| 33 | Q02 | Audion | D882 | 1 |

7. SERVICE INSTRUCTIONS

- Do routine check of fasteners, packing and oil leaking.
- Do routine check of the function of the lift table.
- Before service the lift table, make sure to turn off the AC power supply.
- After service it is necessary to check the function of the lift table again.
- ONLY a qualified personnel can do service work.
- Do routine check of the micro-switches on the safety guard.
- Do routine check of the hydraulic system by listening its noise, touch motor's surface.
- Caution: It is necessary to turn off the AC power supply before touch motor's surface.
- Pay attention to clear or even replace the oil filter after operating for a long time.
- Appropriate lubrication is necessary to make the lift table work easily and have a prolonged service life.

- Following table is recommended to service the lift table periodically.

| Content | After every 500 hours' working or every 3 months later | After every 2000 hours' working or every year |
|--|--|---|
| Check oil level of oil tank | ☆ | |
| Check the cleanliness of oil filter | ☆ | |
| Fasten all the connecting parts again | ☆ | |
| Check wear and tear of pressure oil pipes | ☆ | |
| Check hydraulic cylinder | ☆ | |
| Fix main parts tightly again | ☆ | |
| Check the function of micro-switches | ☆ | |
| Check whole working state of the lift table | ☆ | |
| Lubricate all the joints and pivot points | ☆ | |
| Check wear and tear of all axial bushes | | ☆ |
| Replace hydraulic oil for the first time | Accumulated working ten hours' | |
| Replace hydraulic oil | | ☆ |
| Check oil leaking | | ☆ |
| Remark: ☆ stands for proceeding the item. | | |

8. GREASING POINTS

- 1.Piston rod bearing
- 2.Lower running wheel
- 3.Lower arm fixing
- 4.Arm center
- 5.Upper arm fixing
- 6.Upper running wheel

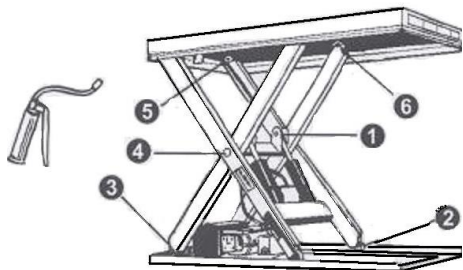

When greasing the bearings the Lift Table must not be

loaded! When determining oil levels, bear in mind that the tank contains the greatest amount when the lift table is in its lowest position. Hydraulic oil must be treated as dangerous waste !

9. TROUBLE SHOOTING

Note: Before service it is necessary to put down the prop lest the table lowers accidentally.

| Trouble | Cause | Remedy |
|---|--|--|
| Table cannot lift while motor works normally | <ul style="list-style-type: none"> ◇ Eyebolt has not been removed ◇ AC voltage phases mistake ◇ Electromagnetic dysfunctions ◇ The table is overloaded | <ul style="list-style-type: none"> ◇ Remove eyebolt ◇ Correct AC voltage phase ◇ Check the function of electromagnetic valve and repair it ◇ Remove excessive load |
| Table cannot lift and motor does not work | <ul style="list-style-type: none"> ◇ Lowering limit switch (if existed) damaged | <ul style="list-style-type: none"> ◇ Replace limit switch |
| Table cannot lower | <ul style="list-style-type: none"> ◇ Lowering limit switch or micro-switch on safety guard damaged ◇ Electromagnetic valve dysfunctions ◇ Safety guard works ◇ Something wrong with electric circuit board | <ul style="list-style-type: none"> ◇ Replace lowering limit switch or micro-switch. ◇ Check the function of electromagnetic valve and repair it ◇ Strike the UP button slightly ◇ Replace electric circuit board |
| Table's legs go over limit position (if existed) while table lowers | <ul style="list-style-type: none"> ◇ Internal leaking in electromagnetic valve ◇ Packing damaged in hydraulic cylinder | <ul style="list-style-type: none"> ◇ Repair electromagnetic valve and if necessary replace it ◇ Check and replace packing |
| Table cannot reach the highest position | <ul style="list-style-type: none"> ◇ Oil not enough ◇ Limit switch damaged | <ul style="list-style-type: none"> ◇ Fill enough oil ◇ Check and repair limit switch. If necessary, replace it |

The brand of oil is ISO HL32(such as Rando oil R&O32、 D.T.E.oil light、 Turbo32)

10. SPECIFICATIONS

| Model | | MW0501 | MW1001 | MW1002 | MW2001 | MW2002 |
|-----------------|-----------------------|-------------------------|-----------------------|-----------------------|-----------------------|-----------------------|
| Capacity | kg | 500 | 1200 | 1200 | 2200 | 2200 |
| Platform Size | LxW mm | 900x600 | 1350x800 | 1350x1000 | 1350x800 | 1350x1000 |
| Lowered Height | mm | 160 | 180 | 180 | 230 | 230 |
| Raised Height | mm | 760 | 1080 | 1080 | 1120 | 1120 |
| Base Frame Size | mm | 900x576 | 1300x740 | 1300x740 | 1310x785 | 1310x785 |
| Lift Time | second | 13-17 | 25-30 | 25-30 | 18-24 | 18-24 |
| Power Pack | Output/Voltage | 400V/50Hz, AC 0.37Kw | 400V/50Hz, AC1.1Kw | 400V/50Hz, AC1.1Kw | 400V/50Hz, AC2.2Kw | 400V/50Hz, AC2.2Kw |
| | Revolution (r/min) | 1400 | 1400 | 1400 | 1400 | 1400 |
| | Protection Class | IP54 | IP54 | IP54 | IP54 | IP54 |
| | Insulation Class | F | F | F | F | F |
| Net Weight | kg | 94 | 220 | 232 | 260 | 274 |

11. Foot switch installation instruction(foot switch is option):

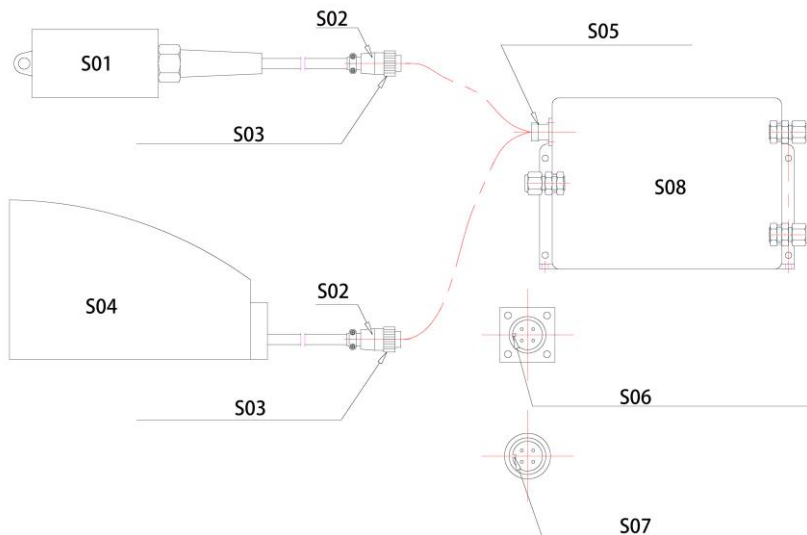

| No. | Name |
|-----|-------------------------|
| S01 | Hand Switch |
| S02 | Plug |
| S03 | Lock-Nut on Plug |
| S04 | Foot Switch |
| S05 | Socket for Switch |
| S06 | Falcon in Switch Socket |
| S07 | Slot in Plug |
| S08 | Electronic Control Box |

- 11.1 Use the hand switch to raise the platform to a certain height (the maintenance rod can be put down smoothly)
- 11.2. Lower the platform so that the maintenance rod withstand on the chassis to prevent the platform sinking.
- 11.3 Pull out the hand switch: turn the lock-nut on plug of the hand switch anticlockwise to completely separate the lock-nut from the thread on the switch socket. Hold the plug outward to pull out the hand switch plug.

- 11.4 Align the plug of the foot switch with the socket (the slot in plug should be aligned with the Falcon in the switch socket), then insert the plug into the socket.
- 11.5 Turn the lock-nut on the plug of foot switch clockwise and tighten it to make the plug and socket firmly connected.
- 11.6 Use the foot switch to raise the platform and fold up the maintenance rod.

EC Declaration of Conformity
within the meaning of EC Machine Directive 2006/42/EC

We hereby declare that the machines listed below conform to the pertinent basic health and safety requirements of the EC Directive in respect of their design, construction and type and in the version brought onto the market by us.

This declaration will cease to be valid in the event of any modification to the machine not approved by us.

Description of the machines: Lift Table

Machine types: MW0501, MW1001, MW1002
MW2001. MW2002
K 658791 – G 287523
K 658792 – G 287526
K 658793 – G 287529
K 658794 – G 287532
K 658795 – G 287535

Pertinent EC directives: EC Machine Directive (2006/42/EC)

Name of supplier: Simon, Evers & Co. GmbH

Address: Katharinenstrasse 9
20457 Hamburg

Date: 17.08.2021

Supplier's signature: *Simon, Evers & Co. GmbH*

Kezelési útmutató

Emelőasztal

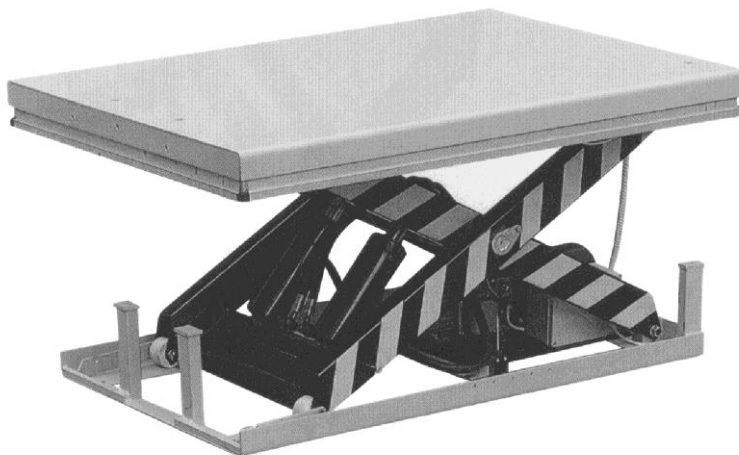

K 658791 – G 287523

K 658792 – G 287526

K 658793 – G 287529

K 658794 – G 287532

K 658795 – G 287535

Útmutatás: Kérjük, az emelőasztal használata előtt üzemeltetőként/kezelőként feltétlenül olvassa el a jelen útmutatót.

NAGYON KÖSZÖNJÜK, HOGY A TERMÉKÜNK MELLETT DÖNTÖTT. A JELEN ÚTMUTATÓ A SZABÁLYSZERŰ KEZELÉST ISMERTETI A TERMÉK HOSSZÚ ÉLETTARTAMÁNAK BIZTOSÍTÁSA CÉLJÁBÓL. KÉRJÜK, AZ EMELŐASZTAL HASZNÁLATA ELŐTT FIGYELMESEN OLVASSA EL A JELEN KEZELÉSI ÚTMUTATÓT, ÉS BIZONYOSODJON MEG RÓLA, HOGY TELJES EGÉSZÉBEN MEGÉRTETTE A BENNE FOGLALTAKAT. AZ ÚTMUTATÓT TARTSA MEGFELELŐ HELYEN, ELÉRHETŐ KÖZELSÉGBEN. HA HIÁNYZIK A KEZELÉSI ÚTMUTATÓ VAGY FIGYELMEZTETŐ MATRICÁK HIÁNYOZNAK A TERMÉKRŐL, KÉRJÜK, FORDULJON A SZAKKERESKEDŐJÉHEZ.

ÚTMUTATÁS: A jelen útmutató szakképzett szakembereknek készült. A termék helyes használatára vonatkozó útmutatásokat és pótalkatrész-jegyzéket tartalmaz. Ennek ellenére a jelen útmutató nem tudja helyettesíteni a felhasználó tapasztalatát és szakmai ismereteit.

1.



FIGYELMEZTETÉS! Az emelőasztal szakszerűtlen használata súlyos sérüléseket okozhat. Ezért a kezeléskor vegye figyelembe a következő utasításokat.

- ◇ A termék használata előtt figyelmesen olvassa el a jelen kezelési útmutatót, és bizonyosodjon meg róla, hogy teljes egészében megértette a benne foglaltakat. Valamennyi biztonsági útmutatót szigorúan be kell tartani.
- ◇ Üzembe helyezés előtt minden biztonsági berendezést ellenőrizni kell.
- ◇ Biztosítsa, hogy ne legyenek akadályok az emelési tartományban.
- ◇ Ne tegye kezét vagy lábát az ollószerkezet tartományába vagy a keretbe.

- ◇ Az emelőasztal használata előtt csavarja be a szemes csavarokat az alapkeretbe.
- ◇ Ne terhelje túl az emelőasztalt. A terhet a megfelelő teherelosztási diagramnak megfelelően rendezze el az emelőasztalon.
- ◇ Biztosítsa, hogy a helyszíni hálózati feszültség és frekvencia megfeleljen az emelőasztal műszaki adatainak.
- ◇ Az emelőasztalt sík, szilárd aljzaton állítsa fel.
- ◇ Valamennyi villamos csatlakoztatási munkát megfelelő képzettségű szakembereknek kell elvégezni.
- ◇ Üzemelés közben nem szabad az emelőasztal mozgó részeihez érni.
- ◇ Az emelőasztal emelése vagy süllyesztése közben a terhet nem szabad módosítani vagy mozgatni.
- ◇ Ne emelje meg a terhet, mivel ellenkező esetben anyagi károk vagy sérülések történhetnek.
- ◇ Az emelőasztalt nem szabad kezelni, ha az asztal alatt személy tartózkodik.
- ◇ Ne állítson a hidraulikaegységen található biztonsági szelepen.
- ◇ Az emelőasztalt nem szabad használni, ha a felépítmény akár csak kis mértékben is deformálódott.
- ◇ Ne használja robbanásveszélyes vagy fokozottan tűzveszélyes helyeken.

Útmutatás! A legnagyobb terhelésre vonatkozó adatok a paltform teljes felületén egyenletesen elosztott teherre vonatkoznak.

Az **EN1570** Emelőasztalokkal szemben támasztott biztonsági követelmények szabvány a következő követelményeket határozza meg:

- I. A névleges terhelés (legnagyobb terhelés) 100%-a egyenletesen elosztva a platform teljes felületén;
- II. vagy a névleges terhelés (legnagyobb terhelés) 50%-a egyenletesen elosztva a platform fél hosszúságán;
- III. vagy a névleges terhelés (legnagyobb terhelés) 33%-a egyenletesen elosztva a platform fél szélességén.

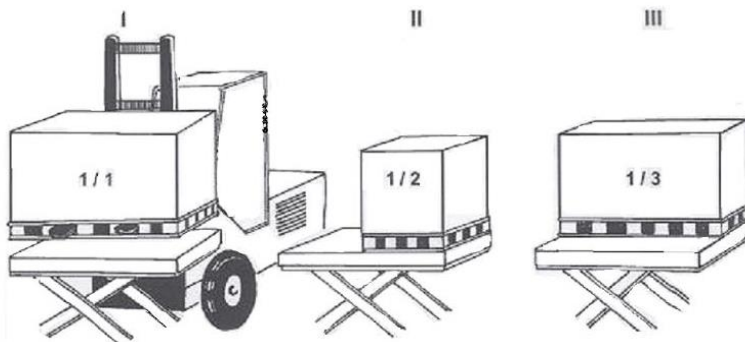

2 AZ EMELŐASZTAL TELEPÍTÉSE PADLÓN VAGY ÁROKBAN



Kettes vagy hármas
ollós emelőasztalokat
feszítőcsapokkal vagy
hasonlóval kell

a padlóhoz / aljzathoz rögzíteni.

Valamennyi más jellegű emelőasztal – a nem helyhez kötött egységek kivételével – esetében ajánlott biztonságos padlóhoz horgonyzást végezni az asztalok nem szándékolt elmozdulásának elkerülésére.

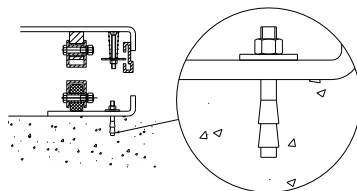

Mechanikus/villamos telepítési munkák

1. Az emelőasztal alapkerete alapfelszerelésként nem önhordó. A padlónak síknak és teherbírónak, valamint a telepítés területének, ill. az ároknak száraznak kell lennie, ill. lefolyóval kell rendelkeznie.
2. Húzzon át egy emelőhevedert az ollóelemen keresztül. Rögzítse az alapkeretet a platformhoz vagy az ollószerkezethez. Állítsa az asztalt a kívánt pozícióba. A rögzített szarát fordítsa ahhoz az oldalhoz, melyről a terhet felemelt helyzetben elveszik, vagy ráhelyezik arra. Lásd az alábbi ábrát.

3. Minden oldalon ellenőrizze a biztonsági keret szabályszerű működését.
4. A kezelőelemet úgy kell elhelyezni, hogy a kezelő üzemelés közben bármikor szabadon rálásson az emelőasztalra és a teherre.

Fel- és lerakodás a rögzített szár oldalán

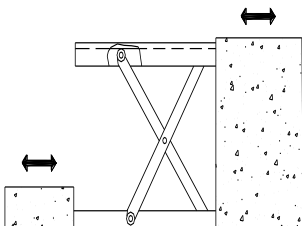

Az árok méretei

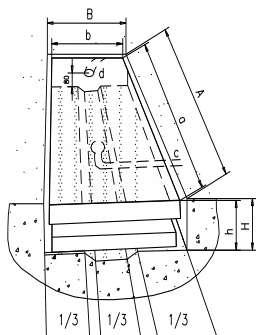

- A. árokhossz = $a + 30 \text{ mm}$
- B. árokszélesség = $b + 30 \text{ mm}$
- H. árokmélység = összecukott asztal magassága + 5 mm
- a. platform hosszúsága
- a. platform szélessége
- c. lefolyónyílás (ha szükséges)
- d. tömlő külső kábelekhöz és vezetékhez, $\varnothing 60 \text{ mm}$
- h. legkisebb magasság

3.



FIGYELEM! Az emelőasztal szakszerűtlen használata sérüléseket okozhat. Ezért a kezeléskor vegye figyelembe a következő utasításokat.

- ◇ Az emelőasztal mozgatható emelőeszköz, és egy adott névleges teher felemelésére és leengedésére szolgál. Más célokra nem szabad használni.

- ◇ Az emelőasztalt csak megfelelő oktatásban részesült személyek kezelhetik.
- ◇ A gyártó írásos engedélye nélkül tilos módosítani az emelőasztalt.
- ◇ Csak a gyártó által ajánlott alkatrészeket használjon.
- ◇ Az asztal biztonságos működtetéséhez biztosítsa, hogy elegendően nagy távolságot tartsanak az emelőasztal és a környezete között.
- ◇ A hidraulikaegységet mindig tisztán és szabályszerű állapotban kell tartani.
- ◇ A hidraulikaegység elektromos biztonsági érintkezőléccel van felszerelve. A tekercsokat a megadott feszültséggel kell táplálni. A hálózati feszültség maximum $\pm 10\%$ -kal térhet el a névleges feszültségtől.
- ◇ Ellenőrzési és karbantartási munkákat mindig csak akkor végezzen, ha az emelőasztalon nincs teher.
- ◇ Az emelőasztal nem vízálló, és csak száraz környezetben használható.

4. NAPI ELLENŐRZÉS

A napi ellenőrzés az emelőasztalnál fellépő működési hibák vagy zavarok felismerésére szolgál. Üzembe helyezés előtt ellenőrizze az emelőasztalt a következő pontok vonatkozásában.



FIGYELEM! Fennálló működési hiba vagy zavar esetén ne használja az emelőasztalt.

- ◇ Vegyen figyelembe valamennyi, KARBANTARTÁS és FIGYELEM jelöléssel megjelölt pontot.
- ◇ Ellenőrizze az emelőasztalt karcolások, deformálódások és repedések szempontjából.
- ◇ Ellenőrizze, hogy az emelőasztal könnyen mozgatható-e.
- ◇ Biztosítsa, hogy ne folyjon ki hidraulikaolaj.

- ◇ Ellenőrizze az asztal függőleges eltérését.
- ◇ Ellenőrizze, hogy valamennyi csavar és anya meg van-e húzva.

5. AZ EMELŐASZTAL KEZELÉSE

■ MEGRAKODÁS

A terhet egyenletesen ossza el az emelőasztalon.

■ AZ ASZTAL FELEMELÉSE



FIGYELEM! Ne terhelje túl az emelőasztalt. Egyenletesen helyezze fel a terhet. Az asztalt ne részben vagy koncentráltan rakodja meg.

- ◇ Forgassa el és engedje el a vészkipapcsoló nyomógombot.
- ◇ Az UP [EMELÉS] gomb lenyomása: A meghajtóegység elindul, és felemeli a terhet.
- ◇ Az UP gomb elengedése: A meghajtóegység leáll.

■ ASZTAL LEENGEDÉSE



FIGYELMEZTETÉS! Ne tegye kezét vagy lábát az ollószerkezet tartományába.

- ◇ Az asztal leengedéséhez nyomja meg a DOWN [LEENGEDÉS] gombot.
- ◇ Az asztal megállításához engedje el a DOWN gombot.

ÚTMUTATÁS

- ◇ Balesetek elkerülésére az asztal biztonsági érintkezőléccel van felszerelve.

- ◇ Ha a biztonsági érintkezőléc az asztal leengedésekor egy tárgyhoz ér, az emelőasztal leáll. Ha az emelőasztal és a környezete vizsgálata után nem állapítható meg veszély, akkor röviden nyomja meg az UP gombot, hogy az elektronika újból kifogástalanul működjön.

■ VÉSZKIKAPCSOLÁS

Vészkipapcsolás két módon idézhető elő.

- ◇ Az asztal megállításához nyomja meg a vészkipapcsoló nyomógombot.
- ◇ Az asztal megállításához nyomja felfelé a biztonsági érintkezőlécet.

■ SZÁLLÍTÁS

Szükség esetén az emelőasztal a szemescsavarok segítségével szállítható.

- ◇ Ekkor figyelembe kell venni az emelőkészülék maximális teherbírását.
- ◇ A szemescsavarokat gondosan őrizze meg.

■ MOTOR ÜZEMIDŐ

- ◇ A motornak egy óra alatt maximum 9 percet szabad üzemelnie.

6. HIDRAULIKATERV ÉS ÁRAMUTAS KAPCSOLÁSI RAJZ

Lásd az 1. és a 2. ábrát.

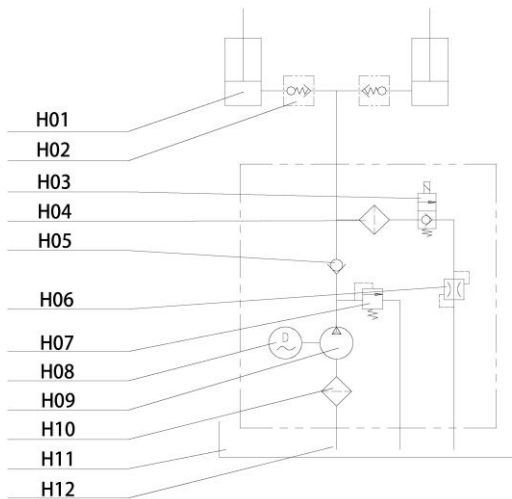

1. ábra Hidraulikakör

| Sz. | Elnevezés |
|-----|-------------------------|
| H01 | hidraulikahenger |
| H02 | tolattyú |
| H03 | elektromos mágnesszelep |
| H04 | szűrő |
| H05 | visszacsapó szelep |
| H06 | fojtószelep |
| H07 | tehermentesítő szelep |
| H08 | motor |
| H09 | hidraulikaszivattyú |
| H10 | szűrő |
| H11 | olajtartály |
| H12 | szűrő |

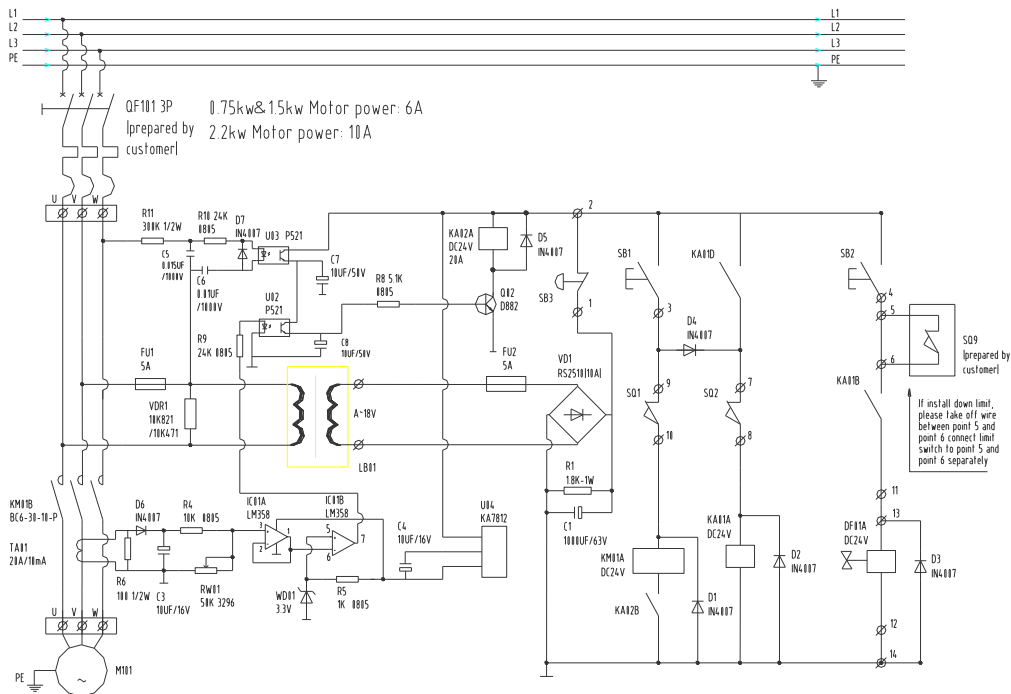

2. ábra Áramutas kapcsolási rajz

[Jelmagyarázat]

| | |
|--|--|
| <p>If install down limit, please take off wire between point 5 and point 6. Connect limit switch to point 5 and point 6 separately</p> | <p>Az alsó végálláskapcsoló beszerelésekor oldja a huzalozást az 5. és 6. ponton. A végálláskapcsoló csatlakoztatását végezze el külön az 5. és 6. ponton.</p> |
| <p>Prepared by customer</p> | <p>Előkészítés az ügyfél részéről</p> |

| Sz. | Típus | Elnevezés | Leírás | Db |
|-----|-------------------------|--------------------------------|--|----|
| 1 | LB01 | vezérlő transzformátor | DF30-110—460 V / 0—24 V 50 VA | 1 |
| 2 | F1 F2 | biztosíték | 5 A | 2 |
| 3 | VD1 | egyenirányító | RS-2510 | 1 |
| 4 | VDR1 | feszültségtől függő ellenállás | 10K/471 10K/821 | 1 |
| 5 | R1 | ellenállás | 1,8 K/1 W | 1 |
| 6 | C1 | elektrolitikus hűtő | 1000 µF/63 V | 1 |
| 7 | KM01 | AC-védőkapcsoló | BC-30-10 | 1 |
| 8 | KA1 KA2 | közepes relé | SRC-24VDC-SH | 2 |
| 9 | D1 D2 D3 D4 D5 D6 D7 | szilícium egyenirányító dióda | IN4007 | 7 |
| 10 | DF01 | elektromos mágnesszelep | DC24V | 1 |
| 11 | SB3 | vészkiakcsoló nyomógomb | XB2-ES542C+ZB-BY9101 | 1 |
| 12 | SB2 | Down (LE) gomb | XB2-BA21C | 1 |
| 13 | SB1 | Up (FEL) gomb | XB2-BA21C | 1 |
| 14 | SQ1 | emeléskorlátozó kapcsoló | D4V-8108Z | 1 |
| 15 | SQ2 | biztonsági érintkezőléc | | 2 |
| 16 | SQ9 | leengedést korlátozó | D4V-8108Z (az ügyfél részéről) | 1 |
| 17 | M101 | szivattyúmotor | | 1 |
| 18 | QF101 | védőkapcsoló | C45N3P (6 A/0,75—1,5 kW, 10 A/2,2 kW) | 1 |
| 19 | R6 | ellenállás | 100/0,5 W | 1 |
| 20 | R4 | ellenállás | 10K/0805 | 1 |
| 21 | R5 | ellenállás | 1K/0805 | 1 |
| 22 | RW01 | reosztát | 50 K | 1 |
| 23 | WD01 | stabilizált cső | 3,3 V | 1 |
| 24 | C3 C4 C7 C8 | elektrolit kondenzátor | 10 µF/50 V 10 µF/16 V | 3 |
| 25 | IC01 | integrált kapcsolókör | LM358 | 1 |
| 26 | U04 | integrált kapcsolókör | KA7812 | 1 |
| 27 | U02 U03 | elektromos dipólus | P521 | 2 |
| 28 | TA01 | áramváltó | 20 A | 1 |
| 29 | R9 R10 | ellenállás | 24K/0805 | 2 |
| 30 | R8 | ellenállás | 5,1K/0805 | 1 |
| 31 | R11 | ellenállás | 300K/0,5W | |
| 32 | C5 C6 | elektrolit kondenzátor | 0,015 µF/1000 V 0,01 µF/1000 V | 2 |
| 33 | Q02 | audion | D882 | 1 |

7. KARBANTARTÁSI ÚTMUTATÓ

- Rendszeresen ellenőrizze a csavarzatokat, tömítéseket és olajcsatlakozókat.
 - Rendszeresen ellenőrizze az emelőasztal szabályszerű működését.
 - Az emelőasztalon végzendő karbantartási munkák előtt szakítsa meg az áramellátást.
 - A karbantartást követően újból ellenőrizze az emelőasztal szabályszerű működését,
 - Karbantartási munkákat **KIZÁRÓLAG** megfelelő szakképzettségű személyek végezhetnek.
 - Rendszeresen ellenőrizze a biztonsági berendezés mikrokapcsolóit.
 - Rendszeresen ellenőrizze a hidraulikát, és közben ügyeljen a normálistól eltérő zajokra, és tapogassa végig a motor felületét.
- Figyelem!** A motorfelület végigtapogatása előtt szakítsa meg az áramellátást.
- Hosszú működési idők után tisztítsa ki, ill. adott esetben cserélje ki az olajszűrőt.
 - A megfelelő kenés ahhoz szükséges, hogy az emelőasztal könnyen járjon, és hosszú üzemidővel rendelkezzen.
 - Az alábbi táblázat áttekintést ad a rendszeresen elvégzendő karbantartási munkákról.

| Karbantartási tevékenység | 500 üzemóra után vagy 3 havonta | 2000 üzemóra után vagy évente egyszer |
|--|------------------------------------|--|
| Az olajszint ellenőrzése az olajtartályban | <input type="checkbox"/> | |
| Az olajszűrő ellenőrzése, adott esetben kitisztítása | <input type="checkbox"/> | |
| Valamennyi csavarzat meghúzása | <input type="checkbox"/> | |
| Az olajvezetékek ellenőrzése kopás szempontjából | <input type="checkbox"/> | |
| A hidraulikahenger ellenőrzése | <input type="checkbox"/> | |
| A fő egységek meghúzása | <input type="checkbox"/> | |
| A mikrokapcsolók működésének ellenőrzése | <input type="checkbox"/> | |
| Az emelőasztal összesített üzemállapotának ellenőrzése | <input type="checkbox"/> | |
| Valamennyi csukló és csapágyazási pont kenése | <input type="checkbox"/> | |
| A tengelyperselyek ellenőrzése kopás szempontjából | | <input type="checkbox"/> |
| A hidraulikaolaj első cseréje | 10 üzemóra után | |
| A hidraulikaolaj cseréje | | <input type="checkbox"/> |
| Az olajvezetékek tömörségének ellenőrzése | | <input type="checkbox"/> |
| Megjegyzés: A <input type="checkbox"/> a karbantartási tevékenység elvégzését jelenti | | |

8. KENÉSI PONTOK

1. dugattyúrúdcsapágy
2. alsó járókerék
3. felső szárkar rögzítése
4. forgáspont
5. alsó szárkar rögzítése
6. felső járókerék

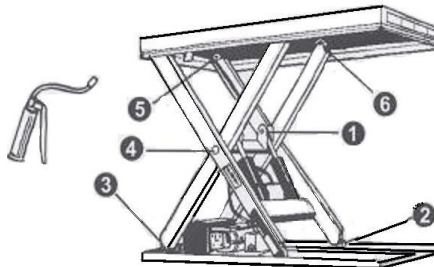

A csapályák kenésekor az emelőasztal nem lehet megrakodva!

Az olajsint ellenőrzésekor vegye figyelembe, hogy az olajtartályban akkor van a legtöbb olaj, ha az asztal teljesen le van engedve. A hidraulikaolajat veszélyes hulladékként kell kezelni!

9. HIBAELHÁRÍTÁS

Útmutatás: Karbantartási munkák előtt az asztal nem szándékolt lesüllyedésének elkerülésére csavarjon be két szemescsavart az alapvázon lévő megfelelő csavarfuratokba.

| Probléma | Lehetséges ok | Intézkedések az elhárításra |
|---|---|--|
| Az asztal normál módon üzemelő motor esetén nem emelhető fel. | <ul style="list-style-type: none"> ◇ A szemescsavart nem távolították el. ◇ Hibás váltóáram-feszültség ◇ Az elektromos mágnesszelep zavara ◇ Az asztal túl van terhelve. | <ul style="list-style-type: none"> ◇ A szemescsavar eltávolítása ◇ A váltóáram-feszültség korrigálása ◇ Az elektromos mágnesszelep működésének ellenőrzése ◇ A túlterhelés megszüntetése |
| Az asztal nem emelkedik fel és a motor nem működik. | <ul style="list-style-type: none"> ◇ Az emeléskorlátozó kapcsoló (ha van) hibás. | <ul style="list-style-type: none"> ◇ Az emeléskorlátozó kapcsoló cseréje |
| Az asztalt nem lehet leengedni. | <ul style="list-style-type: none"> ◇ A leengedést korlátozó kapcsoló hibás, vagy mikrokapcsolók hibásak a biztonsági érintkezőlécen. ◇ Az elektromos mágnesszelep zavara ◇ A védőberendezés aktív ◇ Panelhiba | <ul style="list-style-type: none"> ◇ A leengedést korlátozó kapcsoló vagy mikrokapcsolók cseréje ◇ Az elektromos mágnesszelep működésének ellenőrzése és javítása ◇ Az UP (FEL) gomb rövid lenyomása ◇ Panel cseréje |
| A szár túljáratva a véghelyzetbe való leengedéskor (ha van). | <ul style="list-style-type: none"> ◇ Az elektromos mágnesszelep nem tömör ◇ A hidraulikahenger-tömítés sérült | <ul style="list-style-type: none"> ◇ Az elektromos mágnesszelep javítása és adott esetben cseréje ◇ A tömítés ellenőrzése és adott esetben cseréje |

| | | |
|--|--|---|
| Az asztal nem éri el a felső végállását. | <ul style="list-style-type: none"> ◇ Túl kevés olaj ◇ Az emeléskorlátozó kapcsoló sérült | <ul style="list-style-type: none"> ◇ Elegendő olaj utántöltése ◇ Az emeléskorlátozó kapcsoló ellenőrzése és javítása. Adott esetben csere |
|--|--|---|

ISO HL32 típusú hidraulikaolajat használjon.

10. MŰSZAKI ADATOK

| Modell | | MW0501 | MW1001 | MW1002 | MW2001 | MW2002 |
|----------------------|-----------------------------------|------------------------------|-----------------------------|-----------------------------|-----------------------------|-----------------------------|
| Felemelhető teher | kg | 500 | 1200 | 1200 | 2200 | 2200 |
| Platform mérete | Hx Sz mm | 900 x 600 | 1350 x 800 | 1350 x 1000 | 1350 x 800 | 1350 x 1000 |
| Magasság összecsukva | mm | 160 | 180 | 180 | 230 | 230 |
| Magasság felemelve | mm | 760 | 1080 | 1080 | 1120 | 1120 |
| Alapkeret mérete | mm | 900 x 576 | 1300 x 740 | 1300 x 740 | 1310 x 785 | 1310 x 785 |
| Emelési idő | másodperc | 13-17 | 25-30 | 25-30 | 18-24 | 18-24 |
| Meghajtóegység | teljesítmény/feszültség | 400 V / 50 Hz, AC 0,37 kW | 400 V / 50 Hz, AC 1,1 kW | 400 V / 50 Hz, AC 1,1 kW | 400 V / 50 Hz, AC 2,2 kW | 400 V / 50 Hz, AC 2,2 kW |
| | fordulatszám (min ⁻¹) | 1400 | 1400 | 1400 | 1400 | 1400 |
| | védettségi fokozat | IP54 | IP54 | IP54 | IP54 | IP54 |
| | szigetelés | F | F | F | F | F |
| Nettó tömeg | kg | 94 | 220 | 232 | 260 | 274 |

11. Telepítési útmutató a lábkapcsolóhoz (opcionális):

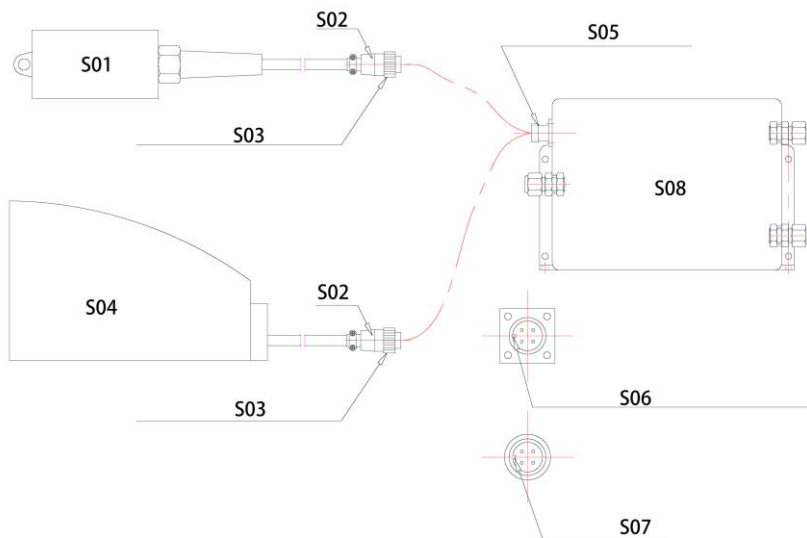

| Sz. | Elnevezés |
|-----|----------------------------|
| S01 | kézi kapcsoló |
| S02 | dugasz |
| S03 | biztosító anya a dugaszon |
| S04 | lábkapcsoló |
| S05 | kapcsolóaljzat |
| S06 | orr a kapcsolóaljzatban |
| S07 | rovátka a dugaszban |
| S08 | elektronikus vezérlőegység |

11.1 A kézi kapcsolóval emelje fel bizonyos magasságra a platformot (úgy, hogy a karbantartási támaszt könnyen be lehessen tolni).

11.2 Engedje le a platformot annyira, hogy a karbantartási támasz felfeküdjön a keretre, hogy a platformot ne lehessen tovább leengedni.

- 11.3 A kézi kapcsoló kihúzása: Csavarja ki a menetes perselyből a kézi kapcsoló dugaszán lévő biztosító anyát az óramutató járásával ellentétes irányba. Húzza ki a kézi kapcsoló dugaszát.
- 11.4 Illessze a lábkapcsoló csatlakozódugaszát az aljzatba (a dugaszban lévő rovátkának az aljzatban lévő orr felé kell beállítva lennie).
- 11.5 Az óramutató járásával egyező irányban húzza meg a lábkapcsoló dugaszán lévő biztosító anyát a dugasz és az aljzat szilárd összekötéséhez.
- 11.6 A lábkapcsolóval emelje fel a platformot, és távolítsa el a karbantartási támaszt.

EG-Konformitási nyilatkozat
A 2006/42/EC jelű EG gépipari irányelvek értelmében

Ezennel kijelentjük, hogy az alábbi típusú gépek a koncepciójukat, konstrukciójukat, építésmódjukat, valamint az általunk készített, forgalomba hozáskor érvényes kivitelüket tekintve az EG-irányelvek idevonatkozó biztonsági- és egészségügyi követelményeinek megfelelnek.

A gép olyan megváltoztatása esetén, amely velünk nem lett egyeztetve, ez a nyilatkozat érvényét veszíti.

A gépek megnevezése: Emelőasztal

Géptípusok: MW0501, MW1001, MW1002
MW2001, MW2002
K 658791 – G 287523
K 658792 – G 287526
K 658793 – G 287529
K 658794 – G 287532
K 658795 – G 287535

Idevonatkozó
EG-irányelvek:
(2006/42/EC) EG Gépipari irányelvek

A szállító neve: Simon, Evers & Co. GmbH

Cím: Katharinenstrasse 9
20457 Hamburg

Dátum: 17.08.2021

A szállító aláírása: *Simon, Evers & Co. GmbH*

ppa. Münchow

Simon, Evers & Co. GmbH
Katharinenstr. 9 | 20457 Hamburg
Telefon: +49 40 29 29 29 | E-Mail: info@seco.de
Fax: +49 40 29 29 29

Istruzioni per l'uso

Tavolo di sollevamento

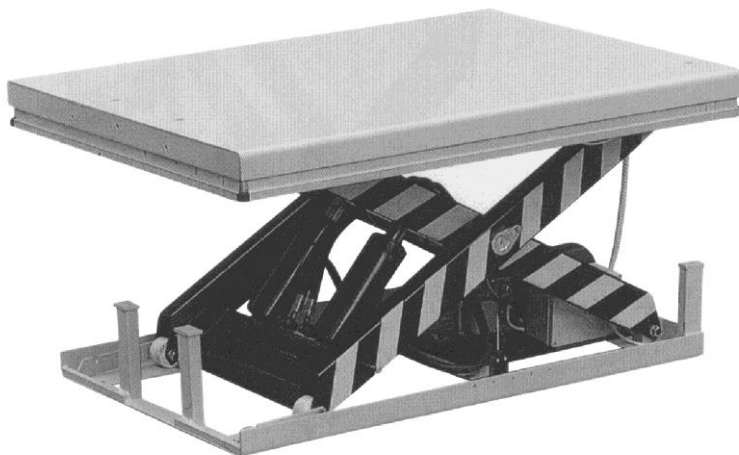

K 658791 – G 287523

K 658792 – G 287526

K 658793 – G 287529

K 658794 – G 287532

K 658795 – G 287535

Avviso: E' indispensabile che l'operatore/utente legga il presente manuale prima di usare il tavolo di sollevamento.

GRAZIE PER AVER SCELTO IL NOSTRO PRODOTTO! IL PRESENTE MANUALE DESCRIVE IL FUNZIONAMENTO CORRETTO PER GARANTIRE UNA LUNGA DURATA DEL PRODOTTO. SI PREGA DI LEGGERE ATTENTAMENTE IL PRESENTE MANUALE D'USO PRIMA DI USARE IL TAVOLO DI SOLLEVAMENTO E DI ASSICURARSI DI AVERLO COMPRESO COMPLETAMENTE. TENERE IL MANUALE A PORTATA DI MANO IN UN POSTO ADATTO. QUALORA DOVESSERO MANCARE IL MANUALE D'USO O GLI ADESIVI DI AVVERTIMENTO SUL PRODOTTO, CONTATTARE IL PROPRIO RIVENDITORE.

AVVISO: Il presente manuale è stato redatto per personale specializzato idoneamente istruito. Fornisce le informazioni per l'uso corretto del prodotto e contiene una lista delle parti di ricambio. Tuttavia, il presente manuale non può sostituire l'esperienza e la competenza dell'utente.

1.



AVVERTENZA! L'uso improprio del tavolo di sollevamento può provocare gravi lesioni. Pertanto, osservare le seguenti istruzioni durante l'uso.

- ◇ Leggere attentamente il presente manuale d'uso prima di usare il prodotto e assicurarsi di averlo compreso completamente. Tutte le istruzioni di sicurezza devono essere rigorosamente osservate.
- ◇ Prima della messa in funzione è necessario controllare tutti i dispositivi di sicurezza.
- ◇ Accertarsi che nell'area di sollevamento non si trovino ostacoli.
- ◇ Non introdurre mani o piedi nell'area del meccanismo a pantografo o nel telaio.
- ◇ Prima di lavorare con il tavolo di sollevamento, avvitare i golfari nel telaio di base.
- ◇ Non sovraccaricare il tavolo di sollevamento. Disporre il carico sul tavolo di sollevamento secondo il relativo diagramma di di-

istribuzione del carico.

- ◇ Assicurarsi che la tensione e la frequenza della rete locale corrispondano ai dati tecnici del tavolo di sollevamento.
- ◇ Posizionare il tavolo di sollevamento su una superficie piana e solida.
- ◇ Tutti i lavori di collegamento elettrico devono essere eseguiti da personale specializzato adeguatamente formato.
- ◇ Non toccare le parti mobili del tavolo di sollevamento durante il funzionamento.
- ◇ Durante il sollevamento e la discesa del tavolo di sollevamento, il carico non deve essere modificato o spostato.
- ◇ Una volta posizionato non muovere il carico, altrimenti si possono verificare danni alle cose o lesioni.
- ◇ Il tavolo di sollevamento non deve essere azionato se sotto il tavolo si trova una persona.
- ◇ Non intervenire sulla valvola di sicurezza dell'unità idraulica.
- ◇ Il tavolo di sollevamento non deve essere usato se la struttura è anche solo leggermente distorta.
- ◇ Non utilizzare in luoghi con rischio di esplosione o altamente infiammabili.

Avvertenza! Le indicazioni del carico massimo si riferiscono al carico distribuito uniformemente su tutta la superficie della piattaforma.

La norma **EN1570** Requisiti di sicurezza per piattaforme elevabili definisce i seguenti requisiti:

- I. Il 100 % del carico nominale (carico massimo) distribuito uniformemente su tutta l'area della piattaforma;
- II. oppure il 50% del carico nominale (carico massimo) distribuito uniformemente su metà della lunghezza della piattaforma;
- III. oppure il 33% del carico nominale (carico massimo) distribuito uniformemente su metà della larghezza della piattaforma.

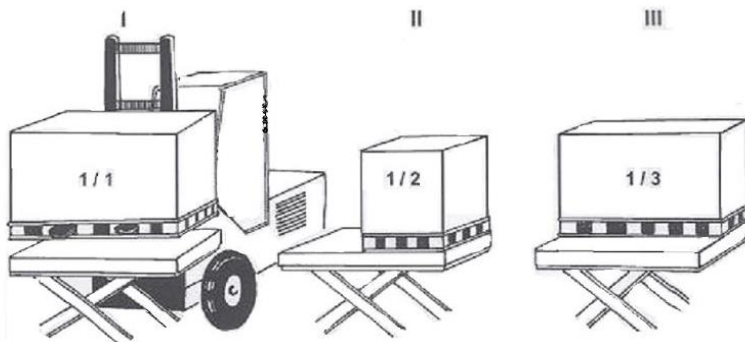

2 INSTALLAZIONE DEL TAVOLO DI SOLLEVAMENTO SUL PAVIMENTO O IN UNA FOSSA



Tavoli di sollevamento a doppio o triplo pantografo devono essere fissati al pavimento / al sottofondo con bulloni a espansione o simile.

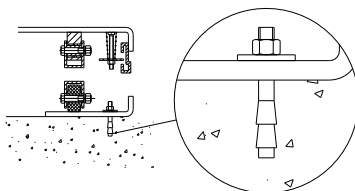

Si consiglia anche per tutti gli altri tipi di tavoli di sollevamento – ad eccezione delle unità mobili – che vengano saldamente ancorati al suolo per impedire un loro movimento accidentale.

Lavori di installazione meccanica/elettrica

1. Il telaio di base del tavolo di sollevamento nella sua versione standard non è autoportante. Il pavimento deve essere piano e portante e l'area di installazione e/o la fossa deve essere asciutta o disporre di un drenaggio.
2. Fare passare una cinghia di sollevamento attraverso il sistema a pantografo. Fissare il telaio di base alla piattaforma o al meccanismo a pantografo. Portare il tavolo nella posizione desiderata. Girare il braccio fisso del pantografo verso il lato da cui si posiziona o si rimuove il carico in posizione sollevata. Vedere la figura sottostante.

3. Controllare su tutti i lati il corretto funzionamento del telaio di sicurezza.
4. L'elemento di comando deve essere posizionato in modo che durante il funzionamento l'operatore abbia in qualsiasi momento una visione libera del tavolo di sollevamento e del carico.

Carico e scarico sul lato del braccio fisso

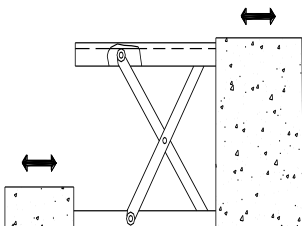

Dimensioni della fossa

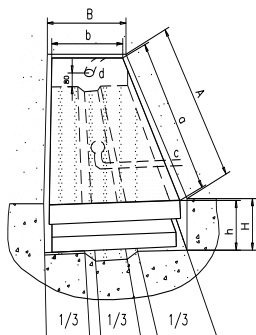

- A. Lunghezza della fossa = $a + 30$ mm
- B. Larghezza della fossa = $b + 30$ mm
- H. Profondità della fossa = Altezza tavolo retrato + 5 mm
- a. Lunghezza piattaforma
- b. Larghezza piattaforma
- c. Apertura dello scarico (se necessario)
- d. Tubo portacavi per cavi e linee esterne $\varnothing 60$ mm
- h. Altezza minima

3.



ATTENZIONE! L'uso improprio del tavolo di sollevamento può provocare lesioni. Pertanto, osservare le seguenti istruzioni durante l'uso.

- ◇ Il tavolo di sollevamento è un dispositivo di sollevamento mobile e viene usato per sollevare e abbassare un carico nominale. Non può essere usato per nessun altro scopo.

- ◇ Il tavolo di sollevamento deve essere utilizzato esclusivamente da personale opportunamente istruito.
- ◇ È vietato modificare il tavolo di sollevamento senza l'autorizzazione scritta del produttore.
- ◇ Utilizzare solo le parti di ricambio consigliate dal produttore.
- ◇ Per un funzionamento sicuro del tavolo, assicurarsi che venga mantenuta una distanza sufficiente tra il tavolo di sollevamento e gli elementi presenti nell'area circostante.
- ◇ Mantenere l'unità idraulica sempre pulita e in condizioni adeguate.
- ◇ L'unità idraulica è equipaggiata di una costa di sicurezza elettrica. Le bobine devono essere alimentate con la tensione specificata. La tensione di rete può discostarsi non più del $\pm 10\%$ dalla tensione nominale.
- ◇ Eseguire i lavori di ispezione e manutenzione sempre solo quando il tavolo di sollevamento è senza carico.
- ◇ Il tavolo di sollevamento non è impermeabile all'acqua e può essere usato solo in un ambiente asciutto.

4. CONTROLLO GIORNALIERO

Il controllo giornaliero ha lo scopo di rilevare malfunzionamenti o anomalie del tavolo di sollevamento. Prima della messa in funzione, controllare i seguenti punti del tavolo di sollevamento.



ATTENZIONE! *Non utilizzare il tavolo di sollevamento in caso di malfunzionamento o anomalie.*

- ◇ Si prega di osservare tutti i punti contrassegnati da AVVERTENZA e ATTENZIONE.
- ◇ Controllare che il tavolo di sollevamento sia esente da graffi, deformazioni e crepe.
- ◇ Controllare il movimento fluido del tavolo di sollevamento.
- ◇ Accertarsi che non ci siano perdite di olio idraulico.

- ◇ Controllare la deviazione verticale del tavolo.
- ◇ Controllare che tutte le viti e tutti i dadi siano serrati.

5. USO DEL TAVOLO DI SOLLEVAMENTO

■ CARICARE

Distribuire uniformemente il carico sul tavolo di sollevamento.

■ SOLLEVARE IL TAVOLO



ATTENZIONE! Non sovraccaricare il tavolo di sollevamento. Disporre il carico in modo uniforme. Non caricare il tavolo parzialmente o concentricamente.

- ◇ Girare e rilasciare il pulsante di arresto di emergenza.
- ◇ Premere il tasto UP [SOLLEVARE]: L'unità di azionamento si avvia e solleva il carico.
- ◇ Rilasciare il tasto UP: l'unità di azionamento si arresta.

■ ABBASSARE IL TAVOLO



AVVERTENZA! Non introdurre mani o piedi nell'area del meccanismo a pantografo.

- ◇ Premere il tasto DOWN [ABBASSARE] per abbassare il tavolo.
- ◇ Rilasciare il tasto DOWN per fermare il tavolo.

AVVISO

- ◇ Il tavolo è dotato di una costa di sicurezza per evitare infortuni.

- ◇ Se la costa di sicurezza tocca un oggetto mentre il tavolo scende, il tavolo di sollevamento si ferma. Se, dopo aver controllato il tavolo di sollevamento e ciò che lo circonda, non viene rilevato alcun pericolo, premere brevemente il pulsante UP per ripristinare il corretto funzionamento del sistema elettrico.

■ ARRESTO DI EMERGENZA

L'arresto di emergenza può essere ottenuto in due modi.

- ◇ Premere il pulsante di arresto di emergenza per fermare il tavolo.
- ◇ Spingere la costa di sicurezza verso l'alto per fermare il tavolo.

■ TRASPORTO

Se necessario, il tavolo di sollevamento può essere trasportato utilizzando gli occhielli di trasporto.

- ◇ Rispettare la portata massima del dispositivo di sollevamento.
- ◇ Conservare gli occhielli di trasporto in un luogo sicuro.

■ TEMPO DI FUNZIONAMENTO DEL MOTORE

- ◇ Fare funzionare il motore per non più di 9 minuti in un'ora.

6. SCHEMA IDRAULICO E SCHEMA ELETTRICO

Vedi figura 1 e figura 2.

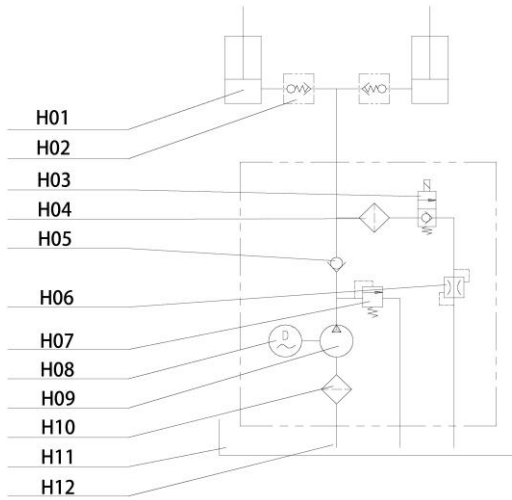

Fig. 1 Circuito idraulico

| N. | Denominazione |
|-----|----------------------|
| H01 | Cilindro idraulico |
| H02 | Spintore |
| H03 | Valvola a solenoide |
| H04 | Filtro |
| H05 | Valvola antiritorno |
| H06 | Valvola a farfalla |
| H07 | Valvola di sicurezza |
| H08 | Motore |
| H09 | Pompa idraulica |
| H10 | Filtro |
| H11 | Serbatoio dell'olio |
| H12 | Filtro |

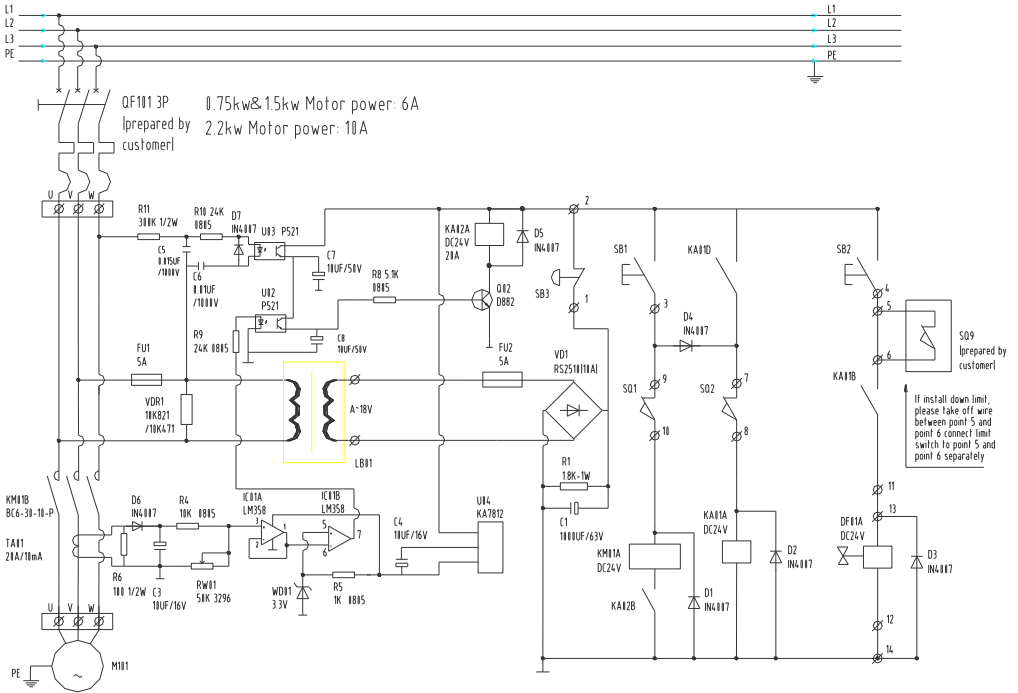

Fig. 2 Schema elettrico

[Legenda]

| | |
|--|--|
| <p>If install down limit, please take off wire between point 5 and point 6. Connect limit switch to point 5 and point 6 separately</p> | <p>Durante l'installazione del finecorsa inferiore, scollegare il cablaggio nei punti 5 e 6. Collegare il finecorsa al punto 5 e 6 separatamente</p> |
| <p>Prepared by customer</p> | <p>Da preparare dal cliente</p> |

| N. | Tipo | Denominazione | Descrizione | Q.tà |
|----|----------------------|--------------------------------------|---------------------------------------|------|
| 1 | LB01 | Trasformatore di controllo | DF30-110-460 V / 0-24 V 50 VA | 1 |
| 2 | F1 F2 | Fusibile | 5 A | 2 |
| 3 | VD1 | Raddrizzatore | RS-2510 | 1 |
| 4 | VDR1 | Resistenza dipendente dalla tensione | 10K/471 10K/821 | 1 |
| 5 | R1 | Resistenza | 1,8 K/1 W | 1 |
| 6 | C1 | Raffreddatore elettrolitico | 1000 µF/63 V | 1 |
| 7 | KM01 | Contattore AC | BC-30-10 | 1 |
| 8 | KA1 KA2 | Relè centrale | SRC-24VDC-SH | 2 |
| 9 | D1 D2 D3 D4 D5 D6 D7 | Diodo raddrizzatore al silicio | IN4007 | 7 |
| 10 | DF01 | Valvola a solenoide | DC24V | 1 |
| 11 | SB3 | Pulsante di arresto di emergenza | XB2-ES542C+ZB-BY9101 | 1 |
| 12 | SB2 | Tasto Down | XB2-BA21C | 1 |
| 13 | SB1 | Tasto Up | XB2-BA21C | 1 |
| 14 | SQ1 | Finecorsa in salita | D4V-8108Z | 1 |
| 15 | SQ2 | Costa di sicurezza | | 2 |
| 16 | SQ9 | Finecorsa in discesa | D4V-8108Z (da parte d. cliente) | 1 |
| 17 | M101 | Motore pompa | | 1 |
| 18 | QF101 | Interruttore automa- | C45N3P (6 A/0,75-1,5 kW, 10 A/2,2 kW) | 1 |
| 19 | R6 | Resistenza | 100/0,5 W | 1 |
| 20 | R4 | Resistenza | 10K/0805 | 1 |
| 21 | R5 | Resistenza | 1K/0805 | 1 |
| 22 | RW01 | Reostato | 50 K | 1 |
| 23 | WD01 | Tubo stabilovolt | 3,3 V | 1 |
| 24 | C3 C4 C7 C8 | Condensatore elettrolitico | 10 µF/50 V 10 µF/16 V | 3 |
| 25 | IC01 | Circuito integrato | LM358 | 1 |
| 26 | U04 | Circuito integrato | KA7812 | 1 |
| 27 | U02 U03 | Dipolo elettrico | P521 | 2 |
| 28 | TA01 | Trasformatore di corrente | 20 A | 1 |
| 29 | R9 R10 | Resistenza | 24K/0805 | 2 |
| 30 | R8 | Resistenza | 5,1K/0805 | 1 |
| 31 | R11 | Resistenza | 300K/0,5W | |
| 32 | C5 C6 | Condensatore elettrolitico | 0,015 µF/1000 V 0,01 µF/1000 V | 2 |
| 33 | Q02 | Audion | D882 | 1 |

7. ISTRUZIONI PER LA MANUTENZIONE

- Controllare regolarmente i collegamenti a vite, le guarnizioni e i collegamenti dell'olio.
- Controllare regolarmente il corretto funzionamento del tavolo di sollevamento.
- Scollegare l'alimentazione elettrica prima di eseguire lavori di manutenzione sul tavolo di sollevamento.
- Dopo aver terminato i lavori di manutenzione, ricontrollare il corretto funzionamento del tavolo di sollevamento.
- I lavori di manutenzione devono essere eseguiti **ESCLUSIVAMENTE** da personale qualificato.
- Controllare regolarmente i microinterruttori del dispositivo di protezione.
- Controllare regolarmente l'impianto idraulico, controllare se ci sono rumori anomali e tastare la superficie del motore.

Attenzione! Scollegare l'alimentazione elettrica prima di tastare la superficie del motore.

- Pulire il filtro dell'olio dopo lunghi periodi di funzionamento e sostituirlo se necessario.
- E' necessaria una lubrificazione adeguata per assicurare che il tavolo di sollevamento funzioni in modo scorrevole e che abbia una lunga durata.
- La tabella seguente fornisce una panoramica dei lavori di manutenzione da eseguire regolarmente.

| Operazione di manutenzione | Dopo 500 ore di funzionamento o ogni 3 mesi | Dopo 2000 ore di funzionamento o una volta all'anno |
|---|---|---|
| Controllare il livello dell'olio nel serbatoio dell'olio | ☆ | |
| Controllare il filtro dell'olio e pulirlo se necessario | ☆ | |
| Serrare tutti i collegamenti a vite | ☆ | |
| Controllare l'usura delle condutture dell'olio | ☆ | |
| Controllare il cilindro idraulico | ☆ | |
| Serrare i componenti principali | ☆ | |
| Controllare il funzionamento dei microinterruttori | ☆ | |
| Controllare lo stato generale di funzionamento del tavolo di sollevamento | ☆ | |
| Lubrificare tutti gli snodi e i giunti e i cuscinetti | ☆ | |
| Controllare l'usura delle boccole per assi | | ☆ |
| Primo cambio dell'olio idraulico | Dopo 10 ore di funzionamento | |
| Sostituire l'olio idraulico | | ☆ |
| Controllare la tenuta delle condutture dell'olio | | ☆ |
| Nota: ☆ indica l'esecuzione dell'operazione di manutenzione | | |

8. PUNTI DI LUBRIFICAZIONE

1. Cuscinetto dell'asta pistone
2. Ruota scorrimento inferiore
3. Fissaggio semibraccio superiore
4. Punto di rotazione
5. Fissaggio semibraccio inferiore
6. Ruota di scorrimento superiore

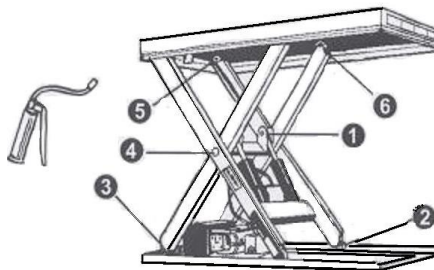

Il tavolo di sollevamento non deve essere carico durante la lubrificazione dei cuscinetti! Durante il controllo del livello dell'olio, tenere presente che il serbatoio dell'olio contiene la maggior parte dell'olio quando il tavolo è completamente abbassato. L'olio idraulico deve essere smaltito come rifiuto pericoloso!

9. RISOLUZIONE DEI PROBLEMI

Avviso: Prima di iniziare i lavori di manutenzione, avvitare due golfari nei fori corrispondenti del telaio di base per evitare che il tavolo scenda accidentalmente.

| Problema | Possibile causa | Rimedio |
|---|---|--|
| Impossibile sollevare il tavolo mentre il motore funziona normalmente | <ul style="list-style-type: none"> ◇ Non è stato rimosso un golphare ◇ Errata tensione alternata ◇ Malfunzionamento della valvola a solenoide ◇ Il tavolo è sovraccarico | <ul style="list-style-type: none"> ◇ Rimuovere il golphare ◇ Correggere la tensione alternata ◇ Controllare il funzionamento della valvola a solenoide ◇ Rimuovere il sovraccarico |
| Impossibile sollevare il tavolo, il motore non gira | <ul style="list-style-type: none"> ◇ Finecorsa in salita (se presente) difettoso | <ul style="list-style-type: none"> ◇ Sostituire il finecorsa in salita |
| Impossibile fare scendere il tavolo | <ul style="list-style-type: none"> ◇ Finecorsa in discesa o microinterruttore sulla costa di sicurezza difettoso ◇ Malfunzionamento della valvola a solenoide ◇ Dispositivo di protezione attivo ◇ Errore sul circuito stampato | <ul style="list-style-type: none"> ◇ Sostituire il finecorsa in discesa o il microinterruttore ◇ Controllare il funzionamento della valvola a solenoide e ripararla ◇ Premere brevemente il tasto UP ◇ Sostituire il circuito stampato |
| I bracci del pantografo durante la discesa superano la posizione finale (se prevista) | <ul style="list-style-type: none"> ◇ La valvola a solenoide perde ◇ Guarnizione del cilindro idraulico danneggiata | <ul style="list-style-type: none"> ◇ Riparare la valvola a solenoide e sostituirla se necessario ◇ Controllare la guarnizione e sostituirla se necessario |
| Il tavolo non raggiunge la sua posizione finale superiore | <ul style="list-style-type: none"> ◇ Troppo poco olio ◇ Il finecorsa in salita è difettoso | <ul style="list-style-type: none"> ◇ Rabboccare una sufficiente quantità d'olio ◇ Controllare il finecorsa in salita e ripararlo. Sostituire se necessario |

Usare olio idraulico del tipo ISO HL32.

10. INDICAZIONI TECNICHE

| Modello | | MW0501 | MW1001 | MW1002 | MW2001 | MW2002 |
|------------------------------|---------------------------------|------------------------------|-----------------------------|-----------------------------|-----------------------------|-----------------------------|
| Portata di sollevamento | kg | 500 | 1200 | 1200 | 2200 | 2200 |
| Dimensioni della piattaforma | L x P mm | 900 x 600 | 1350 x 800 | 1350 x 1000 | 1350 x 800 | 1350 x 1000 |
| Altezza retratta | mm | 160 | 180 | 180 | 230 | 230 |
| Altezza estesa | mm | 760 | 1080 | 1080 | 1120 | 1120 |
| Dimensione del telaio base | mm | 900 x 576 | 1300 x 740 | 1300 x 740 | 1310 x 785 | 1310 x 785 |
| Durata del sollevamento | Secondi | 13-17 | 25-30 | 25-30 | 18-24 | 18-24 |
| Unità di azionamento | Potenza/voltaggio | 400 V / 50 Hz, AC 0,37 kW | 400 V / 50 Hz, AC 1,1 kW | 400 V / 50 Hz, AC 1,1 kW | 400 V / 50 Hz, AC 2,2 kW | 400 V / 50 Hz, AC 2,2 kW |
| | N° di giri (min ⁻¹) | 1400 | 1400 | 1400 | 1400 | 1400 |
| | Tipo di protezione | IP54 | IP54 | IP54 | IP54 | IP54 |
| | Isolamento | F | F | F | F | F |
| Peso netto | kg | 94 | 220 | 232 | 260 | 274 |

11. Istruzioni per l'installazione dell'interruttore a pedale (optional):

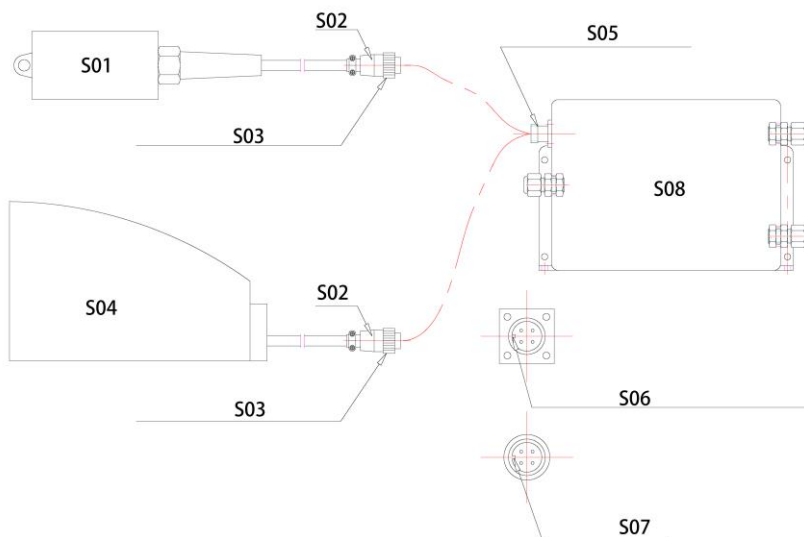

| N. | Denominazione |
|-----|-----------------------------------|
| S01 | Interruttore a mano |
| S02 | Spina |
| S03 | Controdado sulla spina |
| S04 | Interruttore a pedale |
| S05 | Presa per interruttore |
| S06 | Naso nella presa per interruttore |
| S07 | Rientranza nella spina |
| S08 | Unità di controllo elettronico |

11.1 Usare l'interruttore a mano per sollevare la piattaforma fino ad una certa altezza (in modo che il supporto di manutenzione possa essere inserito facilmente)

11.2 Abbassare la piattaforma fino a quando il supporto di manutenzione tocca il telaio in modo che la piattaforma non possa essere abbassata ulteriormente.

- 11.3 Estrarre l'interruttore a mano: svitare il controdado sulla spina dell'interruttore a mano dalla boccia filettata operando in senso antiorario. Estrarre la spina dell'interruttore a mano.
- 11.4 Inserire la spina dell'interruttore a pedale nella presa (la rientranza nella spina deve essere allineata con il naso nella presa).
- 11.5 Serrare il controdado sulla spina dell'interruttore a pedale in senso orario per collegare saldamente la spina e la presa.
- 11.6 Sollevare la piattaforma con l'interruttore a pedale e rimuovere il supporto di manutenzione.

Dichiarazione di conformità CE
ai sensi della direttiva CE sulle macchine 2006/42/CE

Con la presente dichiariamo che le macchine di seguito nominate , per via della loro concezione, costruzione e modo di costruzione come anche nella versione da noi messa in circolazione, sono conformi ai requisiti basilari pertinenti di sicurezza e non pericolosità per la incolumità, richiesti dalla direttiva CE.

Nel caso di una modifica della macchina non concordata con noi, la dichiarazione perde la sua validità.

| | |
|-----------------------------|---|
| Definizione delle macchine: | Tavolo di sollevamento |
| Tipi di macchine: | MW0501, MW1001, MW1002 MW2001. MW2002 K 658791 – G 287523 K 658792 – G 287526 K 658793 – G 287529 K 658794 – G 287532 K 658795 – G 287535 |
| Direttive CE pertinenti | Direttiva sulle macchine (2006/42/CE) |
| Nome del fornitore: | Simon, Evers & Co. GmbH |
| Indirizzo: | Katharinenstrasse 9 20457 Hamburg |
| Data: | 17.08.2021 |
| Firma del fornitore: | <i>Simon, Evers & Co. GmbH</i> |

ppa. Münchow

Simon, Evers & Co. GmbH
Katharinenstr. 9 | 20457 Hamburg
Handl. Nr. 156 29 - D-20078 Trittau
Tel.: 040 / 32 33 01 - 0

Bruksanvisning

Løftebord

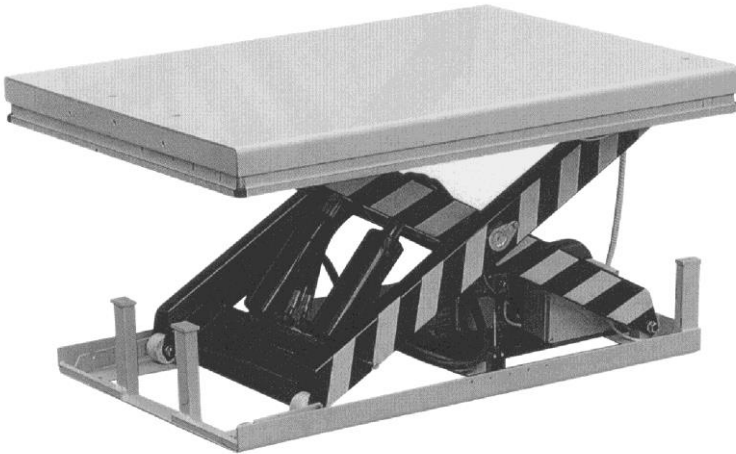

K 658791 – G 287523

K 658792 – G 287526

K 658793 – G 287529

K 658794 – G 287532

K 658795 – G 287535

Merknad: Som driftsansvarlig/operatør ber vi deg vennligst lese nøye gjennom denne veiledningen, før du tar løftebordet i bruk.

VI TAKKER FOR AT DU HAR VALGT VÅRT PRODUKT. DENNE BRUKSANVISNINGEN BESKRIVER DEN KORREKTE BETJENINGEN SLIK AT DU SIKRER EN LANG BRUKSTID FOR PRODUKTET. VÆR VENNLIG Å LESE DENNE BRUKSANVISNINGEN GRUNDIG FØR DU TAR LØFTEBORDET I BRUK, OG FORVISS DEG OM AT DU HAR FORSTÅTT DEN FULLT OG HELT. BRUKSANVISNINGEN SKAL OPPBEVARES LETT TILGJENGELIG PÅ ET EGNET STED. DERSOM BRUKSANVISNINGEN ELLER VARSELETIKETT SKULLE MANGLE PÅ PRODUKTET, MÅ DU HENVENDE DEG TIL DIN FAGFORHANDLER.

MERK: Denne bruksanvisningen er skrevet for opplært fagpersonell. Den gir informasjon om riktig bruk av produktet og inneholder en reservedelsliste. Allikevel kan denne bruksanvisningen ikke erstatte brukerens erfaring og fagkunnskaper.

1.



ADVARSEL! *En ufagmessig bruk av løftebordet kan føre til alvorlig personskade. Derfor må de følgende instruksene overholdes ved betjeningen.*

- ◇ Les nøye gjennom denne bruksanvisningen før produktet tas i bruk, og forviss deg om at du har forstått alt. Alle sikkerhetsinstrukser må følges strengt.
- ◇ Før idriftsettelsen skal alle sikkerhetsinnretninger kontrolleres.
- ◇ Forviss deg om at det ikke befinner seg noen hindere i løfteområdet.
- ◇ Hender og føtter må ikke stilles i området ved saksmekanismen eller i rammen.
- ◇ Før det arbeides med løftebordet, må ringskruene dreies inn i grunnrammen.

- ◇ Ikke belast løftebordet for mye. Plasser lasten på løftebordet i henhold til det tilhørende lastfordelingsdiagrammet.
- ◇ Forviss deg om at nettspenning og frekvens på stedet samsvarer med de tekniske data for løftebordet.
- ◇ Still løftebordet opp på et jevnt og fast underlag.
- ◇ Alle elektriske tilkoblingsarbeider må utføres av fagpersonell med relevant opplæring og utdanning.
- ◇ Løftebordets bevegelige deler skal ikke berøres mens driften pågår.
- ◇ Under løfting og senking av løftebordet må lasten ikke endres eller beveges.
- ◇ Ikke løft lasten, da det ellers kan oppstå materielle skader eller personskaade.
- ◇ Løftebordet må ikke betjenes dersom det befinner seg en person under bordet.
- ◇ Sikkerhetsventilen på hydraulikkaggregatet må ikke omjusteres.
- ◇ Løftebordet må ikke brukes dersom påbygget er fordreid, selv om dette bare er veldig lite.
- ◇ Ikke bruk produktet på eksplosjonsfarlige eller lett antennelige steder.

Merk! Spesifikasjonene til maksimum last gjelder for last som er jevnt fordelt på hele plattformens flate.

Standard **EN1570** Sikkerhetskrav til løftebord fastlegger følgende krav:

- I. 100 % av nominell last (høyeste last) jevnt fordelt over hele plattformens flate;
- II. eller 50 % av nominell last (høyeste last) jevnt fordelt over halve plattformens lengde;
- III. eller 33 % av nominell last (høyeste last) jevnt fordelt over halve plattformens bredde.

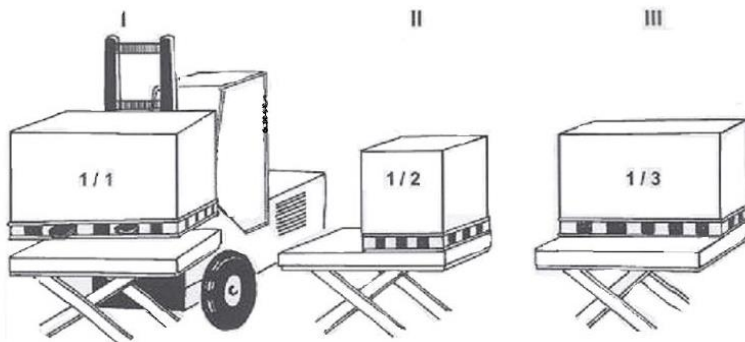

2 INSTALLASJON AV LØFTEBORDET PÅ BAKKEN ELLER I EN GROP



Dobbelt- eller trippelsaks-løftebord må festes med ekspansjonsbolter eller lignende til bakken /

underlaget.

Det anbefales at også alle andre typer løftebord – unntatt mobile enheter – forankres godt i bakken for å unngå at de forskyver seg utilsiktet.

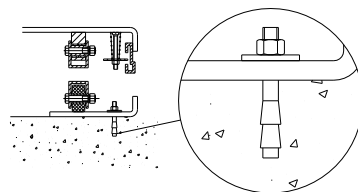

Mekaniske/elektriske installasjonsarbeider

1. Løftebordets grunnramme er ikke selvbærende som standard. Bakken må være jevn og med tilstrekkelig bærekapasitet, og installasjonsområdet eller gropen må være tørr eller ha et avløp.
2. Trekk en løftestropp gjennom sakselementet. Fest grunnrammen på plattformen eller saksmekanismen. Still bordet i ønsket posisjon. Vri benet som står vast til siden som lasten skal legges på eller tas av fra i oppløftet posisjon. Se illustrasjonen nedenfor.

3. Kontroller at sikkerhetsrammen fungerer lytefritt på alle sider.
4. Posisjoner betjeningselementet slik at operatøren til enhver tid har uhindret utsyn på løftebordet og lasten under driften.

Lasting og lossing på siden av det faststående benet

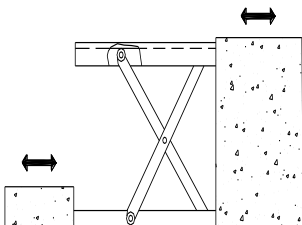

Gropmål

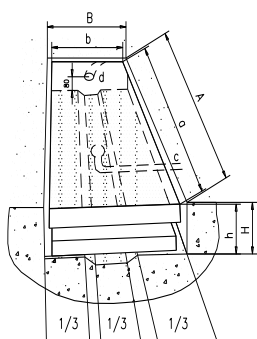

- A. Groplengde = $a + 30$ mm
- B. Gropbredde = $b + 30$ mm
- H. Groptybde = Høyde innkjørt bord + 5 mm
- a. Plattformlengde
- b. Plattformbredde
- c. Avløpsåpning (hvis nødvendig)
- d. Slange for eksterne kabler og ledninger $\varnothing 60$ mm
- h. Laveste høyde

3.



OBS! En ufagmessig bruk av løftebordet kan føre til personskade. Derfor må de følgende instruksene overholdes ved betjeningen.

- ◇ Løftebordet er et bevegelig løfteapparat og tjener til løfting og senking av en nominell last. Det må ikke brukes til andre formål.
- ◇ Løftebordet må bare betjenes av personer som har fått relevant opplæring.

- ◇ Modifisering av løftebordet uten skriftlig godkjenning fra produsenten er forbudt.
- ◇ Bruk bare reservedeler som er godkjent av produsenten.
- ◇ Til sikker drift av bordet må det sørges for at det holdes en tilstrekkelig stor avstand mellom løftebordet og omgivelsene.
- ◇ Hydraulikkaggregatet skal alltid holdes rent og i en ordentlig tilstand.
- ◇ Hydraulikkaggregatet er utstyrt med en elektrisk sikkerhetskontaktlist. Spolene må mates med angitt spenning. Nominell spenning må ikke avvike med mer enn maksimalt $\pm 10\%$ av nominell spenning.
- ◇ Kontroll- og vedlikeholdsarbeider må alltid bare foretas mens løftebordet er uten last.
- ◇ Løftebordet er inne vannbestandig og må bare brukes i tørre omgivelser.

4. DAGLIG KONTROLL

Den daglige kontrollen skal sørge for at feilfunksjoner eller feil ved løftebordet oppdages. Løftebordet skal kontrolleres for følgende punkter før idriftsettelse.



OBS! Løftebordet skal ikke brukes dersom det foreligger en feilfunksjon eller en feil.

- ◇ Overhold alle punkter som er merket med ADVARSEL og OBS.
- ◇ Kontroller bordet for riper, deformeringer og sprekker.
- ◇ Kontroller at løftebordet lar seg flytte lett og jevnt.
- ◇ Kontroller at det ikke siver ut noen hydraulikkolje.
- ◇ Kontroller bordets vertikale avvik.
- ◇ Kontroller om alle skruer og mutre er trukket til.

5. BETJENING AV LØFTEBORDET

■ LASTING

Fordel lasten jevnt på bordet.

■ LØFTING AV BORDET



OBS! Ikke belast løftebordet for mye. Legg lasten jevnt fordelt på bordet. Bordet skal ikke lastes delvis eller konsentrisk.

- ◇ Vri nød-stopp-knappen og slipp den.
- ◇ Trykk på knappen UP [LØFTE]: Drivaggregatet starter og løfter opp lasten.
- ◇ Slipp UP-knappen: Drivaggregatet stopper.

■ SENKING AV BORDET



ADVARSEL! Ikke hold hender og føtter i området ved klippemekanismen.

- ◇ Trykk på knappen DOWN [SENKE] for å senke bordet.
- ◇ Slipp knappen DOWN for å stoppe bordet.

MERK

- ◇ Bordet er utstyrt med en sikkerhetskontaktlist for å forhindre at det oppstår uhell og ulykker.

- ◇ Dersom sikkerhetskontaktlisten berører en gjenstand når bordet senkes, blir løftebordet stående. Så fremt det etter at løftebordet og dets omgivelser har blitt kontrollert ikke kan konstateres noen fare, trykk på UP-knappen et øyeblikk, slik at det elektriske systemet fungerer feilfritt igjen.

■ NØD-STOPP

Nød-stopp kan utføres på to forskjellige måter.

- ◇ Trykk på nød-stopp knappen for å stanse bordet.
- ◇ Trykk sikkerhetskontaktlisten opp for å stanse bordet.

■ TRANSPORT

Ved behov kan løftebordet transporteres ved hjelp av transportøynene.

- ◇ Her må da løfteinnretningens maksimale løftekapasitet overholdes.
- ◇ Transportøynene må oppbevares trygt.

■ MOTOR-DRIFTSTID

- ◇ Motoren må gå maksimalt 9 minutter på én time.

6. HYDRAULIKKPLAN OG STRØMLØPSPLAN

Se illustrasjon 1 og illustrasjon 2.

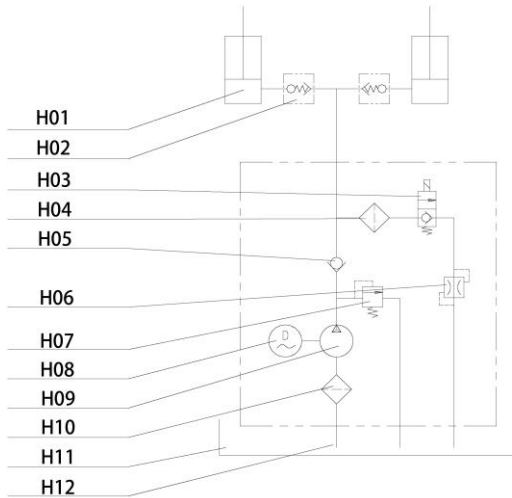

Illustr. 1 Hydraulikkrets

| Nr. | Betegnelse |
|-----|---------------------|
| H01 | Hydraulikksylinder |
| H02 | Skyver |
| H03 | Elektromagnetventil |
| H04 | Filter |
| H05 | Tilbakeslagsventil |
| H06 | Strupeventil |
| H07 | Avlastningsventil |
| H08 | Motor |
| H09 | Hydraulikpumpe |
| H10 | Filter |
| H11 | Oljebeholder |
| H12 | Filter |

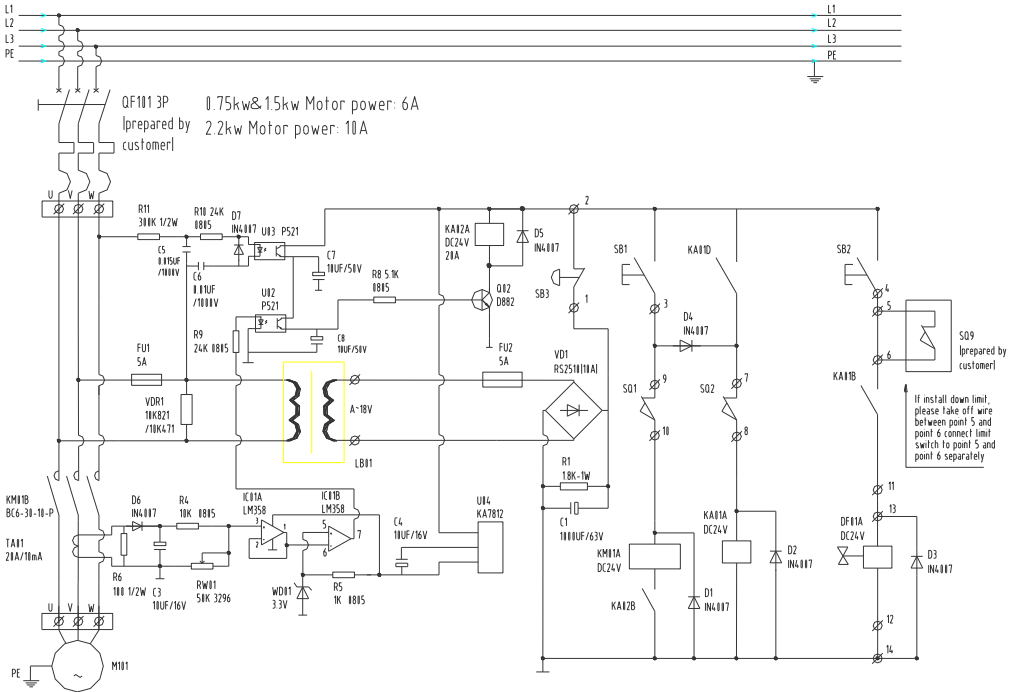

Illustr. 2 Strømløpsplan

[Tekstforklaring]

| | |
|--|--|
| <p>If install down limit, please take off wire between point 5 and point 6. Connect limit switch to point 5 and point 6 separately</p> | <p>Hvis det er installert senkeendebytter, må ledningen mellom punkt 5 og punkt 6 tas av. Koble endebyteren til punkt 5 og punkt 6 separat</p> |
| <p>Prepared by customer</p> | <p>Forberedt av kunden</p> |

| Nr. | Type | Betegnelse | Beskrivelse | Antal |
|-----|-------------------------|-----------------------------|--|-------|
| 1 | LB01 | Styretransformator | DF30-110-460 V / 0-24 V 50 VA | 1 |
| 2 | F1 F2 | Sikring | 5 A | 2 |
| 3 | VD1 | Likeretter | RS-2510 | 1 |
| 4 | VDR1 | Spenningsavhengig motstand | 10K/471 10K/821 | 1 |
| 5 | R1 | Motstand | 1,8 K/1 W | 1 |
| 6 | C1 | Elektrolytisk kjøler | 1000 µF/63 V | 1 |
| 7 | KM01 | AC-vern | BC-30-10 | 1 |
| 8 | KA1 KA2 | Relé i midten | SRC-24VDC-SH | 2 |
| 9 | D1 D2 D3 D4 D5 D6 D7 | Likeretterdiode av silisium | IN4007 | 7 |
| 10 | DF01 | Elektromagnetventil | DC24V | 1 |
| 11 | SB3 | Nød-stopp knapp | XB2-ES542C+ZB-BY9101 | 1 |
| 12 | SB2 | Knapp Down | XB2-BA21C | 1 |
| 13 | SB1 | Knapp Up | XB2-BA21C | 1 |
| 14 | SQ1 | Løftbegrensningsbryter | D4V-8108Z | 1 |
| 15 | SQ2 | Sikkerhetskontaktlist | | 2 |
| 16 | SQ9 | Senkebegrensningsbry | D4V-8108Z (fra kunden) | 1 |
| 17 | M101 | Pumpemotor | | 1 |
| 18 | QF101 | Vernebryter | C45N3P (6 A/0,75-1,5 kW, 10 A/2,2 kW) | 1 |
| 19 | R6 | Motstand | 100/0,5 W | 1 |
| 20 | R4 | Motstand | 10K/0805 | 1 |
| 21 | R5 | Motstand | 1K/0805 | 1 |
| 22 | RW01 | Reostat | 50 K | 1 |
| 23 | WD01 | Stabilovolt-rør | 3,3 V | 1 |
| 24 | C3 C4 C7 C8 | Elektrolytisk kondensator | 10 µF/50 V 10 µF/16 V | 3 |
| 25 | IC01 | Integrert koblingskrets | LM358 | 1 |
| 26 | U04 | Integrert koblingskrets | KA7812 | 1 |
| 27 | U02 U03 | Elektrisk dipol | P521 | 2 |
| 28 | TA01 | Strømtransformator | 20 A | 1 |
| 29 | R9 R10 | Motstand | 24K/0805 | 2 |
| 30 | R8 | Motstand | 5,1K/0805 | 1 |
| 31 | R11 | Motstand | 300K/0,5W | |
| 32 | C5 C6 | Elektrolytisk kondensator | 0,015 µF/1000 V 0,01 µF/1000 V | 2 |
| 33 | Q02 | Audion | D882 | 1 |

7. VEDLIKEHOLDSVEILEDNING

- Skrueforbindelser, tetninger og oljetilkoblinger må kontrolleres regelmessig.
- Kontroller regelmessig at løftebordet fungerer som det skal.
- Før det utføres vedlikeholdsarbeider på løftebordet, må strømforsyningen brytes.
- Etter vedlikeholdt må det kontrolleres på nytt at løftebordet fungerer lytefritt.
- Vedlikeholdsarbeider må UTELUKKENDE gjennomføres av personell med relevante kvalifikasjoner.
- Kontroller mikrobryteren til verneinnretningen regelmessig.
- Hydraulikken skal kontrolleres regelmessig, rett samtidig oppmerksomheten mot unormale lyder og føl med fingrene over motoroverflaten.

Obs! Før motoroverflaten berøres med fingrene, må strømforsyningen avbrytes.

- Etter lange driftstider må oljefilteret rengjøres og eventuelt skiftes ut.
- Tilstrekkelig smøring er nødvendig slik at løftebordet er lettbevegelig og har en lang brukstid.
- Tabellen nedenfor gir en oversikt over vedlikeholdsarbeidene som skal gjennomføres regelmessig.

| Vedlikeholdsaktivitet | Etter 500 driftstimer eller hver 3. måned | Etter 2000 driftstimer eller en gang i året |
|---|---|---|
| Kontroller oljenivået i oljebekkeren | ☆ | |
| Kontroller oljefilteret og rengjør det om nødvendig | ☆ | |
| Stram til alle skrueforbindelser | ☆ | |
| Kontroller oljeledninger for slitasje | ☆ | |
| Kontroller hydraulikksylinderen | ☆ | |
| Stram til hovedkomponentene | ☆ | |
| Kontroller mikrobryterens funksjon | ☆ | |
| Kontroller løftebordets generelle driftstilstand | ☆ | |
| Smør alle ledd og lagringspunkter | ☆ | |
| Kontroller akselkontakter for slitasje | | ☆ |
| Første skifte av hydraulikkolje | Etter 10 driftstimer | |
| Skift hydraulikkolje | | ☆ |
| Kontroller oljeledningene for tetthet | | ☆ |

Merknad: ☆ står for gjennomføring av vedlikeholdsaktiviteten

8. SMØREPUNKTER

1. Stempelstanglage
2. Nedre løpehjul
3. Feste øvre spindelarm
4. Dreiepunkt
5. Feste nedre spindelarm
6. Øvre løpehjul

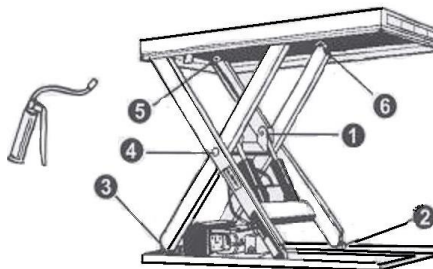

Ved smøring av lagrene må løftebordet ikke være lastet! Ved kontroll av oljenivået må det hukes på at oljebeholderen inneholder mest olje når bordet er fullstendig nedsenket. Hydraulikkolje skal behandles som farlig avfallsstoff!

9. FEILRETTING

Merk: Før det utføres vedlikeholdsarbeider, må to ringskruer vrís inn i de tilhørende skruhullene i grunnrammen for å forhindre at bordet senker seg utilsiktet.

| Problem | Mulig årsak | Tiltak til utbedring |
|--|--|--|
| Det er ikke mulig å løfte bordet selv om motoren går normalt | <ul style="list-style-type: none">◇ Ringskruen har ikke blitt fjernet◇ Feil vekselstrømspenning◇ Feil ved elektromagnetventilen◇ Bordet er for tungt lastet | <ul style="list-style-type: none">◇ Fjern ringskruen◇ Korrigjer vekselstrømspenningen◇ Kontroller elektromagnetventilens funksjon◇ Fjern overlasten |
| Bordet lar seg ikke løfte, og motoren går ikke | <ul style="list-style-type: none">◇ Løftegrensebryteren (hvis installert) defekt | <ul style="list-style-type: none">◇ Skift ut løftegrensebryteren |
| Bordet lar seg ikke senke | <ul style="list-style-type: none">◇ Senkegrensebryteren eller mikrobryteren på sikkerhetskontaktlisten defekt◇ Feil ved elektromagnetventilen◇ Verneinnretning aktiv◇ Kretskortfeil | <ul style="list-style-type: none">◇ Skift ut senkegrensebryteren eller mikrobryteren◇ Kontroller elektromagnetventilens funksjon og reparer den◇ Trykk kort på UP-knappen◇ Skift ut kretskortet |
| Bena kjører over endeosisjonen (hvis forhånden) ved senking | <ul style="list-style-type: none">◇ Elektromagnetventil utett◇ Hydraulikksylindertetning skadet | <ul style="list-style-type: none">◇ Reparer elektromagnetventilen og skift den ut om nødvendig◇ Kontroller tetningen og skift den ut om nødvendig |
| Bordet når ikke sin øvre endeosisjon | <ul style="list-style-type: none">◇ For lite olje◇ Løftegrensebryteren er defekt | <ul style="list-style-type: none">◇ Fyll på tilstrekkelig med olje◇ Kontroller løftegrensebryteren og reparer den. Skift ut om nødvendig |

Bruk hydraulikkolje av type ISO HL32.

10. TEKNISKE SPESIFIKASJONER

| Modell | | MW0501 | MW1001 | MW1002 | MW2001 | MW2002 |
|------------------------|-----------------------------|------------------------------|-----------------------------|-----------------------------|-----------------------------|-----------------------------|
| Løftelast | kg | 500 | 1200 | 1200 | 2200 | 2200 |
| Plattformstørrelse | L x B mm | 900 x 600 | 1350 x 800 | 1350 x 1000 | 1350 x 800 | 1350 x 1000 |
| Høyde innkjørt | mm | 160 | 180 | 180 | 230 | 230 |
| Høyde kjørt ut | mm | 760 | 1080 | 1080 | 1120 | 1120 |
| Grunnrammens størrelse | mm | 900 x 576 | 1300 x 740 | 1300 x 740 | 1310 x 785 | 1310 x 785 |
| Løftetid | Sekunder | 13-17 | 25-30 | 25-30 | 18-24 | 18-24 |
| Drivaggregat | Effekt/spenning | 400 V / 50 Hz, AC 0,37 kW | 400 V / 50 Hz, AC 1,1 kW | 400 V / 50 Hz, AC 1,1 kW | 400 V / 50 Hz, AC 2,2 kW | 400 V / 50 Hz, AC 2,2 kW |
| | Turtall(min ⁻¹) | 1400 | 1400 | 1400 | 1400 | 1400 |
| | Beskyttelsesklasse | IP54 | IP54 | IP54 | IP54 | IP54 |
| | Isolering | F | F | F | F | F |
| Nettovekt | kg | 94 | 220 | 232 | 260 | 274 |

11. Installasjonsveiledning for pedalbryteren (tilvalg):

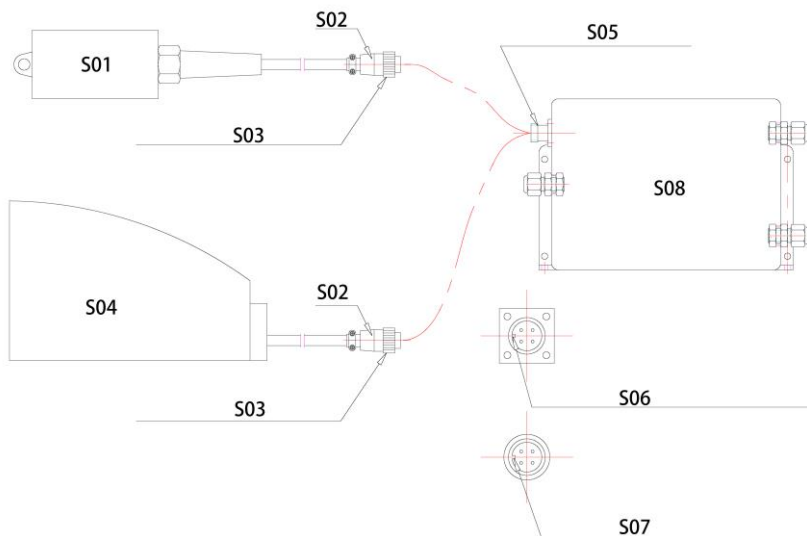

| Nr. | Betegnelse |
|-----|-------------------------|
| S01 | Håndbryter |
| S02 | Støpsel |
| S03 | Låsemutter på støpselet |
| S04 | Pedalbryter |
| S05 | Bryterkontakt |
| S06 | Nese til bryterkontakt |
| S07 | Sliss i støpselet |
| S08 | Elektronisk styreenhet |

11.1 Løft opp plattformen med håndbryteren til en viss høyde (slik at vedlikeholdsstøtten lett lar seg skyve inn)

11.2 Senk ned plattformen inntil vedlikeholdsstøtten ligger inntil rammen, slik at plattformen ikke kan senkes lengre ned.

- 11.3 Trekk ut håndbryteren: Vri ut låsemutteren på støpselet til håndbryteren gjengekontakten idet du vrir moturs. Trekk ut støpselet til håndbryteren.
- 11.4 Sett støpselet til pedalbryteren inn i kontakten (slissen i støpselet må være rettet mot nesen i kontakten).
- 11.5 Stram til låsemutteren på støpselet til pedalbryteren medurs for å koble støpsel og kontakt fast sammen.
- 11.6 Kjør opp plattformen med pedalbryteren og fjern vedlikeholdsstøtten.

Eu-Konformitetserklæring
I henhold til EU-maskinretningslinje 2006/42/EC

Hermed erklærer vi, at de maskinene som er betegnet nedenfor på grunn av deres konsipering, konstruksjon og byggemåte og at den av oss i handelen brakte type tilsvare de vedkommende grunnleggende sikkerhets- og helsekrav til Eu - retningslinjene.

Ved en forandring av maskinen som ikke er gjort i overensstemmelse med oss mister denne erklæringen sin gyldighet.

| | |
|-----------------------------------|---|
| Betegnelse av maskinene: | Løftebord |
| Maskintyper: | MW0501, MW1001, MW1002 MW2001, MW2002 K 658791 – G 287523 K 658792 – G 287526 K 658793 – G 287529 K 658794 – G 287532 K 658795 – G 287535 |
| Vedkommende EU-retningslinjer: | EU-maskinretningslinje (2006/42/EC) |
| Leverandørens navn: | Simon, Evers & Co. GmbH |
| Adresse: | Katharinenstrasse 9 20457 Hamburg |
| Dato: | 17.08.2021 |
| Leverandørens signatur: | Simon, Evers & Co. GmbH |

ppa. Münchow

Simon, Evers & Co. GmbH
Hauptstraße 9, 20457 Hamburg
Telefon: +49 40 29 29 29 - 0
Fax: +49 40 29 29 29 - 0

Handleiding

Heftafel

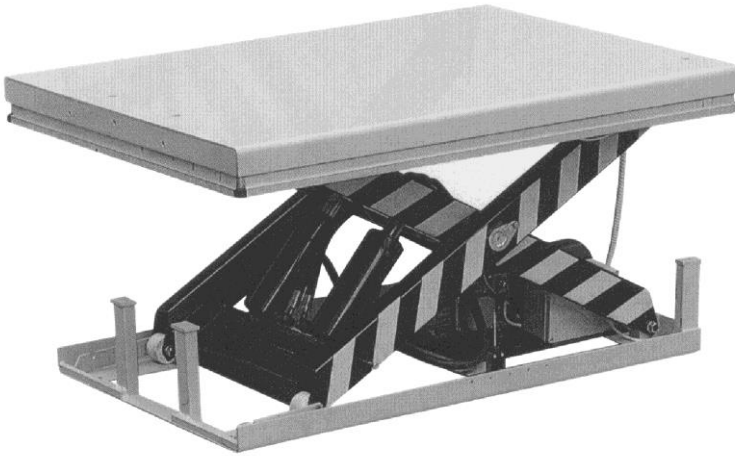

K 658791 – G 287523

K 658792 – G 287526

K 658793 – G 287529

K 658794 – G 287532

K 658795 – G 287535

Opmerking: als exploitant / gebruiker dient u deze handleiding absoluut te lezen, voordat u de heftafel gebruikt.

HARTELIJK DANK DAT U VOOR ONS PRODUCT HEBT GEKOZEN DEZE HANDLEIDING BESCHRIJFT DE JUISTE BEDIENING OM EEN LANGE LEVENSDUUR VAN HET PRODUCT TE KUNNEN WAARBORGEN. LEES DEZE HANDLEIDING VÓÓR GEBRUIK VAN DE HEFTAFEL A.U.B. ZORGVULDIG DOOR EN WAARBORG DAT U ALLES GOED HEBT BEGREPEN. BEWAAR DE HANDLEIDING OP EEN GESCHIKTE PLEK BINNEN HANDBEREIK. NEEM CONTACT OP MET UW DEALER INDIEN DE HANDLEIDING EN/OF WAARSCHUWINGSSTICKERS OP HET PRODUCT ONTBREKEN. *OPMERKING: deze handleiding werd geschreven voor opgeleid vakpersoneel. Ze bevat instructies voor het correcte gebruik van het product en een onderdelenlijst. Desondanks vormt deze handleiding geen vervanging voor de ervaring en de kennis van de gebruiker.*

1.



WAARSCHUWING! *Het ondeskundige gebruik van de heftafel kan leiden tot ernstig letsel. Neem daarom bij de bediening de volgende instructies in acht.*

- ◇ Lees deze handleiding vóór gebruik van het product a.u.b. zorgvuldig door en waarborg dat u alles goed hebt begrepen. Alle veiligheidsinstructies moeten strikt in acht worden genomen.
- ◇ Vóór de ingebruikname moeten alle veiligheidsvoorzieningen worden gecontroleerd.
- ◇ Waarborg dat het hefbereik vrij van hindernissen is.
- ◇ Houd handen en voeten buiten het bereik van het schaarmechanisme en het frame.
- ◇ Draai de ringbouten vóór werkzaamheden met de heftafel in het basisframe.
- ◇ Laad de heftafel niet te vol. Verdeel de last overeenkomstig het lastverdelingsdiagram op de heftafel.
- ◇ Waarborg dat de netspanning en de frequentie ter plekke overeenkomen met de technische gegevens van de heftafel.

- ◇ Plaats de heftafel op een vlakke, vaste ondergrond.
- ◇ Alle elektrische aansluitwerkzaamheden moeten worden uitgevoerd door dienovereenkomstig vakpersoneel.
- ◇ Raak de bewegende onderdelen van de heftafel tijdens het bedrijf niet aan.
- ◇ Tijdens het omhoog en omlaag sturen van de heftafel mag de last niet veranderd of bewogen worden.
- ◇ Til de last niet op omdat dit kan leiden tot materiële schade en persoonlijk letsel.
- ◇ De heftafel mag niet worden bediend als zich een persoon onder de tafel bevindt.
- ◇ De veiligheidsklep aan het hydraulische aggregaat mag niet worden versteld.
- ◇ De heftafel mag niet worden gebruikt als de opbouw ook maar een beetje vervormd is.
- ◇ Niet gebruiken op explosiegevaarlijke of licht ontvlambare plaatsen.

Opmerking! De vermelding van de maximale belasting heeft betrekking op de gelijkmatig over het hele platform verdeelde last.

In de norm **EN1570** 'Veiligheidsvereisten aan heftafels' zijn de volgende eisen vastgelegd:

- I. 100 % van de nominale last (maximale last) gelijkmatig verdeeld over het hele oppervlak van het platform;
- II. of 50 % van de nominale last (maximale last) gelijkmatig verdeeld over de halve platformlengte;
- III. of 33 % van de nominale last (maximale last) gelijkmatig verdeeld over de halve platformbreedte.

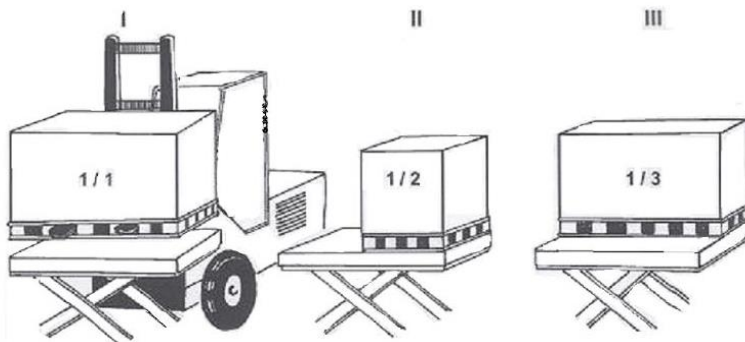

2 INSTALLATIE VAN DE HEFTAFEL OP DE VLOER OF IN EEN KUIL



Dubbele of drievoudige schaarheftafels moeten met spreidbouts of dergelijke in de vloer /

ondergrond worden bevestigd.

Het is raadzaam om ook alle andere

soorten heftafels – met uitzondering van mobiele eenheden – veilig in de vloer te verankeren om abusievelijk verschuiven te vermijden.

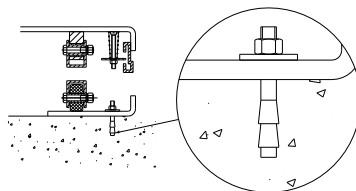

Mechanische/elektrische installatiewerkzaamheden

1. Het basisframe van de heftafel is niet standaard zelfdragend. De vloer moet vlak en draagkrachtig en het installatiebereik resp. de kuil droog zijn of over een afvoer beschikken.
2. Trek een hijsgordel door het schaarelement. Bevestig het basisframe aan het platform of het schaarmechanisme. Breng de tafel in de gewenste positie. Draai het vaststaande been naar de zijde van waar de last in omhooggestuurde positie geplaatst of verwijderd wordt. Zie navolgende afbeelding.

3. Controleer de correcte werking van het veiligheidsframe aan alle zijden.
4. Het bedieningselement moet zodanig worden gepositioneerd dat de bediener tijdens het gebruik te allen tijde vrij zicht heeft op de heftafel en de last.

Be- en ontladen aan de zijde van het vaststaande been

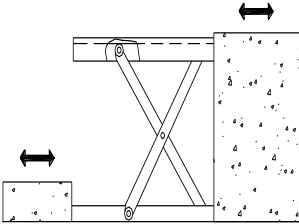

Afmetingen van de kuil

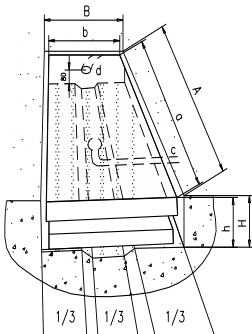

- A. Lengte van de kuil = $a + 30$ mm
- B. Breedte van de kuil = $b + 30$ mm
- H. Diepte van de kuil = hoogte van de ingestuurde tafel + 5 mm
- a. Lengte v.h. platform
- b. Breedte v.h. platform
- c. Afvoeropening (zo nodig)
- d. Slang voor externe kabel en leidingen $\varnothing 60$ mm
- h. Geringste hoogte

3.



OPGELET! Ondeskundig gebruik van de heftafel kan leiden tot persoonlijk letsel. Neem daarom bij de bediening de volgende instructies in acht.

- ◇ De heftafel is een mobiel hefwerktuig en is bedoeld voor het optillen en neerlaten van een nominale last. Hij mag niet voor andere doeleinden worden gebruikt.

- ◇ De heftafel mag alleen worden bediend door dienovereenkomstig geïnstrueerde personen.
- ◇ Het is strikt verboden, de heftafel te modificeren zonder de uitdrukkelijke schriftelijke toestemming van de fabrikant.
- ◇ Gebruik alleen door de fabrikant aanbevolen reserveonderdelen.
- ◇ Zorg voor een voldoende grote afstand tussen de heftafel en de omgeving om het veilige gebruik van de heftafel te kunnen waarborgen.
- ◇ Houd het hydraulische aggregaat altijd schoon en in goede staat.
- ◇ Het hydraulische aggregaat is uitgerust met een elektrische veiligheidscontactlijst. De spoelen moeten met de aangegeven spanning worden verzorgd. De netspanning mag maximaal $\pm 10\%$ van de voorgeschreven netspanning afwijken.
- ◇ Voer controle- en onderhoudswerkzaamheden alleen uit bij een onbeladen heftafel.
- ◇ De heftafel is niet waterbestendig en mag alleen in een droge omgeving worden gebruikt.

4. DAGELIJKSE CONTROLE

De dagelijkse controle is bedoeld om defecten aan of storingen van de heftafel te herkennen. Vóór de ingebruikname dient de heftafel op de volgende punten te worden gecontroleerd.



OPGELET! Gebruik de heftafel niet in geval van een defect of storing.

- ◇ Neem a.u.b. alle punten in acht die gekenmerkt zijn met WAARSCHUWING en OPGELET.
- ◇ Controleer de heftafel op krassen, vervormingen en scheuren.
- ◇ Controleer de soepele verrijdbaarheid van de heftafel.
- ◇ Waarborg dat geen hydrauliekolie lekt.

- ◇ Controleer de verticale afwijking van de tafel.
- ◇ Controleer of alle bouten en moeren vast zijn aangedraaid.

5. GEBRUIK VAN DE HEFTAFEL

■ BELADEN

Verdeel de last gelijkmatig op de heftafel.

■ TAFEL OMHOOG STUREN



OPGELET! Laad de heftafel niet te vol.
Verdeel de last gelijkmatig. Belaad de tafel
niet gedeeltelijk en niet concentrisch.

- ◇ Draai de noodstopstoets en laat hem los.
- ◇ Druk op de toets UP [OMHOOG]: het aandrijfaggregaat start en tilt de last op.
- ◇ Laat de toets UP los: het aandrijfaggregaat stopt.

■ TAFEL OMLAAG STUREN



WAARSCHUWING! Houd handen en voeten
buiten het bereik van het
schaarmechanisme.

- ◇ Druk op de toets DOWN [OMLAAG] om de tafel omlaag te sturen.
- ◇ Laat de toets DOWN los om de tafel te stoppen.

OPMERKING

- ◇ Ter vermijding van ongevallen is de tafel uitgerust met een veiligheidscontactlijst.

- ◇ Als de veiligheidscontactlijst bij het omlaag sturen van de tafel een voorwerp raakt, stopt de heftafel. Als na de controle van de heftafel en de omgeving geen gevaar kan worden geconstateerd, drukt u kort op de toets UP, zodat de elektra weer optimaal functioneert.

■ NOODSTOP

De noodstop kan op twee manieren worden geactiveerd.

- ◇ Druk op de noodstop-toets om de tafel te stoppen.
- ◇ Druk de veiligheidscontactlijst naar boven om de tafel te stoppen.

■ TRANSPORT

Zo nodig kan de heftafel aan de transportogen worden getransporteerd.

- ◇ Let daarbij op het maximale draagvermogen van het hijswerktuig.
- ◇ Bewaar de transportogen op een veilige plaats.

■ BEDRIJFSDUUR MOTOR

- ◇ De motor mag in een uur maximaal 9 minuten lopen.

6. HYDRAULIEKSHEMA EN STROOMSCHEMA

Zie afbeelding 1 en afbeelding 2

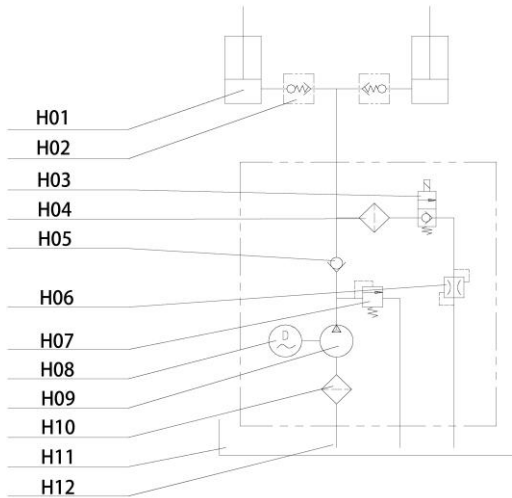

Afb. 1 Hydraulisch circuit

| Nr. | Benaming |
|-----|-------------------------|
| H01 | Hydrauliekcilinder |
| H02 | Schuif |
| H03 | Elektromagnetische klep |
| H04 | Filter |
| H05 | Terugslagklep |
| H06 | Smoorklep |
| H07 | Ontlastingsklep |
| H08 | Motor |
| H09 | Hydrauliekpomp |
| H10 | Filter |
| H11 | Olierservoir |
| H12 | Filter |

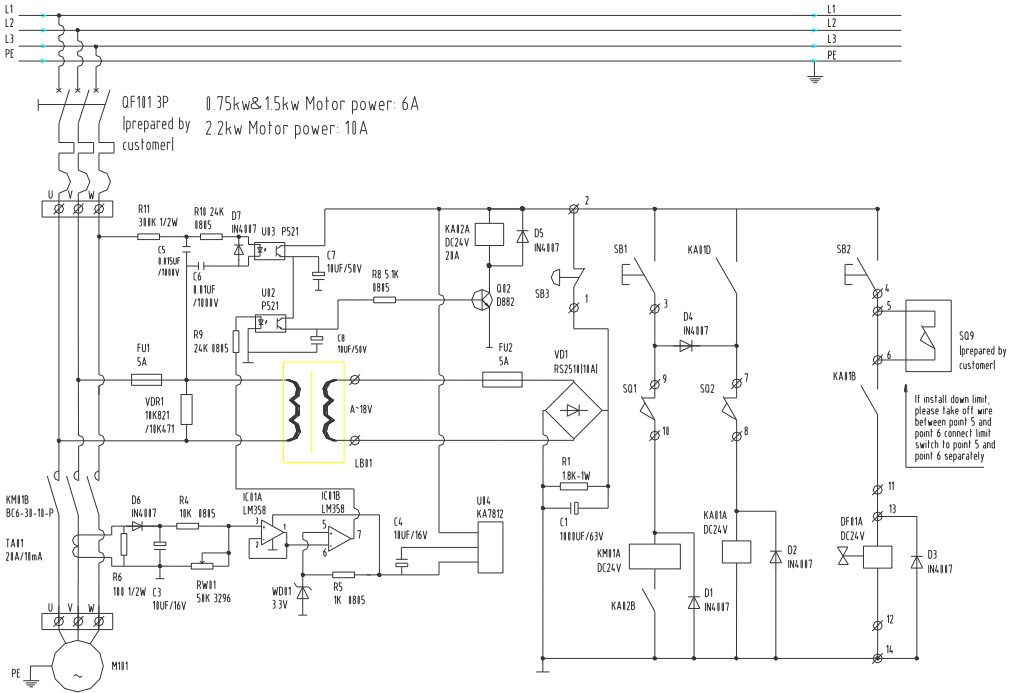

Afb. 2 Stroomschema

[Legenda]

| | |
|--|--|
| <p>If install down limit, please take off wire between point 5 and point 6. Connect limit switch to point 5 and point 6 separately</p> | <p>Haal bij de montage van de onderste eindschakelaar de bedrading op punt 5 en 6 los. Sluit de eindschakelaar apart aan op punt 5 en 6.</p> |
| <p>Prepared by customer</p> | <p>Vorbereid door de klant.</p> |

| Nr. | Type | Benaming | Beschrijving | Aant. |
|-----|-------------------------|----------------------------------|--|-------|
| 1 | LB01 | Stuurtransformator | DF30-110-460 V / 0-24 V 50 VA | 1 |
| 2 | F1 F2 | Zekering | 5 A | 2 |
| 3 | VD1 | Gelijkrichter | RS-2510 | 1 |
| 4 | VDR1 | Spanningsafhankelijke weerstand | 10K/471 10K/821 | 1 |
| 5 | R1 | Weerstand | 1,8 K/1 W | 1 |
| 6 | C1 | Elektrolytische koeler | 1000 µF/63 V | 1 |
| 7 | KM01 | AC-relais | BC-30-10 | 1 |
| 8 | KA1 KA2 | Middelgroot relais | SRC-24VDC-SH | 2 |
| 9 | D1 D2 D3 D4 D5 D6 D7 | Gelijkrichterdiode van silicium | IN4007 | 7 |
| 10 | DF01 | Elektromagnetische klep | DC24V | 1 |
| 11 | SB3 | Noodstopstoets | XB2-ES542C+ZB-BY9101 | 1 |
| 12 | SB2 | Toets Down | XB2-BA21C | 1 |
| 13 | SB1 | Toets Up | XB2-BA21C | 1 |
| 14 | SQ1 | Schakelaar v. hefbegrenzing | D4V-8108Z | 1 |
| 15 | SQ2 | Veiligheidscontactlijst | | 2 |
| 16 | SQ9 | Schakelaar v. neerlaatbegrenzing | D4V-8108Z (bedrijfsintern) | 1 |
| 17 | M101 | Pompmotor | | 1 |
| 18 | QF101 | Aardlekschakelaar | C45N3P (6 A/0,75-1,5 kW, 10 A/2,2 kW) | 1 |
| 19 | R6 | Weerstand | 100/0,5 W | 1 |
| 20 | R4 | Weerstand | 10K/0805 | 1 |
| 21 | R5 | Weerstand | 1K/0805 | 1 |
| 22 | RW01 | Regelweerstand | 50 K | 1 |
| 23 | WD01 | Stabilovolt-buis | 3,3 V | 1 |
| 24 | C3 C4 C7 C8 | Elektrolytische condensator | 10 µF/50 V 10 µF/16 V | 3 |
| 25 | IC01 | Geïntegreerd schakelcircuit | LM358 | 1 |
| 26 | U04 | Geïntegreerd schakelcircuit | KA7812 | 1 |
| 27 | U02 U03 | Elektrische dipool | P521 | 2 |
| 28 | TA01 | Stroomtransformator | 20 A | 1 |
| 29 | R9 R10 | Weerstand | 24K/0805 | 2 |
| 30 | R8 | Weerstand | 5,1K/0805 | 1 |
| 31 | R11 | Weerstand | 300 K/0,5 W | |
| 32 | C5 C6 | Elektrolytische condensator | 0,015 µF/1000 V 0,01 µF/1000 V | 2 |
| 33 | Q02 | Audion | D882 | 1 |

7. ONDERHOUDSHANDLEIDING

- Controleer regelmatig de boutverbindingen, afdichtingen en olieaansluitingen.
- Controleer regelmatig de correcte werking van de heftafel.
- Onderbreek de stroomvoorzorging voordat u met onderhoudswerkzaamheden aan de heftafel begint.
- Controleer na afloop van de onderhoudswerkzaamheden de correcte werking van de heftafel.
- Onderhoudswerkzaamheden mogen UITSLUITEND worden uitgevoerd door dienovereenkomstig gekwalificeerd personeel.
- Controleer regelmatig de microschakelaars van de veiligheidsinrichting.
- Controleer regelmatig de hydrauliek. Let daarbij op abnormale geluiden en tast het oppervlak van de motor af.

Let op! Onderbreek de stroomvoorziening voordat u het oppervlak van de motor aftast.

- Reinig de oliefilter na langere looptijden en vervang hem zo nodig.
- Een voldoende smering is een strikte vereiste voor een soepele loop en een lange looptijd van de heftafel.
- De onderstaande tabel toont een overzicht van de regelmatig uit te voeren onderhoudswerkzaamheden.

| Onderhoud | Na 500 bedrijfsuren of om de 3 maanden | Na 2000 bedrijfsuren of één keer per jaar |
|--|--|---|
| Oliepeil in het oliereservoir controleren | ☆ | |
| Oliefilter controleren en zo nodig reinigen | ☆ | |
| Alle boutverbindingen vastdraaien | ☆ | |
| Olieleidingen op slijtage controleren | ☆ | |
| Hydrauliekcilinders controleren | ☆ | |
| Hoofdcomponenten vastdraaien | ☆ | |
| Werking van de microschakelaars controleren | ☆ | |
| Bedrijfstoestand van de heftafel controleren | ☆ | |
| Alle scharnieren en lagerpunten smeren | ☆ | |
| Asbussen op slijtage controleren | | ☆ |
| Eerste verversing van de hydrauliekolie | na 10 bedrijfsuren | |
| Hydrauliekolie verversen | | ☆ |
| Olieleidingen op dichtheid controleren | | ☆ |
| Opmerking: ☆ betekent uitvoeren van de onderhoudstaak | | |

8. SMEERPUNTEN

1. Zuigstanglager
2. Onderste loopwiel
3. Bevestiging bovenste beenelement
4. Draaipunt
5. Bevestiging onderste beenelement
6. Bovenste loopwiel

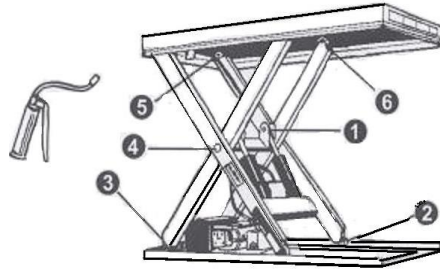

De heftafel mag niet beladen zijn als de lagers worden gesmeerd! Houd er bij de controle van het oliepeil rekening mee dat het oliereservoir de meeste olie bevat als de tafel volledig omlaag gestuurd is. Hydrauliekolie moet als gevaarlijk afval worden behandeld!

9. VERHELPEN VAN STORINGEN

Opmerking: Draai vóór onderhoudswerkzaamheden twee ringbouten in de betreffende boutgaten van het basisframe om een abusievelijk omlaagsturen van de tafel te vermijden.

| Probleem | Mogelijke oorzaak | Maatregel |
|---|---|---|
| De tafel stuurt bij normaal lopende motor niet omhoog | <ul style="list-style-type: none"> ◇ Ringbout werd niet verwijderd ◇ Verkeerde wisselstroomspanning ◇ Storing van de elektrische magneetklep ◇ Tafel is overladen | <ul style="list-style-type: none"> ◇ Ringbout verwijderen ◇ Wisselstroomspanning corrigeren ◇ Werking van de elektrische magneetklep controleren ◇ Overbelasting verwijderen |
| De tafel stuurt niet omhoog en de motor loopt niet | <ul style="list-style-type: none"> ◇ Schakelaar v. d. hefbegrenzing (indien voorhanden) defect | <ul style="list-style-type: none"> ◇ Schakelaar v.d. hefbegrenzing vervangen |
| De tafel stuurt niet omlaag | <ul style="list-style-type: none"> ◇ Schakelaar v.d. neerlaatbegrenzing of microscharakelaar aan de veiligheidscontactlijst defect ◇ Storing van de elektrische magneetklep ◇ Veiligheidsvoorziening actief ◇ Defect in de printplaat | <ul style="list-style-type: none"> ◇ Schakelaar v.d. neerlaatbegrenzing of microscharakelaar vervangen ◇ Werking van de elektrische magneetklep controleren en deze zo nodig repareren ◇ Toets UP kort indrukken ◇ Printplaat vervangen |
| Been gepasseerd bij het omlaag sturen in de eindpositie (indien voorhanden) | <ul style="list-style-type: none"> ◇ Elektrische magneetklep lek ◇ Afdichting v.d. hydrauliekcilinder beschadigd | <ul style="list-style-type: none"> ◇ Elektrische magneetklep repareren of zo nodig vervangen ◇ Afdichting controleren en zo nodig vervangen |

| | | |
|---|--|---|
| De tafel bereikt de bovenste eindpositie niet | <ul style="list-style-type: none"> ◇ Te weinig olie ◇ Schakelaar v.d. hefbegrenzing beschadigd | <ul style="list-style-type: none"> ◇ Voldoende olie bijvullen ◇ Schakelaar voor de hefbegrenzing controleren en repareren. Zo nodig vervangen |
|---|--|---|

Gebruik hydrauliekolie van het type ISO HL32.

10. TECHNISCHE GEGEVENS

| Model | | MW0501 | MW1001 | MW1002 | MW2001 | MW2002 |
|--------------------------|--------------------------------|---------------------------|--------------------------|--------------------------|--------------------------|--------------------------|
| Hefvermogen | kg | 500 | 1200 | 1200 | 2200 | 2200 |
| Afmetingen v.h. platform | L x B mm | 900 x 600 | 1350 x 800 | 1350 x 1000 | 1350 x 800 | 1350 x 1000 |
| Hoogte ingestuurd | mm | 160 | 180 | 180 | 230 | 230 |
| Hoogte uitgestuurd | mm | 760 | 1080 | 1080 | 1120 | 1120 |
| Afmetingen basisframe | mm | 900 x 576 | 1300 x 740 | 1300 x 740 | 1310 x 785 | 1310 x 785 |
| Heftijd | seconden | 13–17 | 25–30 | 25–30 | 18–24 | 18–24 |
| Aandrijfaggregaat | Vermogen/spanning | 400 V / 50 Hz, AC 0,37 kW | 400 V / 50 Hz, AC 1,1 kW | 400 V / 50 Hz, AC 1,1 kW | 400 V / 50 Hz, AC 2,2 kW | 400 V / 50 Hz, AC 2,2 kW |
| | Toerental (min ⁻¹) | 1400 | 1400 | 1400 | 1400 | 1400 |
| | Beschermingsklasse | IP54 | IP54 | IP54 | IP54 | IP54 |
| | Isolatie | F | F | F | F | F |
| Nettogewicht | kg | 94 | 220 | 232 | 260 | 274 |

11. Installatiehandleiding voor de voetschakelaar (optioneel):

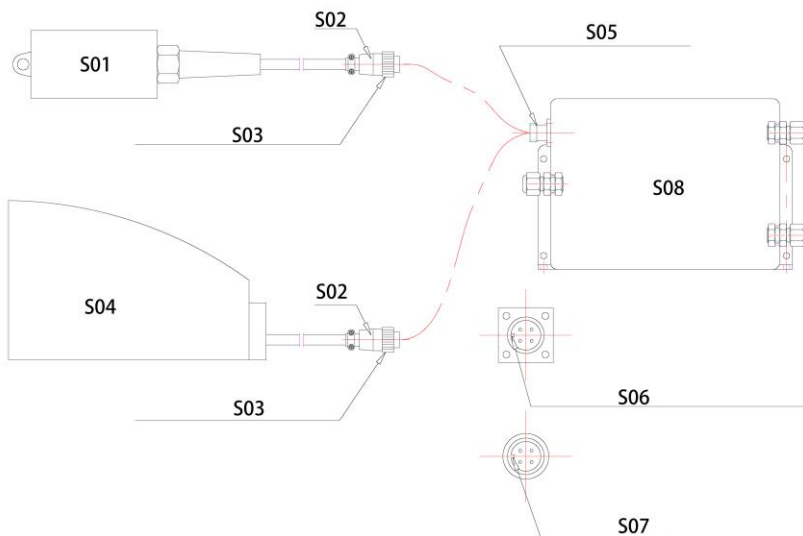

| Nr. | Benaming |
|-----|---|
| S01 | Handschakelaar |
| S02 | Stekker |
| S03 | Borgmoer aan de stekker |
| S04 | Voetschakelaar |
| S05 | Busaansluiting voor de schakelaar |
| S06 | Nok in de busaansluiting voor de schakelaar |
| S07 | Inkeping in de stekker |
| S08 | Elektronisch stuurapparaat |

11.1 Til het platform met behulp van de handschakelaar op tot een bepaalde hoogte (zodat de onderhoudssteun gemakkelijk kan worden ingeschoven)

11.2 Stuur het platform omlaag totdat de onderhoudssteun tegen het frame aan ligt, zodat het platform niet verder omlaag kan bewegen.

- 11.3 Trek de handschakelaar eruit: draai de borgmoer aan de stekker van de handschakelaar tegen de klok in uit de draadbus. Trek de stekker van de handschakelaar eruit.
- 11.4 Steek de stekker van de voetschakelaar in de bus (de inkeping in de stekker moet zijn uitgelijnd aan de nok in de bus).
- 11.5 Draai de borgmoer aan de stekker van de voetschakelaar met de klok mee vast om de stekker en de bus vast met elkaar te verbinden.
- 11.6 Stuur het platform met de voetschakelaar omhoog en verwijder de onderhoudssteun.

EG-conformiteitsverklaring
volgens de EG-machinerichtlijn 2006/42/EC

Hiermee verklaren wij dat de hieronder beschreven machines op grond van hun ontwerp, constructie en bouwwijze en in de door ons op de markt gebrachte uitvoering voldoen aan de dienovereenkomstige fundamentele veiligheids- en gezondheidsbepalingen van de EG-richtlijn.

Bij wijzigingen aan de machine die niet tevoren met ons werden besproken, wordt deze verklaring ongeldig.

| | |
|--|---|
| Benaming: | Heftafel |
| Machinetype: | MW0501, MW1001, MW1002 MW2001, MW2002 K 658791 – G 287523 K 658792 – G 287526 K 658793 – G 287529 K 658794 – G 287532 K 658795 – G 287535 |
| Van toepassing zijnde EG-richtlijnen: | EG-machinerichtlijn 2006/42/EG |
| Naam van de leverancier: | Simon, Evers & Co. GmbH |
| Adres: | Katharinenstrasse 9 20457 Hamburg |
| Datum: | 17.08.2021 |
| Handtekening leverancier: | <i>Simon, Evers & Co. GmbH</i> |

ppa. Münchow
Simon, Evers & Co. GmbH
Hauptstraße 9, 20457 Hamburg
Telefon: 040 29 29 29 - D. Jochen Trübner
Fax: 040 / 20 33 01 - 0

Manual de instruções

Plataforma elevadora

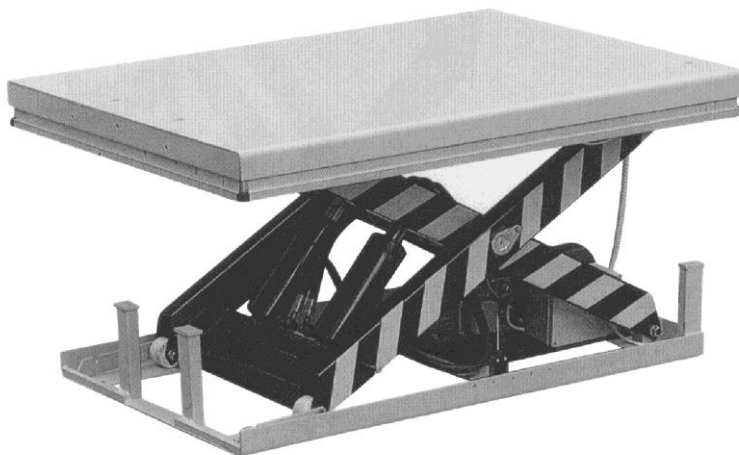

K 658791 – G 287523

K 658792 – G 287526

K 658793 – G 287529

K 658794 – G 287532

K 658795 – G 287535

Nota: Por favor, como entidade operadora/utilizador sempre leia estas instruções antes de utilizar a plataforma elevadora.

AGRADECEMOS TER OPTADO POR ESTE PRODUTO. O PRESENTE MANUAL DESCREVE A OPERAÇÃO CORRETA PARA ASSEGURAR UMA LONGA VIDA ÚTIL DO PRODUTO. POR FAVOR, LEIA BEM O PRESENTE MANUAL DE INSTRUÇÕES ANTES DE UTILIZAR A PLATAFORMA ELEVADORA E ASSEGURE-SE DE QUE VOCÊ O TENHA LIDO E ENTENDIDO COMPLETAMENTE. GUARDE O MANUAL NUM LUGAR BEM ACESSÍVEL E ADEQUADO. SE O MANUAL DE INSTRUÇÕES OU AUTOCOLANTES DE AVISO FALTAREM NO PRODUTO, CONTATE O SEU VENDEDOR AUTORIZADO.

NOTA: O presente manual só foi redigido para o pessoal especializado e qualificado. Ele dá instruções para a utilização correta do produto e contém uma lista de peças de reposição. Mesmo assim, este manual não é capaz de substituir as experiências e os conhecimentos especializados do utilizador.

1.



AVISO! A utilização incorreta da plataforma elevadora pode causar feridas graves. Por isso, sempre observe as seguintes instruções na operação.

- ◇ Leia bem o presente manual de instruções antes de utilizar o produto e assegure-se de que você tenha entendido tudo. Todas as instruções de segurança devem ser cumpridas rigorosamente.
- ◇ Verifique todos os dispositivos de segurança antes da colocação em funcionamento.
- ◇ Assegure-se de que não haja obstáculos na área de elevação.
- ◇ Não coloque as mãos ou os pés na área do mecanismo de tesoura ou na moldura.
- ◇ Aparafuse os parafusos com olhal na moldura de base antes de trabalhar com a plataforma elevadora.

- ◇ Não carregue excessivamente a plataforma elevadora. Distribua a carga na plataforma elevadora, de acordo com o diagrama de distribuição de carga correspondente.
- ◇ Assegure-se de que a tensão de rede e a frequência no local correspondam com os dados técnicos da plataforma elevadora.
- ◇ Monte a plataforma elevadora numa superfície plana e sólida.
- ◇ Todos os trabalhos de conexão elétrica devem ser efetuados pelo pessoal qualificado e instruído.
- ◇ Não toque nas peças móveis da plataforma elevadora durante a operação.
- ◇ A carga não deve ser modificada ou deslocada durante a elevação e o abaixamento.
- ◇ Não eleve a carga à mão, uma vez que isso poderia causar danos materiais ou feridas.
- ◇ A plataforma elevadora não deve ser operada quando uma pessoa estiver em baixo da plataforma.
- ◇ Não modifique o ajuste da válvula de segurança no agregado hidráulico.
- ◇ A plataforma elevadora não deve ser usada, quando a construção estiver deformada, ainda que só ligeiramente.
- ◇ Não utilizar em lugares com risco de explosão ou inflamáveis.

Nota! As cargas máximas indicadas referem-se a uma carga distribuída uniformemente sobre toda a plataforma.

A norma **EN1570** Requisitos de segurança para mesas elevadoras determina o seguinte:

- I. 100 % da carga nominal (carga máxima) distribuídos uniformemente sobre toda a superfície da plataforma;
- II. ou 50 % da carga nominal (carga máxima) distribuídos uniformemente sobre a metade da superfície da plataforma;
- I. ou 33 % da carga nominal (carga máxima) distribuídos uniformemente sobre a metade a superfície da plataforma.

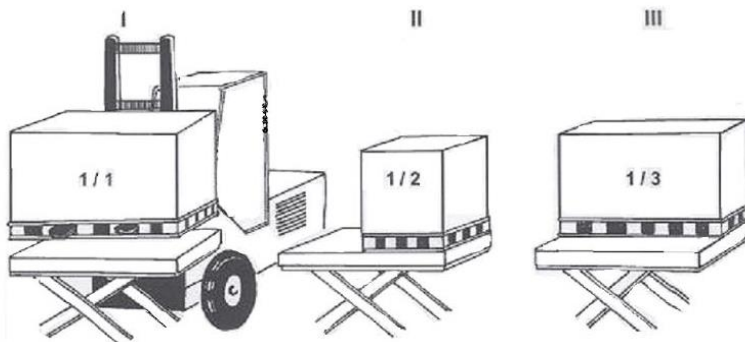

2 INSTALAÇÃO DA PLATAFORMA ELEVADORA NO PISO OU NUMA FOSSA



Plataformas elevadoras duplas tipo tesoura ou Plataformas elevadoras triplas tipo tesoura devem ser fixadas no piso com um pino expansor.

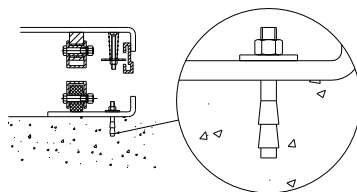

Recomenda-se também ancorar bem todos os outros tipos de plataformas elevadoras - com exceção das unidades móveis, para evitar o seu deslocamento accidental.

Trabalhos de instalação mecânicos/elétricos

1. Por padrão, a moldura básica da plataforma elevadora não é autoportante. O piso deve ser plano e resistente e a área de instalação ou a fossa deve ser seco ou dispor dum esgoto.
2. Passe uma cinta elevadora através do elemento de tesoura. Fixe a moldura básica na plataforma ou no mecanismo de tesoura. Coloque a plataforma na posição desejada. Gire o braço fixo ao lado em que a carga é colocada ou retirada na posição elevada. Veja a seguinte figura.

3. Verifique o funcionamento correto da moldura de segurança em todos os lados.
4. Posicione o elemento de comando de forma que o utilizador sempre tenha uma visão livre sobre a plataforma elevadora e a carga.

Carregar e descarregar no lado do braço fixo

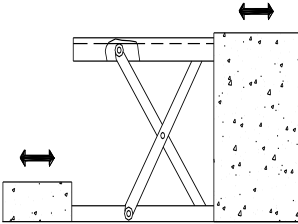

Dimensões da fossa

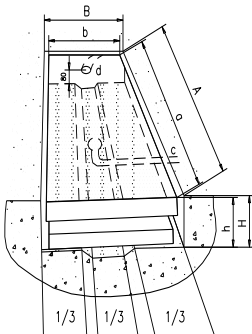

- A. Tamanho da fossa = $a + 30$ mm
- B. Largura da fossa = $b + 30$ mm
- H. Profundidade da fossa = altura da plataforma introduzida + 5 mm
- a. Comprimento da plataforma
- b. Largura da plataforma
- c. Abertura de descarga (caso necessária)
- d. Mangueira para cabos e condutos externos $\varnothing 60$ mm
- h. Altura mínima

3.



ATENÇÃO! A utilização incorreta da plataforma elevadora pode causar feridas graves. Por isso, sempre observe as seguintes instruções na operação.

- ◇ A plataforma elevadora é um dispositivo de elevação móvel e destina-se a elevar e abaixar uma carga nominal. Ela não deve ser usada para outros fins.

- ◇ A plataforma elevadora só deve ser usada pelo pessoal com as instruções correspondentes.
- ◇ É proibido modificar a plataforma elevadora sem a autorização do fabricante.
- ◇ Só use as peças de reposição recomendadas pelo fabricante.
- ◇ Para a operação segura da plataforma, assegure-se de que haja uma distância suficientemente grande entre a plataforma elevadora e o ambiente.
- ◇ Sempre mantenha o agregado hidráulico limpo e no estado perfeito.
- ◇ O agregado hidráulico está equipado com uma barra de contacto de segurança elétrica. As bobinas devem ser alimentadas com a tensão indicada. A tensão de rede deve divergir, no máximo, +10% da tensão nominal.
- ◇ Só realize trabalhos de controlo e manutenção na plataforma elevadora não carregada.
- ◇ A plataforma elevadora não é resistente à água e só deve ser usada no ambiente seco.

4. CONTROLO DIÁRIO

O controlo diário destina-se a reconhecer o mau funcionamento ou falhas da plataforma elevadora. Verifique o seguinte antes de colocar a plataforma elevadora em funcionamento.



ATENÇÃO! Não utilize a plataforma elevadora quando houver uma avaria ou uma falha.

- ◇ Por favor, observe todos os pontos marcados com AVISO e ATENÇÃO.
- ◇ Verifique se há arranhões, deformações e fissuras na plataforma elevadora.
- ◇ Verifique o deslocamento suave da plataforma elevadora.
- ◇ Assegure-se que não haja uma fuga de óleo hidráulico.

- ◇ Verifique o desvio vertical da plataforma elevadora.
- ◇ Verifique se todos os parafusos e porcas estão apertados.

5. OPERAÇÃO DA PLATAFORMA ELEVADORA

■ CARREGAR

Distribua a carga uniformemente sobre a plataforma elevadora.

■ ELEVAR A PLATAFORMA



ATENÇÃO! Não carregue excessivamente a plataforma elevadora. Coloque a carga uniformemente. Não carregue a plataforma parcialmente ou concentricamente.

- ◇ Gire e solte o botão de parada de emergência.
- ◇ Premir a tecla UP [ELEVAR]: O agregado de acionamento arranca e eleva a carga.
- ◇ Soltar a tecla UP: O agregado de acionamento para.

■ ABAIXAR A MESA



AVISO! Não coloque as mãos ou os pés na área do mecanismo de tesoura.

- ◇ Prima a tecla DOWN [ABAIXAR] para abaixar a plataforma.
- ◇ Solte a tecla ABAIXAR] para parar a plataforma.

NOTA

- ◇ A plataforma está equipada com uma barra de contacto de segurança para evitar acidentes.

- ◇ Quando a barra de contacto de segurança tocar num objeto durante o abaixamento da plataforma, a plataforma elevadora fica parada. Se, depois de inspecionar a plataforma elevadora e os seus arredores não for detetado um perigo, prima brevemente a tecla UP para que o sistema elétrico volte a funcionar perfeitamente.

■ PARADA DE EMERGÊNCIA

A parada de emergência pode ser ativada de duas maneiras.

- ◇ Prima o botão de parada de emergência para parar a plataforma.
- ◇ Prima a barra de contacto de segurança para cima para parar a mesa.

■ TRANSPORTE

Caso necessário, a plataforma elevadora pode ser transportada com os olhais de transporte.

- ◇ Nisso, a capacidade de carga máxima do dispositivo de elevação deve ser observada.
- ◇ Guarde bem os olhais de transporte.

■ TEMPO DE OPERAÇÃO DO MOTOR

- ◇ Durante uma hora, o motor deve operar, no máximo, por 9 minutos.

6. PLANO HIDRÁULICO E ESQUEMA ELÉTRICO

Veja a figura 1 e a figura 2

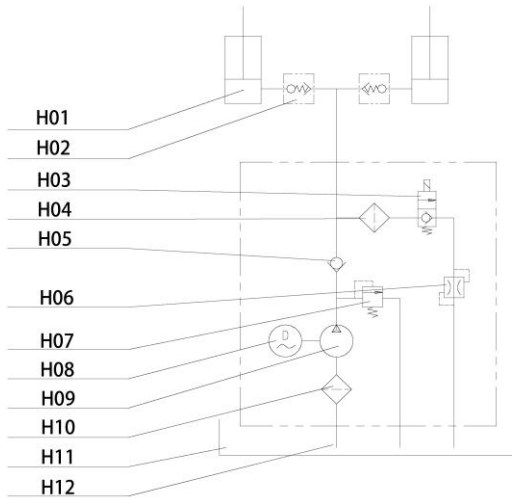

Fig. 1 Circuito hidráulico

| N° | Designação |
|-----|----------------------------|
| H01 | Cilindro hidráulico |
| H02 | Corrediça |
| H03 | Válvula eletromagnética |
| H04 | Filtro |
| H05 | Válvula de retenção |
| H06 | Válvula de estrangulamento |
| H07 | Válvula de alívio |
| H08 | Motor |
| H09 | Bomba hidráulica |
| H10 | Filtro |
| H11 | Reservatório de óleo |
| H12 | Filtro |

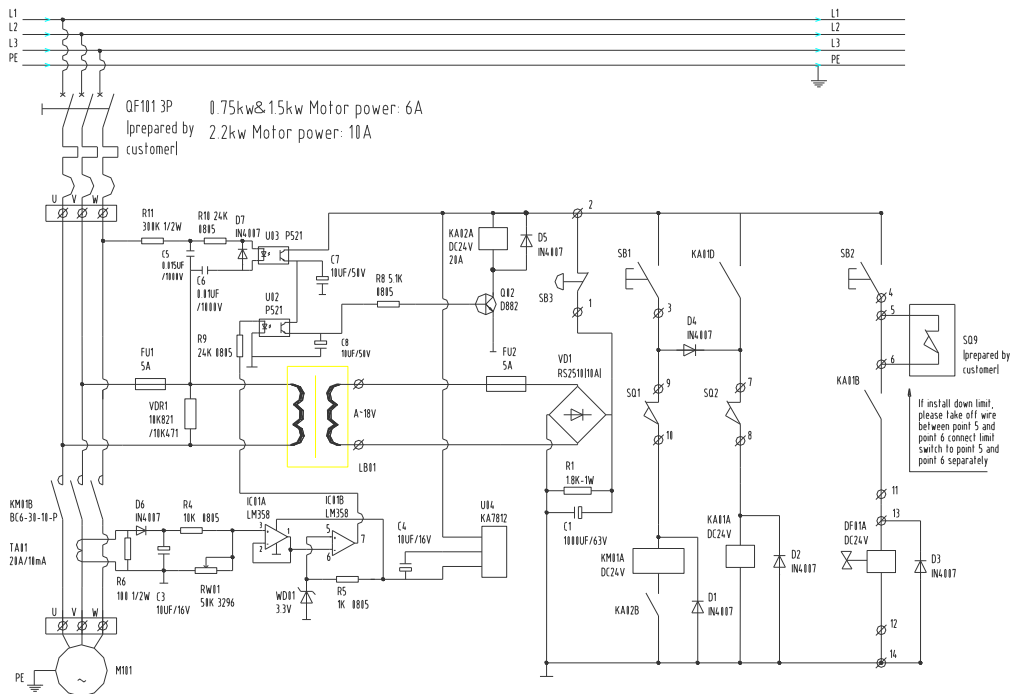

Fig. 2 Esquema elétrico

[Legenda]

| | |
|--|--|
| <p>If install down limit, please take off wire between point 5 and point 6. Connect limit switch to point 5 and point 6 separately</p> | <p>Em caso de instalação do interruptor fim de curso inferior, solte o cabo entre o ponto 5 e 6. Conecte o interruptor fim de curso no ponto 5 e 6 separadamente</p> |
| <p>Prepared by customer</p> | <p>Preparado pelo cliente</p> |

| Nº | Tipo | Designação | Descrição | Quant |
|----|-------------------------|--------------------------------------|--|-------|
| 1 | LB01 | Transformador de controlo | DF30-110—460 V / 0—24 V 50 VA | 1 |
| 2 | F1 F2 | Fusível | 5 A | 2 |
| 3 | VD1 | Retificador | RS-2510 | 1 |
| 4 | VDR1 | Resistência dependente da tensão | 10K/471 10K/821 | 1 |
| 5 | R1 | Resistência | 1,8 K/1 W | 1 |
| 6 | C1 | Refrigerador eletrolítico | 1000 µF/63 V | 1 |
| 7 | KM01 | Contator AC | BC-30-10 | 1 |
| 8 | KA1 KA2 | Relé central | SRC-24VDC-SH | 2 |
| 9 | D1 D2 D3 D4 D5 D6 D7 | Diodo retificador em silício | IN4007 | 7 |
| 10 | DF01 | Válvula eletromagnética | DC24V | 1 |
| 11 | SB3 | Botão parada de emergência | XB2-ES542C+ZB-BY9101 | 1 |
| 12 | SB2 | Tecla Down | XB2-BA21C | 1 |
| 13 | SB1 | Tecla Up | XB2-BA21C | 1 |
| 14 | SQ1 | Interr. limitador da elevação | D4V-8108Z | 1 |
| 15 | SQ2 | Barra de contacto de segurança | | 2 |
| 16 | SQ9 | Interruptor limitador do abaixamento | D4V-8108Z (pelo cliente) | 1 |
| 17 | M101 | Motor da bomba | | 1 |
| 18 | QF101 | Interr. de segurança | C45N3P (6 A/0,75—1,5 kW, 10 A/2,2 kW) | 1 |
| 19 | R6 | Resistência | 100/0,5 W | 1 |
| 20 | R4 | Resistência | 10K/0805 | 1 |
| 21 | R5 | Resistência | 1K/0805 | 1 |
| 22 | RW01 | Reóstato | 50 K | 1 |
| 23 | WD01 | Tubo Stabilovolt | 3,3 V | 1 |
| 24 | C3 C4 C7 C8 | Condensador eletrolítico | 10 µF/50 V 10 µF/16 V | 3 |
| 25 | IC01 | Circuito integrado | LM358 | 1 |
| 26 | U04 | Circuito integrado | KA7812 | 1 |
| 27 | U02 U03 | Dipolo elétrico | P521 | 2 |
| 28 | TA01 | Transformador | 20 A | 1 |
| 29 | R9 R10 | Resistência | 24K/0805 | 2 |
| 30 | R8 | Resistência | 5,1K/0805 | 1 |
| 31 | R11 | Resistência | 300K/0,5W | |
| 32 | C5 C6 | Condensador eletrolítico | 0,015 µF/1000 V 0,01 µF/1000 V | 2 |
| 33 | Q02 | Audion | D882 | 1 |

7. MANUAL DE MANUTENÇÃO

- Verifique periodicamente as uniões roscas, as vedações e as conexões de óleo.
- Verifique periodicamente a função da plataforma elevadora.
- Interrompa a alimentação elétrica antes de efetuar trabalhos de reparação.
- Verifique novamente a função da plataforma elevadora depois da manutenção.
- Os trabalhos de manutenção devem ser efetuados **EXCLUSIVAMENTE** pelo pessoal com as qualificações correspondentes.
- Verifique periodicamente os micro-interruptores do dispositivo de proteção.
- Verifique periodicamente a hidráulica, observando se há ruídos anormais. Palpe a superfície do motor.

Atenção! *Interrompa a alimentação elétrica antes de palpar a superfície do motor.*

- Limpe ou eventualmente troque o filtro de óleo após longos tempos de operação.
- Uma lubrificação suficiente é necessária para a operação suave e uma longa vida útil da plataforma elevadora.
- A seguinte tabela dá uma visão de conjunto dos trabalhos de manutenção que devem ser efetuados periodicamente.

| Atividade de manutenção | Após 500 horas de funcionamento ou todos os 3 meses | Após 2000 horas de funcionamento ou uma vez por ano |
|---|---|---|
| Verifique o nível de óleo no reservatório de óleo | ☆ | |
| Inspeccione e eventualmente limpe o filtro de óleo | ☆ | |
| Aperte todas as uniões roscadas | ☆ | |
| Verifique o desgaste dos condutos de óleo | ☆ | |
| Inspeccione os cilindros hidráulicos | ☆ | |
| Aperte os componentes principais | ☆ | |
| Verifique a função dos micro-interruptores | ☆ | |
| Verifique o estado geral da plataforma elevadora | ☆ | |
| Lubrifique todas as articulações e pontos de apoio | ☆ | |
| Verifique o desgaste das buchas do eixo | | ☆ |
| Primeira troca de óleo hidráulico | Após 10 horas de funcionamento | |
| Troque o óleo hidráulico | | ☆ |
| Verifique a estanqueidade dos condutos hidráulicos | | ☆ |
| Observação: ☆ significa que a atividade de manutenção deve ser executada | | |

8. PONTOS DE LUBRIFICAÇÃO

1. Casquilho da biela
2. Roda inferior
3. Fixação braço superior
4. Ponto de rotação
5. Fixação braço inferior
6. Roda superior

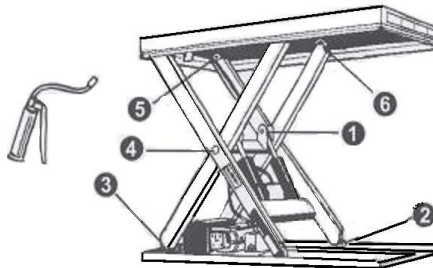

Durante a lubrificação dos rolamentos a plataforma elevador não deve estar carregada! Ao controlar o nível de óleo, observe que o reservatório de óleo contém a maior quantidade de óleo quando a plataforma está completamente abaixada. O óleo hidráulico deve ser tratado como um resíduo perigoso!

9. SOLUÇÃO DE ERROS

Nota: Antes de efetuar trabalhos de manutenção, aparafuse dois parafusos com olhal nos furos correspondentes na moldura de base para evitar um abaixamento acidental da plataforma.

| Problema | Causa possível | Solução |
|--|--|---|
| A plataforma não se eleva com o motor em operação normal | <ul style="list-style-type: none"> ◇ O parafuso com olhal não foi removido ◇ Tensão de corrente alternada incorreta ◇ Falha da válvula eletromagnética ◇ Excesso de carga na plataforma | <ul style="list-style-type: none"> ◇ Remova o parafuso com olhal ◇ Corrija a tensão da corrente alternada ◇ Verifique a função dos micro-interruptores ◇ Remova a carga excessiva |
| A plataforma não se eleva e o motor não funciona | <ul style="list-style-type: none"> ◇ Interruptor limitador da elevação (caso existente) defeituoso | <ul style="list-style-type: none"> ◇ Troque o interruptor limitador da elevação |
| A plataforma não se abaixa | <ul style="list-style-type: none"> ◇ Interruptor limitador do abaixamento ou micro-interruptor na barra de contacto de segurança defeituoso ◇ Falha da válvula eletromagnética ◇ Dispositivo de proteção ativo ◇ Erro da placa de circuito | <ul style="list-style-type: none"> ◇ Troque o interruptor limitador do abaixamento ou o micro-interruptor ◇ Verifique e repare a função da válvula eletromagnética ◇ Prima brevemente a tecla UP ◇ Troque a placa de circuito |
| Foi passado por cima do braço no abaixamento à posição fim de curso (caso existente) | <ul style="list-style-type: none"> ◇ Válvula eletromagnética com fuga ◇ Vedação do cilindro hidráulico danificada | <ul style="list-style-type: none"> ◇ Repare ou substitua a válvula eletromagnética ◇ Controle ou troque a vedação |

| | | |
|--|---|---|
| A plataforma não alcança a sua posição fim de curso superior | <ul style="list-style-type: none"> ◇ Falta de óleo ◇ Interruptor limitador da elevação defeituoso | <ul style="list-style-type: none"> ◇ Encha óleo suficiente ◇ Verifique e repare o interruptor limitador da elevação. Troque, dado o caso. |
|--|---|---|

Use óleo hidráulico do tipo ISO HL32.

10. DADOS TÉCNICOS

| Modelo | | MW0501 | MW1001 | MW1002 | MW2001 | MW2002 |
|----------------------------|---------------------------------|---------------------------|--------------------------|--------------------------|--------------------------|--------------------------|
| Carga de elevação | kg | 500 | 1200 | 1200 | 2200 | 2200 |
| Tamanho da plataforma | C x L mm | 900 x 600 | 1350 x 800 | 1350 x 1000 | 1350 x 800 | 1350 x 1000 |
| Altura introduzida | mm | 160 | 180 | 180 | 230 | 230 |
| Altura extraída | mm | 760 | 1080 | 1080 | 1120 | 1120 |
| Tamanho da moldura de base | mm | 900 x 576 | 1300 x 740 | 1300 x 740 | 1310 x 785 | 1310 x 785 |
| Tempo de elevação | segundos | 13—17 | 25—30 | 25—30 | 18—24 | 18—24 |
| Agregado de acionamento | Potência/Tensão | 400 V / 50 Hz, AC 0,37 kW | 400 V / 50 Hz, AC 1,1 kW | 400 V / 50 Hz, AC 1,1 kW | 400 V / 50 Hz, AC 2,2 kW | 400 V / 50 Hz, AC 2,2 kW |
| | Velocidade (min ⁻¹) | 1400 | 1400 | 1400 | 1400 | 1400 |
| | Tipo de proteção | IP54 | IP54 | IP54 | IP54 | IP54 |
| | Isolamento | F | F | F | F | F |
| Peso líquido | kg | 94 | 220 | 232 | 260 | 274 |

11. Instruções de instalação para o interruptor de pé (opcional):

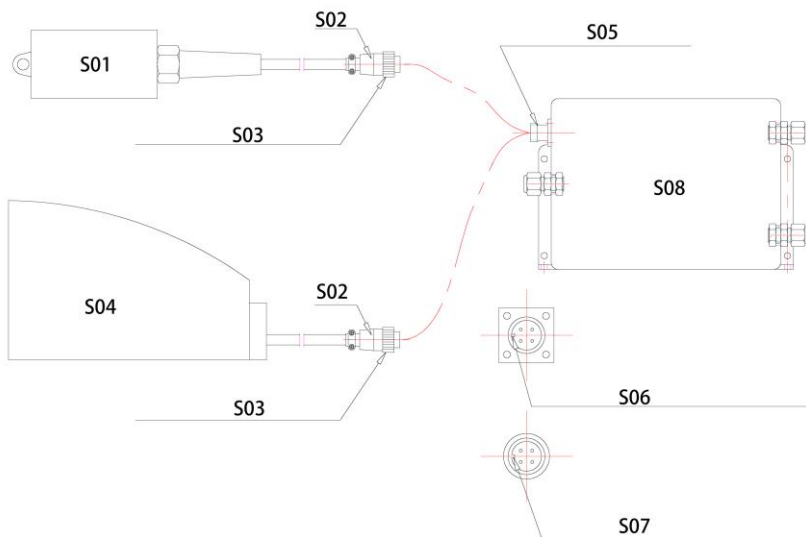

| Nº | Designação |
|-----|-------------------------------|
| S01 | Interruptor manual |
| S02 | Ficha |
| S03 | Contraporca na ficha |
| S04 | Interruptor de pé |
| S05 | Bucha do interruptor |
| S06 | Nariz na bucha do interruptor |
| S07 | Entalhe na ficha |
| S08 | Controlador elétrico |

11.1 Com o interruptor manual a plataforma pode ser elevada até a uma determinada altura (que permite introduzir levemente o suporte de manutenção)

11.2 Abaixar a plataforma até o suporte de manutenção se encostar na moldura para impedir a continuação do abaixamento da plataforma.

- 11.3 Remova o interruptor manual: Gire a contraporca na ficha do interruptor manual contra o sentido dos ponteiros do relógio para fora da bucha da rosca. Tire a ficha do interruptor manual.
- 11.4 Coloque a ficha do interruptor de pé na bucha (o entalhe na ficha deve ser alinhado ao nariz na bucha).
- 11.5 Aperte a contraporca na ficha do interruptor de pé no sentido dos ponteiros do relógio para conectar bem a ficha e a bucha.
- 11.6 Eleve a plataforma com o interruptor de pé e remova o suporte de manutenção.

Declaração de Conformidade CE
De acordo com a directiva CE sobre máquinas 2006/42/EC

Declaramos, para os devidos efeitos, que a concepção, o fabrico e tipo das máquinas mencionadas em baixo, bem como o modelo por nós distribuído, satisfazem os respectivos requisitos básicos da directiva CE sobre segurança e saúde.

No caso de uma alteração da máquina não acordada conosco, a declaração perde a sua validade.

Designação das máquinas: Plataforma elevadora

Tipo de máquinas: MW0501, MW1001, MW1002
MW2001. MW2002
K 658791 – G 287523
K 658792 – G 287526
K 658793 – G 287529
K 658794 – G 287532
K 658795 – G 287535

Respectiva
Directiva CE: Directiva CE sobre máquinas
(2006/42/EC)

Nome do fornecedor: Simon, Evers & Co. GmbH

Endereço: Katharinenstrasse 9
20457 Hamburg

Data: 17.08.2021

Assinatura do fornecedor: *Simon, Evers & Co. GmbH*

ppa. Münchow
Simon, Evers & Co. GmbH
Hauptstrasse 9 20457 Hamburg
Telefon 040 29 29 29 - D. Jochen Trübberg
Fax: 040 / 29 29 01 - 0

Instrukcja obsługi

Podnośnik stołowy

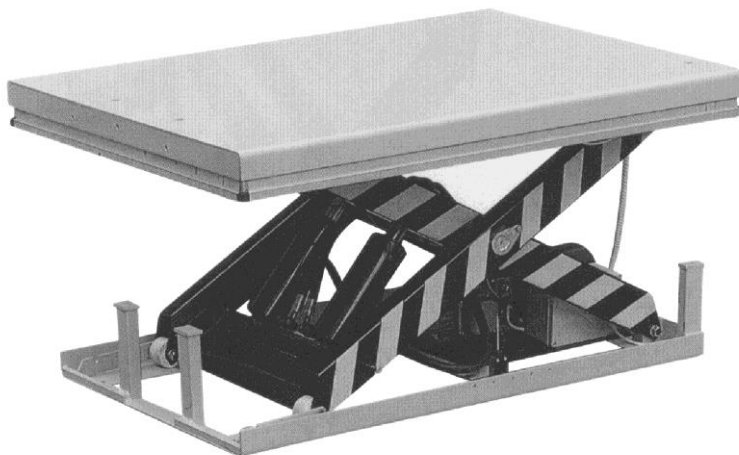

K 658791 – G 287523

K 658792 – G 287526

K 658793 – G 287529

K 658794 – G 287532

K 658795 – G 287535

Uwaga: Jeśli jest Pan / Pani operatorem / użytkownikiem podnośnika stołowego, koniecznie prosimy o przeczytanie niniejszej instrukcji, zanim zaczną Pan / Pani z niego korzystać.

BARDZO DZIĘKUJEMY ZA TO, ŻE ZDECYDOWAŁ SIĘ PAN / ZDECYDOWAŁA SIĘ PANI NA NASZ PRODUKT. NINIEJSZA INSTRUKCJA OPISUJE WŁAŚCIWĄ OBSŁUGĘ, KTÓRA ZAPEWNIĄ DŁUGĄ ŻYWOTNOŚĆ TEGO PRODUKTU. PRZED ROZPOCZĘCIEM KORZYSTANIA Z PODNOŚNIKA STOŁOWEGO PROSIMY O STARANNE PRZECZYTANIE NINIEJSZEJ INSTRUKCJI OBSŁUGI I UPEWNIENIE SIĘ, ŻE PAN / PANI CAŁKOWICIE JĄ ROZUMIE. NINIEJSZĄ INSTRUKCJĘ NALEŻY PRZECHOWYWAĆ W GOTOWOŚCI DO UŻYCIA W ODPOWIEDNIM MIEJSCU. JEŚLI PRZY PRODUKCIE BRAKUJE INSTRUKCJI OBSŁUGI LUB NAKLEJEK OSTRZEGAWCZYCH, PROSIMY O ZWRÓCENIE SIĘ DO PANA / PANI SPRZEDAWCY.

UWAGA: Niniejsza instrukcja została napisana dla przeszkolonego personelu. Dostarcza ona wskazówek dla właściwego korzystania z produktu oraz zawiera listę części zamiennych. Niniejsza instrukcja nie jest jednak w stanie zastąpić doświadczenia i umiejętności fachowych użytkownika.

1.



OSTRZEŻENIE! Nieodpowiednie stosowanie podnośnika stołowego może prowadzić do ciężkich uszkodzeń ciała. Dlatego też prosimy o przestrzeganie przy obsłudze urządzenia następujących zaleceń.

- ◇ Przed stosowaniem tego produktu prosimy o staranne przeczytanie niniejszej instrukcji obsługi i upewnienie się, że Pan / Pani wszystko w niej rozumie. Wszystkie wskazówki dotyczące bezpieczeństwa powinny być ściśle przestrzegane.
- ◇ Przed uruchomieniem podnośnika należy sprawdzić wszystkie urządzenia bezpieczeństwa.
- ◇ Należy się upewnić, czy w obszarze podnoszenia nie znajdują się jakieś przeszkody.
- ◇ Nie wolno wprowadzać dłoni i stóp w obszar mechanizmu nożycowego lub do ramy.

- ◇ Przed rozpoczęciem pracy z podnośnikiem stołowym należy przykręcić śruby pierścieniowe do ramy głównej.
- ◇ Podnośnika nie należy obciążać ponad miarę. Ciężar należy dopasować zgodnie z odpowiednim wykresem rozmieszczenia obciążenia na podnośniku stołowym.
- ◇ Należy się upewnić, czy napięcie sieciowe i częstotliwość w miejscu użytkowania odpowiadają danym technicznym podnośnika.
- ◇ Podnośnik stołowy należy ustawić na równym, stałym podłożu.
- ◇ Wszelkie prace związane z przyłączami elektrycznymi muszą zostać wykonane przez odpowiednio przeszkolony personel.
- ◇ Nie wolno dotykać ruchomych części podnośnika w trakcie jego pracy.
- ◇ W trakcie podnoszenia i opuszczania podnośnika z płytą stołową nie wolno zmieniać ani poruszać znajdującego się na nim ciężaru.
- ◇ Nie należy podnosić ciężaru, ponieważ w przeciwnym wypadku może dojść do szkód materialnych lub uszkodzeń ciała.
- ◇ Podnośnika stołowego nie wolno obsługiwać, jeśli pod jego płytą znajduje się człowiek.
- ◇ Nie należy przestawiać zaworu bezpieczeństwa na agregacie hydraulicznym.
- ◇ Podnośnika stołowego nie wolno używać, jeśli jego konstrukcja jest choćby w minimalnym stopniu wypaczona.
- ◇ Nie stosować tego urządzenia w miejscach zagrożonych wybuchem lub łatwopalnych.

Uwaga! Dane dotyczące maksymalnego obciążenia odnoszą się do ciężaru rozłożonego równomiernie na całej powierzchni platformy.

Norma **EN1570** Wymagania dotyczące bezpieczeństwa dla podnośników stołowych przewiduje następujące wymagania:

- I. 100 % obciążenia znamionowego (obciążenia maksymalnego) rozłożonego równomiernie na całej powierzchni platformy.
- II. 50 % obciążenia znamionowego (obciążenia maksymalnego)

- rozłożonego równomiernie na połowie długości platformy.
- III. 33 % obciążenia znamionowego (obciążenia maksymalnego) rozłożonego równomiernie na połowie szerokości platformy.

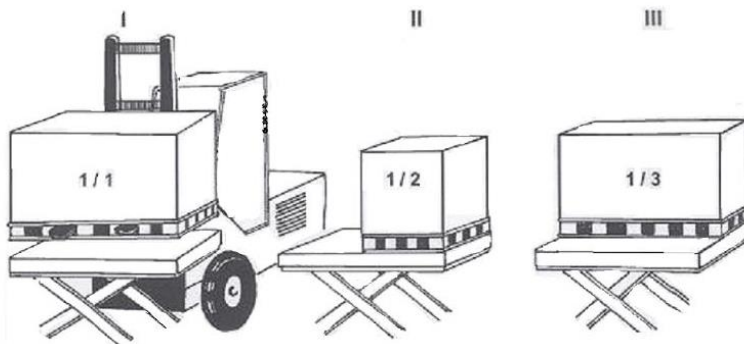

2 INSTALACJA PODNOŚNIKA STOŁOWEGO NA PODŁOŻU LUB W WYKOPIE



Podnośniki stołowe z podwójnymi lub potrójnymi nożycami należy zamocować na

podłożu za pomocą bolca rozprężne golub innego podobnego typu.

Zaleca się również zakotwiczenie wszystkich innych rodzajów podnośników stołowych – z wyjątkiem jednostek, które mogą zmieniać miejsce ustawienia – bezpiecznie w podłożu, aby uniknąć ich nieumyślnego przesunięcia.

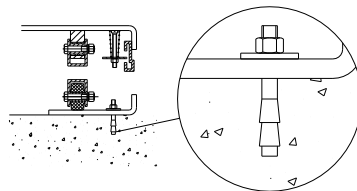

Mechaniczne / elektryczne prace instalacyjne

1. Rama główna podnośnika stołowego nie jest standardowo samonośna. Podłoże musi być równe i wytrzymałe, a obręb instalacyjny lub wykop musi być suchy lub dysponować odplywem.
2. Przeciągnąć pas podnoszący przez element nożycowy. Przymocować ramę główną do platformy lub mechanizmu nożycowego. Ustawić płytę stołową we właściwy położeniu. Ustalone ramie obrócić na stronę, z której ciężar będzie przejęty

w wysuniętej w górę pozycji. Patrz poniższa ilustracja.

3. Sprawdzić należyte działanie ramy bezpieczeństwa na wszystkie strony.
4. Należy ustawić element obsługowy w takim położeniu, aby operator w czasie pracy urządzenia w każdym momencie miał niczym nie przesłonięty widok na podnośnik stołowy i na ciężar.

Załadunek i rozładunek po stronie ustalonego ramienia

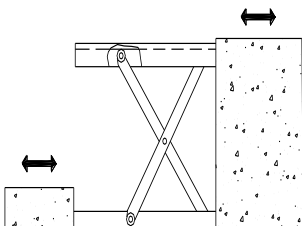

Wymiary wykopu

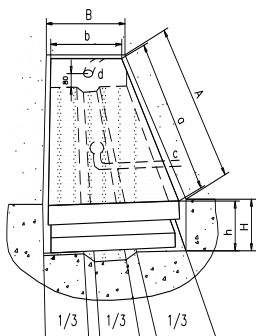

- A. Długość wykopu = $a + 30 \text{ mm}$
- B. Szerokość wykopu = $b + 30 \text{ mm}$
- H. Głębokość wykopu = wysokość wsuniętej płyty stołowej + 5 mm
- a. Długość platformy
- b. Szerokość platformy
- c. Otwór odpływowy (jeśli jest wymagany)
- d. Wąż do zewnętrznych kabli i przewodów o średnicy 60 mm
- h. Najniższa wysokość

3.



UWAGA! Nieodpowiednie zastosowanie podnośnika stołowego może prowadzić do uszkodzeń ciała. Dlatego też prosimy o przestrzeżenie przy obsłudze urządzenia następujących zaleceń.

- ◇ Podnośnik stołowy jest ruchomym urządzeniem podnoszącym i służy do podnoszenia i opuszczania obciążenia

znamionowego. Nie wolno go stosować do innych celów.

- ◇ Podnośnik stołowy może być obsługiwany jedynie przez odpowiednio poinstruowane osoby.
- ◇ Modyfikowanie podnośnika stołowego bez pisemnego pozwolenia producenta jest zabronione.
- ◇ Należy stosować jedynie części zamienne zalecone przez producenta.
- ◇ Dla bezpiecznej eksploatacji podnośnika należy się upewnić, czy pomiędzy podnośnikiem i otoczeniem jest zachowany wystarczający odstęp.
- ◇ Agregat hydrauliczny należy utrzymywać zawsze w czystości i w należytym stanie.
- ◇ Agregat hydrauliczny jest wyposażony w elektryczną listwę stykową bezpieczeństwa. Cewki muszą być zasilane podanym napięciem. Napięcie sieciowe może odbiegać od napięcia znamionowego o maksymalnie $\pm 10\%$.
- ◇ Prace kontrolne i konserwacyjne należy wykonywać zawsze jedynie przy nieobciążonym podnośniku stołowym.
- ◇ Podnośnik stołowy nie jest wodoodporny i wolno go stosować tylko w suchym otoczeniu.

4. CODZIENNA KONTROLA

Codzienna kontrola służy temu, aby wykryć błędne funkcjonowanie lub awarie podnośnika stołowego. Przed uruchomieniem podnośnika należy go sprawdzić według następujących punktów.



UWAGA! Nie stosować podnośnika stołowego, jeśli występuje błędne funkcjonowanie lub awaria.

- ◇ Należy zwrócić uwagę na wszystkie punkty, które są oznaczone napisem OSTRZEŻENIE lub UWAGA.
- ◇ Sprawdzić podnośnik stołowy pod kątem występowania zarysowań, odkształceń i pęknięć.
- ◇ Sprawdzić, czy podnośnik stołowy łatwo się przesuwa.
- ◇ Upewnić się, czy nie ma wycieków oleju hydraulicznego.

- ◇ Sprawdzić odchylenie pionowe płyty stołowej.
- ◇ Sprawdzić, czy wszystkie śruby i nakrętki są dokręcone.

5. OBSŁUGA PODNOŚNIKA STOŁOWEGO

■ ZAŁADUNEK

Rozłożyć ciężar równomiernie na podnośniku stołowym

■ PODNOSZENIE PODNOŚNIKA



UWAGA! Podnośnika nie należy obciążać ponad miarę. Rozłożyć ciężar równomiernie. Nie kłaść ciężaru na płycie stołowej częściowo ani koncentrycznie.

- ◇ Przekreślić przycisk wyłączania awaryjnego i zwolnić go.
- ◇ Nacisnąć na klawisz UP [PODNOSZENIE]: Agregat napędowy zaczyna działać i podnosi ciężar.
- ◇ Zwolnić klawisz UP: Agregat napędowy zatrzymuje się.

■ OPUSZCZANIE PODNOŚNIKA



OSTRZEŻENIE! Nie wolno wprowadzać dłoni i stóp w obręb mechanizmu nożycowego.

- ◇ Nacisnąć na klawisz DOWN [OPUSZCZANIE], aby opuścić płytę stołową.
- ◇ Zwolnić klawisz DOWN, aby zatrzymać płytę stołową.

UWAGA

- ◇ Podnośnik stołowy jest wyposażony w listwę stykową bezpieczeństwa w celu uniknięcia wypadków.

- ◇ Jeśli listwa stykowa bezpieczeństwa dotknie jakiegoś przedmiotu przy opuszczaniu płyty stołowej, urządzenie się zatrzyma. Jeśli po sprawdzeniu podnośnika stołowego i jego otoczenia nie zostanie stwierdzone żadne zagrożenie, nacisnąć krótko na klawisz UP, aby instalacja elektryczna ponownie zaczęła działać bez przeszkód.

■ WYŁĄCZNIK AWARYJNY

Wyłącznik awaryjny może być uruchamiany na dwa sposoby.

- ◇ Nacisnąć na przycisk wyłączenia awaryjnego, aby zatrzymać podnośnik stołowy.
- ◇ Nacisnąć na listwę stykową bezpieczeństwa w górę, aby zatrzymać podnośnik stołowy.

■ TRANSPORT

W razie potrzeby podnośnik stołowy może być transportowany przy pomocy uchwytów transportowych.

- ◇ Należy przy tym przestrzegać maksymalnego udźwigu urządzenia podnoszącego.
- ◇ Uchwyty transportowe należy starannie przechowywać.

■ CZAS PRACY SILNIKA

- ◇ Silnik może pracować w ciągu jednej godziny przez maksymalnie 9 minut.

6. SCHEMAT UKŁADU HYDRAULICZNEGO I SCHEMAT OBWODOWY

Patrz ilustracja 1 i ilustracja 2.

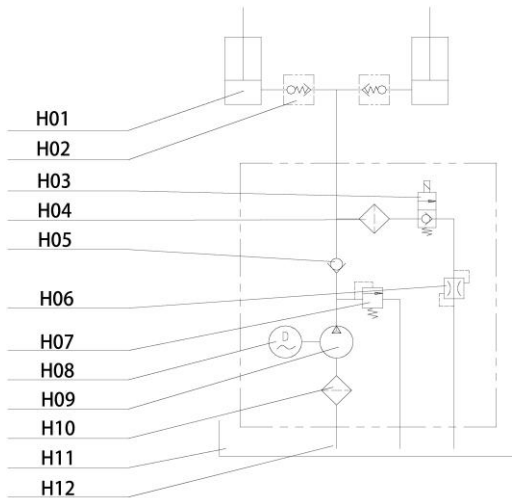

Rys. 1 Obieg hydrauliczny

| Nr | Nazwa |
|-----|--------------------------|
| H01 | Cylinder hydrauliczny |
| H02 | Suwak |
| H03 | Zawór elektromagnetyczny |
| H04 | Filtr |
| H05 | Zawór zwrotny |
| H06 | Zawór dławiący |
| H07 | Zawór odciążający |
| H08 | Silnik |
| H09 | Pompa hydrauliczna |
| H10 | Filtr |
| H11 | Zbiornik oleju |
| H12 | Filtr |

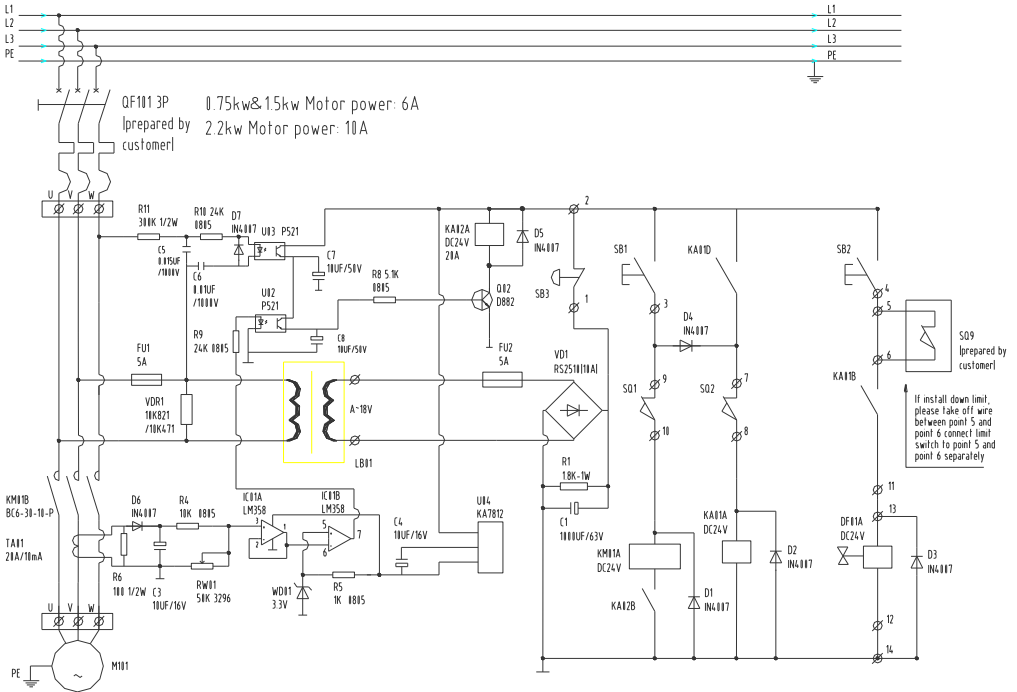

Rys. 2 Schemat obwodowy

[Legenda]

| | |
|--|--|
| <p>If install down limit, please take off wire between point 5 and point 6. Connect limit switch to point 5 and point 6 separately</p> | <p>Jeśli jest instalowany wyłącznik krańcowy dolny, należy wyjąć przewód pomiędzy punktem 5 i 6. Podłączyć wyłącznik krańcowy oddzielnie do punktu 5 i punktu 6.</p> |
| <p>Prepared by customer</p> | <p>Zapewnia klient</p> |

| Nr | Typ | Nazwa | Opis | Liczba |
|----|-------------------------|---|--|--------|
| 1 | LB01 | Transformator sterujący | DF30-110-460 V / 0-24 V 50 VA | 1 |
| 2 | F1 F2 | Bezpiecznik | 5 A | 2 |
| 3 | VD1 | Prostownik | RS-2510 | 1 |
| 4 | VDR1 | Opornik zależny od napięcia | 10K/471 10K/821 | 1 |
| 5 | R1 | Opornik | 1,8 K/1 W | 1 |
| 6 | C1 | Chłodnica elektrolityczna | 1000 μ F / 63 V | 1 |
| 7 | KM01 | Stycznik AC | BC-30-10 | 1 |
| 8 | KA1 KA2 | Przełącznik pośredni | SRC-24VDC-SH | 2 |
| 9 | D1 D2 D3 D4 D5 D6 D7 | Dioda prostownika z krzemu | IN4007 | 7 |
| 10 | DF01 | Zawór elektromagnetyczny | DC24V | 1 |
| 11 | SB3 | Przycisk wyłączania awaryjnego | XB2-ES542C+ZB-BY9101 | 1 |
| 12 | SB2 | Klawisz opuszczania | XB2-BA21C | 1 |
| 13 | SB1 | Klawisz podnoszenia | XB2-BA21C | 1 |
| 14 | SQ1 | Wyłącznik krańcowy podnoszenia | D4V-8108Z | 1 |
| 15 | SQ2 | Listwa stykowa bezpieczeństwa | | 2 |
| 16 | SQ9 | Wyłącznik krańcowy opuszczania | D4V-8108Z (zapewnia klient) | 1 |
| 17 | M101 | Silnik pompy | | 1 |
| 18 | QF101 | Przełącznik ochronny | C45N3P (6 A/0,75-1,5 kW, 10 A/2,2 kW) | 1 |
| 19 | R6 | Opornik | 100/0,5 W | 1 |
| 20 | R4 | Opornik | 10K/0805 | 1 |
| 21 | R5 | Opornik | 1K/0805 | 1 |
| 22 | RW01 | Opornik nastawny | 50 K | 1 |
| 23 | WD01 | Lampa elektronowa stabilizacji woltażu | 3,3 V | 1 |
| 24 | C3 C4 C7 | Kondensator elektrolityczny | 10 μ F / 50 V 10 μ F / | 3 |
| 25 | IC01 | Układ scalony | LM358 | 1 |
| 26 | U04 | Układ scalony | KA7812 | 1 |
| 27 | U02 U03 | Dipol elektryczny | P521 | 2 |
| 28 | TA01 | Przemiennik prądu | 20 A | 1 |
| 29 | R9 R10 | Opornik | 24K/0805 | 2 |
| 30 | R8 | Opornik | 5,1K/0805 | 1 |
| 31 | R11 | Opornik | 300K/0,5W | |
| 32 | C5 C6 | Kondensator elektrolityczny | 0,015 μ F / 1000 V 0,01 μ F / 1000 V | 2 |
| 33 | Q02 | Audion | D882 | 1 |

7. INSTRUKCJA KONSERWACJI

- Regularnie sprawdzać połączenia śrubowe, uszczelki i przyłącza oleju.
- Regularnie sprawdzać należyte funkcjonowanie podnośnika stołowego.
- Przed przystąpieniem do prac konserwacyjnych przy podnośniku stołowym odłączyć zasilanie prądem.
- Po wykonaniu prac konserwacyjnych ponownie sprawdzić należyte funkcjonowanie podnośnika stołowego.
- Prace konserwacyjne mogą być przeprowadzane WYŁĄCZNIE przez odpowiednio wykwalifikowany personel.
- Regularnie sprawdzać mikroprzełącznik urządzenia ochronnego.
- Regularnie sprawdzać instalację hydrauliczną i zwracać przy tym uwagę na nietypowe dźwięki oraz sprawdzić dotykiem powierzchnię silnika.

Uwaga! Przed sprawdzeniem dotykowym powierzchni silnika odłączyć zasilanie prądem.

- Filtr oleju po długim okresie pracy wyczyścić lub wymienić.
- Konieczne jest wystarczające smarowanie, żeby podnośnik stołowy łatwo się przesuwał i cechował się długim okresem użytkowania.
- Poniższa tabela prezentuje przegląd prac konserwacyjnych, które należy regularnie przeprowadzać.

| Czynność konserwacyjna | Po 500 godzinach pracy lub co 3 miesiące | Po 2000 godzinach pracy lub raz w roku |
|---|--|--|
| Sprawdzić poziom oleju w zbiorniku oleju | ☆ | |
| Sprawdzić filtr oleju i w razie potrzeby wymienić | ☆ | |
| Dokręcić wszystkie połączenia śrubowe | ☆ | |
| Sprawdzić przewody oleju pod kątem ich zużycia | ☆ | |
| Sprawdzić cylinder hydrauliczny | ☆ | |
| Dokręcić główne komponenty | ☆ | |
| Sprawdzić funkcjonowanie mikroprzełącznika | ☆ | |
| Sprawdzić ogólny stan eksploatacyjny podnośnika stołowego | ☆ | |
| Nasmarować wszystkie przeguby i punkty łożyskowe | ☆ | |
| Sprawdzić tuleje osi pod kątem ich zużycia | | ☆ |
| Pierwsza wymiana oleju hydraulicznego | Po 10 godzinach pracy | |
| Wymienić olej hydrauliczny | | ☆ |
| Sprawdzić przewody oleju pod kątem ich szczelności | | ☆ |
| <i>Uwaga:</i> ☆ oznacza przeprowadzenie czynności konserwacyjnej | | |

8. MIEJSCA SMAROWANIA

1. Łożysko drąga tłokowego
2. Dolne koło napędzające
3. Zamocowanie górnego ramienia
4. Punkt obrotowy
5. Zamocowanie dolnego ramienia
6. Górne koło napędzające

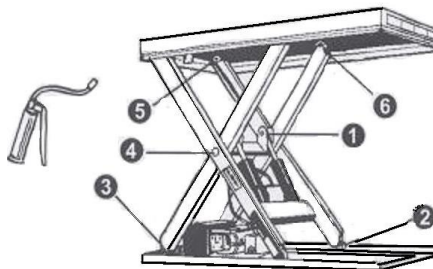

Przy smarowaniu łożysk podnośnik stołowej nie może być obciążony!

Przy kontroli pełnego poziomu oleju należy wziąć pod uwagę to, że zbiornik zawiera najwięcej oleju, kiedy płyta stołowa jest całkowicie opuszczona. Olej hydrauliczny należy traktować jako odpad niebezpieczny!

9. USUWANIE USTEREK

Wskazówka: Przed przystąpieniem do prac konserwacyjnych należy wkręcić dwie śruby pierścieniowe do ramy głównej, aby uniknąć nieumyślnego opuszczenia płyty stołowej.

| Problem | Możliwa przyczyna | Środek zaradczy |
|---|--|---|
| Płyta stołowej nie można podnieść przy normalnie pracującym silniku | <ul style="list-style-type: none"> ◇ Śruba pierścieniowa nie została wyjęta ◇ Wadliwe napięcie prądu zmiennego ◇ Awaria zaworu elektromagnetycznego ◇ Płyta stołowa jest nadmiernie obciążona | <ul style="list-style-type: none"> ◇ Wyjąć śrubę pierścieniową ◇ Skorygować napięcie prądu zmiennego ◇ Sprawdzić funkcjonowanie zaworu elektromagnetycznego ◇ Zdjąć nadmierny ciężar |
| Płyta stołowej nie można podnieść i silnik nie pracuje | <ul style="list-style-type: none"> ◇ Wyłącznik krańcowy podnoszenia (jeśli zamontowano) jest wadliwy | <ul style="list-style-type: none"> ◇ Wymienić wyłącznik krańcowy podnoszenia |
| Płyta stołowej nie można opuścić | <ul style="list-style-type: none"> ◇ Wyłącznik krańcowy opuszczania lub mikroprzełącznik na listwie stykowej bezpieczeństwa jest wadliwy ◇ Awaria zaworu elektromagnetycznego ◇ Urządzenie ochronne jest aktywne ◇ Błąd płyty obwodu drukowanego | <ul style="list-style-type: none"> ◇ Wymienić wyłącznik krańcowy opuszczania lub mikroprzełącznik ◇ Sprawdzić funkcjonowanie zaworu elektromagnetycznego i naprawić ◇ Nacisnąć krótko na klawisz UP ◇ Wymienić płytę obwodu drukowanego |
| Ramiona przejeżdżają przy opuszczaniu poza pozycję końcową (jeśli istnieje) | <ul style="list-style-type: none"> ◇ Zawór elektromagnetyczny jest nieszczelny ◇ Uszczelka cylindra hydraulicznego jest uszkodzona | <ul style="list-style-type: none"> ◇ Naprawić zawór elektromagnetyczny i w razie potrzeby wymienić ◇ Sprawdzić uszczelkę i w razie potrzeby wymienić |
| Płyta stołowa nie osiąga swojej górnej pozycji końcowej | <ul style="list-style-type: none"> ◇ Zbyt mało oleju ◇ Wyłącznik krańcowy podnoszenia jest wadliwy | <ul style="list-style-type: none"> ◇ Dolać wystarczającą ilość oleju ◇ Sprawdzić wyłącznik krańcowy podnoszenia i naprawić w razie potrzeby wymienić |

Stosować olej hydrauliczny typu ISO HL32.

10. DANE TECHNICZNE

| Model | | MW0501 | MW1001 | MW1002 | MW2001 | MW2002 |
|--------------------------|-------------------------------------|------------------------------|-----------------------------|-----------------------------|-----------------------------|-----------------------------|
| Udźwig | kg | 500 | 1200 | 1200 | 2200 | 2200 |
| Wymiary platformy | Długość x szerokość mm | 900 × 600 | 1350 × 800 | 1350 × 1000 | 1350 × 800 | 1350 × 1000 |
| Wysokość przy wsunięciu | mm | 160 | 180 | 180 | 230 | 230 |
| Wysokość przy wysunięciu | mm | 760 | 1080 | 1080 | 1120 | 1120 |
| Wymiary ramy głównej | mm | 900 × 576 | 1300 × 740 | 1300 × 740 | 1310 × 785 | 1310 × 785 |
| Czas podnoszenia | Sekundy | 13-17 | 25-30 | 25-30 | 18-24 | 18-24 |
| Agregat napędowy | Moc / napięcie | 400 V / 50 Hz, AC 0,37 kW | 400 V / 50 Hz, AC 1,1 kW | 400 V / 50 Hz, AC 1,1 kW | 400 V / 50 Hz, AC 2,2 kW | 400 V / 50 Hz, AC 2,2 kW |
| | Liczba obrotów (min ⁻¹) | 1400 | 1400 | 1400 | 1400 | 1400 |
| | Stopień ochrony | IP54 | IP54 | IP54 | IP54 | IP54 |
| | Izolacja | F | F | F | F | F |
| Masa netto | kg | 94 | 220 | 232 | 260 | 274 |

11. Instrukcja instalacyjna dla przełącznika nożnego (opcjonalnie):

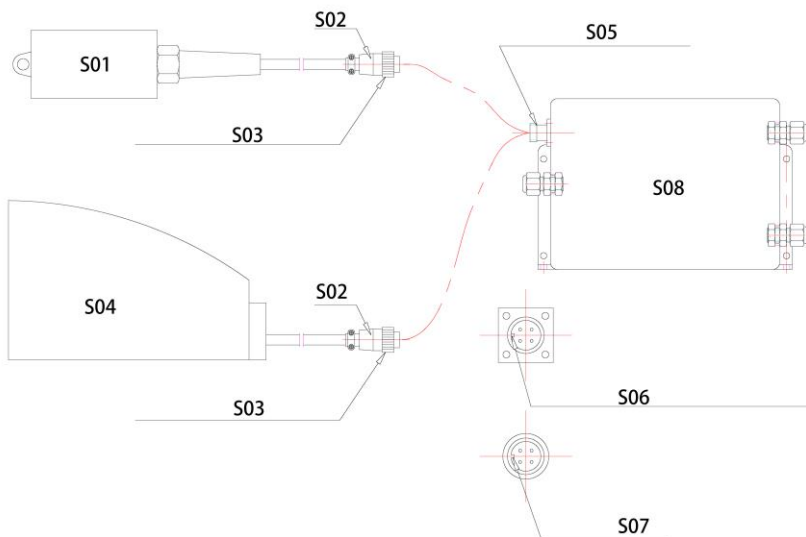

| Nr | Nazwa |
|-----|--------------------------------------|
| S01 | Przełącznik ręczny |
| S02 | Wtyczka |
| S03 | Przeciwnakrętka przy wtyczce |
| S04 | Przełącznik nożny |
| S05 | Gniazdko przełącznikowe |
| S06 | Nosek w gniazdku przełącznikowym |
| S07 | Nacięcie we wtyczce |
| S08 | Elektroniczne urządzenie sterownicze |

11.1 Podnieść platformę przełącznikiem ręcznym do określonej wysokości (tak, aby podpora konserwacyjna dała się łatwo wsunąć)

11.2 Opuścić platformę, aż podpora konserwacyjna będzie przylegała do ramy, żeby nie można było platformy dalej opuścić.

- 11.3 Wyciągnąć przełącznik ręczny: Wykręcić przeciwnakrętkę przy wtyczce przełącznika ręcznego z gwintowanego gniazdka przeciwnie do ruchu wskazówek zegara. Wyciągnąć wtyczkę przełącznika ręcznego.
- 11.4 Włożyć wtyczkę przełącznika nożnego do gniazdka (nacięcie we wtyczce musi być skierowane ku noskowi w gniazdku).
- 11.5 Dokręcić przeciwnakrętkę przy wtyczce przełącznika nożnego zgodnie z ruchem wskazówek zegara, aby połączyć odpowiednio mocno wtyczkę i gniazdko.
- 11.6 Podnieść platformę do góry przełącznikiem nożnym i wyjąć podporę konserwacyjną.

Deklaracja zgodności EG (Wspólnota Europejska)
w sensie wytycznej maszynowej EG 2006/42/EC

Niniejszym deklarujemy, że określone w dalszym ciągu maszyny spełniają na podstawie ich koncepcji, konstrukcji i typu oraz wprowadzonego przez nas do obrotu wykonania odnośne podstawowe wymagania dotyczące bezpieczeństwa i zdrowia wytycznej EG.

W przypadku niezgodnionej z nami zmiany maszyny deklaracja niniejsza traci swoją ważność.

| | |
|------------------------|---|
| Określenie maszyn: | Podnośnik stołowy |
| Typy maszyn: | MW0501, MW1001, MW1002 MW2001, MW2002 K 658791 – G 287523 K 658792 – G 287526 K 658793 – G 287529 K 658794 – G 287532 K 658795 – G 287535 |
| Odośne wytyczne EG: | Wytyczna maszynowa EG (2006/42/EC) |
| Nazwa dostawcy: | Simon, Evers & Co. GmbH |
| Adres: | Katharinenstrasse 9 20457 Hamburg |
| Data: | 17.08.2021 |
| Podpis dostawcy: | <i>Simon, Evers & Co. GmbH</i> |

ppa. Münchow

Simon, Evers & Co. GmbH
Katharinenstr. 9 | 20457 Hamburg
Tel.: +49 40 23 33 91-0
Fax: +49 40 23 33 91-4

Manual de utilizare

Masă de ridicare

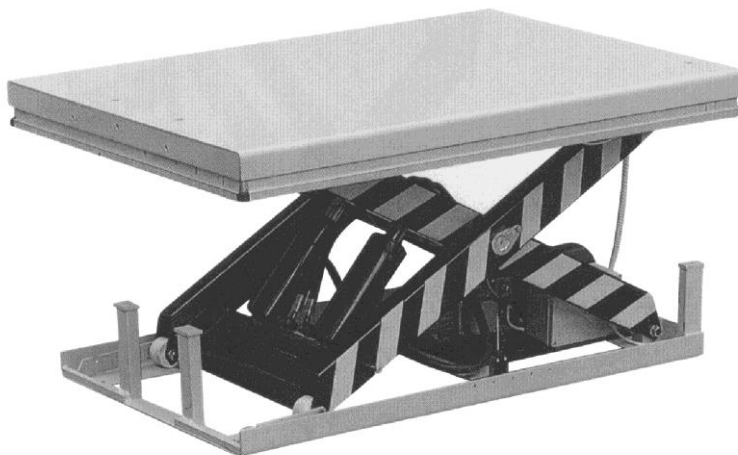

K 658791 – G 287523

K 658792 – G 287526

K 658793 – G 287529

K 658794 – G 287532

K 658795 – G 287535

Indicație: Vă rugăm ca în calitate de exploatator/utilizator să citiți neapărat întregul manual înainte de a utiliza masa de ridicare.

VĂ MULȚUMIM CĂ V-AȚI DECIS PENTRU PRODUSUL NOSTRU. PREZENTUL MANUAL DESCRIE OPERAREA CORESPUNZĂTOARE, NECESARĂ PENTRU A ASIGURA O LUNGĂ DURATĂ DE VIAȚĂ A PRODUSULUI. VĂ RUGĂM SĂ CITIȚI CU ATENȚIE ÎNTREGUL MANUAL DE UTILIZARE ÎNAINTE DE A UTILIZA MASA DE RIDICARE ȘI ASIGURAȚI-VĂ CĂ AȚI ÎNȚELES TOATE INFORMAȚIILE. PĂSTRAȚI MANUALUL LA ÎNDEMÂNĂ, ÎNTR-UN LOC ADECVAT. ÎN CAZUL ÎN CARE LIPSESC MANUALUL DE UTILIZARE SAU AUTOCOLANTELE DE AVERTIZARE DE PE PRODUS, VĂ RUGĂM SĂ VĂ ADRESAȚI VÂNZĂTORULUI.

INDICAȚIE: Prezentul manual a fost scris pentru personal de specialitate instruit. El oferă indicații cu privire la utilizarea corectă a produsului și conține o listă cu piese de schimb. Cu toate acestea, manualul nu poate înlocui experiența și cunoștințele de specialitate ale utilizatorului.

1.



AVERTISMENT!

Utilizarea

necorespunzătoare a mesei de ridicare poate duce la răniri grave. Respectați, așadar, în timpul utilizării instrucțiunile de mai jos.

- ◇ Vă rugăm să citiți cu atenție întregul manual de utilizare înainte de a utiliza produsul și asigurați-vă că ați înțeles toate informațiile. Toate instrucțiunile privind siguranța trebuie respectate cu strictețe.
- ◇ Înainte de punerea în funcțiune trebuie verificate toate echipamentele de siguranță.
- ◇ Asigurați-vă că nu există obstacole pe traseul cursei de ridicare.
- ◇ Nu introduceți mâinile și picioarele în zona mecanismului de forfecare.
- ◇ Înainte de a lucra cu masa de ridicare înșurubați șuruburile cu cap inelar în cadrul de bază.

- ◇ Nu supraîncărcați masa de ridicare. Amplasați sarcina conform diagramei de repartizare a sarcinilor de pe masa de ridicare.
- ◇ Asigurați-vă că tensiunea și frecvența rețelei locale corespund datelor tehnice ale mesei de ridicare.
- ◇ Plasați masa de ridicare pe o suprafață plană și stabilă.
- ◇ Toate lucrările de racordare electrică trebuie efectuate de personal instruit în mod corespunzător.
- ◇ Nu atingeți componentele mobile ale mesei de ridicare în timpul funcționării.
- ◇ În timpul ridicării și coborârii mesei de ridicare nu este permisă modificarea sau mișcarea sarcinii.
- ◇ Nu ridicați sarcina, în caz contrar sunt posibile pagube materiale și răniri.
- ◇ Operarea mesei de ridicare nu este permisă dacă sub aceasta se găsește o persoană.
- ◇ Nu interveniți asupra supapei de siguranță de la agregatul hidraulic.
- ◇ Utilizarea mesei de ridicare nu este permisă dacă structura este deformată, chiar și minimal.
- ◇ A nu se utiliza în locuri cu pericol de explozie sau de incendiu.

Indicație! Informațiile privind sarcina maximă se referă la sarcina repartizată uniform pe întreaga suprafață a platformei.

Norma **EN1570** Cerințe de securitate pentru plăcile de ridicare, stabilește următoarele cerințe:

- I. 100 % din sarcina nominală (sarcină maximă) distribuită uniform pe întreaga suprafață a platformei;
- II. sau 50 % din sarcina nominală (sarcină maximă) distribuită uniform pe jumătate din suprafața platformei;
- III. sau 33 % din sarcina nominală (sarcină maximă) distribuită uniform pe jumătate din suprafața platformei.

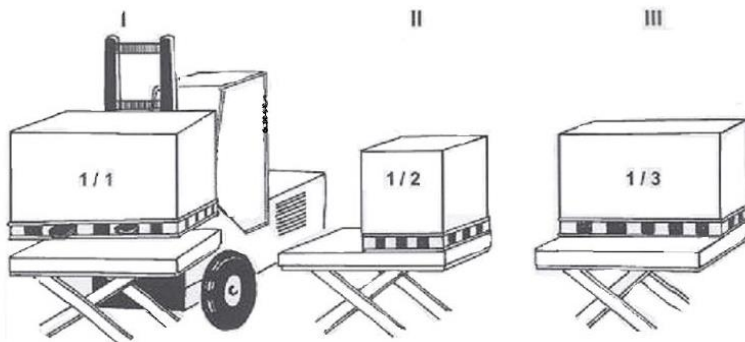

2 INSTALAREA MESEI DE RIDICARE PE SOL SAU ÎNTR-O GROAPĂ



Mesele de ridicare cu foarfecă dublă sau triplă trebuie fixate cu buloane extensibile sau sisteme similare în sol / suprafața suport.

Se recomandă ancorarea sigură în sol și a tuturor celorlalte tipuri de mese ridicătoare - cu excepția unităților mobile - pentru a evita mutarea accidentală a acestora.

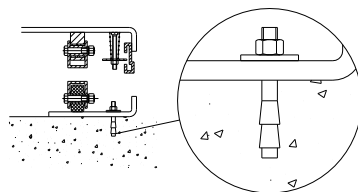

Lucrări de instalare mecanice/electrice

1. În mod standard, cadrul de bază al mesei de ridicare nu este autoportant. Solul trebuie să fie neted și să prezinte capacitatea portantă suficientă iar spațiul de instalare, resp. groapa trebuie să fie uscate, resp. Să dispună de o scurgere.
2. Trageți o chingă de ridicare prin elementul de forfecare. Fixați cadrul de bază la platformă sau la mecanismul de forfecare. Aduceți masa în poziția dorită. Rotiți aripa fixă spre laterala pe care sarcina este amplasată sau îndepărtată în poziție ridicată. Vezi figura următoare.

3. Verificați funcționarea corectă a cadrului de siguranță pe toate laturile.
4. Elementul de operare trebuie poziționat în așa fel, încât, în timpul funcționării, operatorul să aibă vizibilitate neîngrădită asupra mesei de ridicare și a sarcinii.

Încărcarea și descărcarea aripii fixe

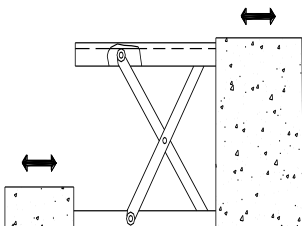

Dimensiuni groapă

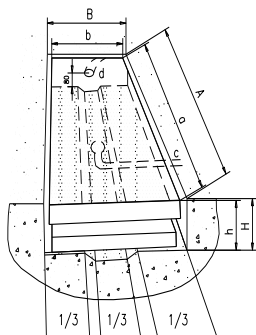

- A. Lungime groapă = $a + 30$ mm
- B. Lățime groapă = $b + 30$ mm
- H. Adâncime groapă = înălțime masă retractată + 5 mm
- a. Lungime platformă
- b. Lățime platformă
- c. orificiu de scurgere (dacă este necesar)
- d. furtun pentru cabluri și conducte externe $\varnothing 60$ mm
- h. cea mai redusă înălțime

3.



ATENȚIE! Utilizarea necorespunzătoare a mesei de ridicare poate duce la răni.
Respectați, așadar, în timpul utilizării instrucțiunile de mai jos.

- ◇ Masa de ridicare este un dispozitiv de ridicare mobil, care servește ridicării și coborârii unei încărcături nominale. Utilizarea ei în alte scopuri nu este permisă.

- ◇ Masa de ridicare poate fi operată numai de personal instruit în mod corespunzător.
- ◇ Modificarea mesei de ridicare fără permisiunea scrisă a producătorului este interzisă.
- ◇ Utilizați numai piese de schimb recomandate de producător.
- ◇ Pentru utilizarea în siguranță a mesei asigurați-vă că există un spațiu suficient între masa de ridicare și obiectele din jur.
- ◇ Agregatul hidraulic trebuie păstrat întotdeauna curat și în perfectă stare.
- ◇ Agregatul hidraulic este dotat cu o regletă cu contacte electrice de siguranță. Bobinele trebuie alimentate cu tensiunea indicată. Tensiunea rețelei poate prezenta abateri de maxim $\pm 10\%$ față de tensiunea nominală.
- ◇ Efectuați întotdeauna lucrările de control și întreținere numai cu masa de ridicare fără încărcătură.
- ◇ Masa de ridicare nu este rezistentă la apă iar utilizarea ei este permisă numai într-un mediu uscat.

4. CONTROLUL ZILNIC

Controlul zilnic servește identificării problemelor de funcționare sau a defecțiunilor apărute la masa de ridicare. Înainte de a pune în funcțiune masa de ridicare verificați următoarele puncte.



ATENȚIE! *Nu utilizați masa de ridicare dacă constatați o problemă de funcționare sau o defecțiune.*

- ◇ Vă rugăm să aveți în vedere toate punctele marcate cu AVERTISMENT și ATENȚIE.
- ◇ Controlați dacă masa de ridicare prezintă zgârieturi, deformări și fisuri.
- ◇ Controlați deplasarea ușoară a mesei de ridicare.
- ◇ Asigurați-vă că nu există scurgeri de ulei hidraulic.

- ◇ Controlați abaterea verticală a mesei de ridicare.
- ◇ Controlați dacă sunt strânse toate șuruburile și piulițele.

5. OPERAREA MESEI DE RIDICARE

■ ÎNCĂRCARE

Repartizați uniform sarcina pe masa de ridicare.

■ RIDICAREA MESEI



ATENȚIE! Nu supraîncărcați masa de ridicare.
Așezați sarcina uniform. Nu încărcați masa parțial sau concentric.

- ◇ Rotiți butonul pentru oprire de urgență și eliberați-l.
- ◇ Apăsați tasta UP [RIDICARE]: Agregatul de acționare pornește și ridică sarcina.
- ◇ Eliberați tasta UP: Agregatul de acționare se oprește.

■ COBORÂREA MESEI



AVERTISMENT! Nu introduceți mâinile și picioarele în zona mecanismului de forfecare.

- ◇ Apăsați tasta DOWN [COBORÂRE] pentru a coborî masa.
- ◇ Eliberați tasta COBORÂRE pentru a opri masa.

INDICAȚIE

- ◇ Masa este dotată cu o regletă cu contacte de siguranță pentru a preveni accidentele.

- ◇ Dacă la coborârea mesei regleta cu contacte de siguranță atinge un obiect, masa de ridicare se oprește. Dacă după verificarea mesei de ridicare și a spațiului adiacent nu se constată nici un pericol, apăsați încă o dată, scurt, tasta UP, pentru ca sistemul electric să reentre în funcțiune normal.

■ OPRIRE DE URGENȚĂ

Oprirea de urgență poate fi declanșată în două moduri.

- ◇ Apăsați butonul pentru oprire de urgență ca să opriți masa.
- ◇ Împingeți în sus regleta cu contacte de siguranță pentru a opri masa.

■ TRANSPORT

Dacă este necesar, masa de ridicare poate fi transportată cu ajutorul ochetilor de transport.

- ◇ În acest sens, respectați capacitatea portantă maximă a dispozitivului de ridicat.
- ◇ Păstrați bine ochetii de transport.

■ TIMP DE FUNCȚIONARE AL MOTORULUI

- ◇ Motorul poate funcționa maxim 9 minute în decurs de o oră.

6. PLAN AL SISTEMULUI HIDRAULIC ȘI AL CIRCUITELOR ELECTRICE

Vezi figura 1 și figura 2.

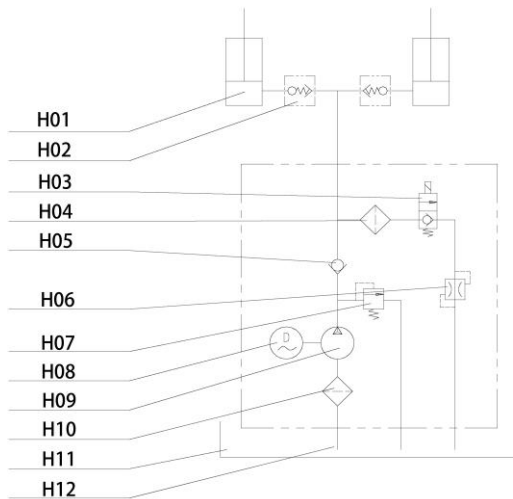

Fig. 1 Circuit hidraulic

| Nr. | Denumire |
|-----|-------------------------|
| H01 | Cilindru hidraulic |
| H02 | Împingător |
| H03 | Supapă electromagnetică |
| H04 | Filtru |
| H05 | Supapă de reținere |
| H06 | Ventil de strangulare |
| H07 | Supapă de descărcare |
| H08 | Motor |
| H09 | Pompă hidraulică |
| H10 | Filtru |
| H11 | Recipient de ulei |
| H12 | Filtru |

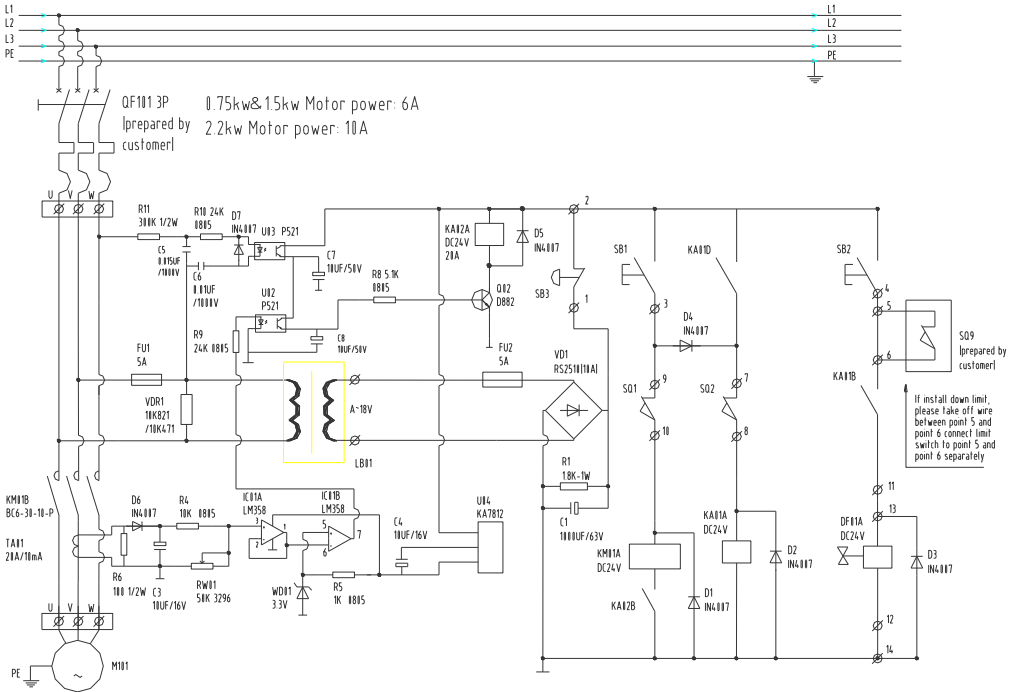

Fig. 2 Planul circuitelor electrice

[Legendă]

| | |
|--|---|
| <p>If install down limit, please take off wire between point 5 and point 6. Connect limit switch to point 5 and point 6 separately</p> | <p>Dacă se montează întrerupătorul de sfârșit de cursă inferior îndepărtați cablarea dintre punctul 5 și punctul 6. Conectați separat întrerupătorul de sfârșit de cursă la punctul 5 și 6.</p> |
| <p>Prepared by customer</p> | <p>Pregătit de către client</p> |

| Nr. | Tip | Denumire | Descriere | Cant. |
|-----|-------------------------|---------------------------------------|--|-------|
| 1 | LB01 | Transformator de comandă | DF30-110-460 V / 0-24 V 50 VA | 1 |
| 2 | F1 F2 | Siguranță | 5 A | 2 |
| 3 | VD1 | Redresor | RS-2510 | 1 |
| 4 | VDR1 | Rezistență dependentă de tensiune | 10K/471 10K/821 | 1 |
| 5 | R1 | Rezistență | 1,8 K/1 W | 1 |
| 6 | C1 | Răcitor electrolitic | 1000 μ F/63 V | 1 |
| 7 | KM01 | Contactator AC | BC-30-10 | 1 |
| 8 | KA1 KA2 | Relev intermediar | SRC-24VDC-SH | 2 |
| 9 | D1 D2 D3 D4 D5 D6 D7 | Diodă redresor din siliciu | IN4007 | 7 |
| 10 | DF01 | Supapă electromagnetă | DC24V | 1 |
| 11 | SB3 | Buton oprire de urgență | XB2-ES542C+ZB-BY9101 | 1 |
| 12 | SB2 | Tasta Down (Coborâre) | XB2-BA21C | 1 |
| 13 | SB1 | Tasta Up (Ridicare) | XB2-BA21C | 1 |
| 14 | SQ1 | Întreprupător de limitare a cursei | D4V-8108Z | 1 |
| 15 | SQ2 | Regletă cu contacte de siguranță | | 2 |
| 16 | SQ9 | Întreprupător de limitare a coborârii | D4V-8108Z (de către client) | 1 |
| 17 | M101 | Motor pompă | | 1 |
| 18 | QF101 | Întreprupător de | C45N3P (6 A/0,75-1,5 kW, 10 A/2,2 kW) | 1 |
| 19 | R6 | Rezistență | 100/0,5 W | 1 |
| 20 | R4 | Rezistență | 10K/0805 | 1 |
| 21 | R5 | Rezistență | 1K/0805 | 1 |
| 22 | RW01 | Reostat | 50 K | 1 |
| 23 | WD01 | Tuburi stabilovolt | 3,3 V | 1 |
| 24 | C3 C4 C7 C8 | Condensator electrolitic | 10 μ F/50 V 10 μ F/16 V | 3 |
| 25 | IC01 | Circuit integrat | LM358 | 1 |
| 26 | U04 | Circuit integrat | KA7812 | 1 |
| 27 | U02 U03 | Dipol electric | P521 | 2 |
| 28 | TA01 | Transformator de curent | 20 A | 1 |
| 29 | R9 R10 | Rezistență | 24K/0805 | 2 |
| 30 | R8 | Rezistență | 5,1K/0805 | 1 |
| 31 | R11 | Rezistență | 300K/0,5W | |
| 32 | C5 C6 | Condensator electrolitic | 0,015 μ F/1000 V 0,01 μ F/1000 V | 2 |
| 33 | Q02 | Audion | D882 | 1 |

7. INSTRUCȚIUNI DE ÎNTREȚINERE

- Verificați regulat îmbinările cu șuruburi, garniturile, racordurile pentru ulei.
- Verificați regulat funcționarea corectă a mesei de ridicare.
- Înainte de efectuarea lucrărilor de întreținere la masa de ridicare întrerupeți alimentarea cu energie electrică.
- După realizarea întreținerii verificați din nou funcționarea corectă a mesei de ridicare.
- Lucrările de întreținere pot fi efectuate EXCLUSIV de personal calificat corespunzător.
- Controlați regulat microîntrerupătoarele dispozitivelor de protecție.
- Controlați regulat sistemul hidraulic, fiți atenți la zgomote anormale și palpați suprafața motorului.

Atenție! Înainte de a palpa suprafața motorului întrerupeți alimentarea cu energie electrică.

- După perioade lungi de funcționare curățați filtrele de ulei și, dacă este necesar, înlocuiți-le.
- Este necesară o lubrifiere suficientă pentru ca masa de ridicare să funcționeze ușor și să poată fi utilizată un timp îndelungat.
- Tabelul următor oferă o vedere de ansamblu asupra lucrărilor de întreținere care trebuie efectuate regulat.

| Activitate de întreținere | După 500 ore de funcționare sau la fiecare 3 luni | După 2000 ore de funcționare sau o dată pe an |
|--|---|---|
| Controlarea nivelului de ulei în recipientul de ulei | ☆ | |
| Controlarea și curățarea filtrului de ulei, dacă este necesar | ☆ | |
| Strângerea tuturor îmbinărilor cu șuruburi | ☆ | |
| Verificarea uzurii conductelor de ulei | ☆ | |
| Controlarea cilindrului hidraulic | ☆ | |
| Strângerea prinderii componentelor principale | ☆ | |
| Verificarea funcționării microîntrerupătoarelor | ☆ | |
| Controlarea stării generale de funcționare a mesei de ridicare | ☆ | |
| Gresarea tuturor articulațiilor și a punctelor de reazem | ☆ | |
| Verificarea uzurii bușelor de ax | | ☆ |
| Prima schimbare a uleiului hidraulic | După 10 ore de funcționare | |
| Schimbarea uleiului hidraulic | | ☆ |
| Verificarea etanșeității conductelor de ulei | | ☆ |
| Observație: ☆ semnifică efectuarea activității de întreținere | | |

8. PUNCTE DE LUBRIFIERE

1. Lagăr al tijei pistonului
2. Roată alergătoare inferioară
3. Fixare braț aripă superior
4. Punct de rotație
5. Fixare braț aripă inferior
6. Roată alergătoare superioară

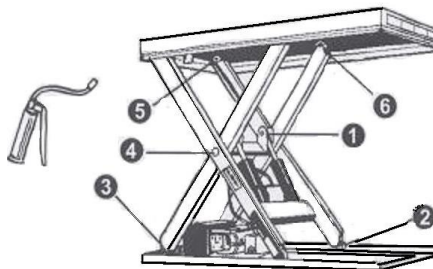

La lubrifierea lagărelor masa de ridicare nu trebuie să fie încărcată! La

verificarea nivelului uleiului aveți în vedere faptul că recipientul de ulei conține cea mai mare cantitate de ulei când masa este coborâtă complet. Uleiul hidraulic trebuie tratat ca deșeu periculos!

9. REMEDIEREA ERORILOR

Indicație: Înainte de a efectua lucrări de întreținere înșurubați două șuruburi cu cap inelar în găurile pentru șuruburi corespunzătoare din cadrul de bază, pentru a evita coborârea accidentală a mesei.

| Problemă | Cauză posibilă | Măsură de remediere |
|---|---|---|
| Masa nu poate fi ridicată motorul funcționează normal | <ul style="list-style-type: none"> ◇ Șurubul cu cap inelar nu a fost îndepărtat ◇ Tensiune necorespunzătoare a curentului alternativ ◇ Defecțiune a supapei electromagnetice ◇ Masa este supraîncărcată | <ul style="list-style-type: none"> ◇ Îndepărtați șurubul cu cap inelar ◇ Corecțiți tensiunea curentului alternativ ◇ Verificați funcționarea supapei electromagnetice ◇ Îndepărtați suprasarcina |
| Masa nu poate fi ridicată iar motorul nu funcționează | <ul style="list-style-type: none"> ◇ Întrerupătorul de limitare a cursei (dacă există) este defect | <ul style="list-style-type: none"> ◇ Înlocuiți întrerupătorul de limitare a cursei |
| Masa nu poate fi coborâtă | <ul style="list-style-type: none"> ◇ Întrerupătorul de limitare a coborârii sau microîntrerupătorul de la regleta cu contacte de siguranță este defect ◇ Defecțiune a supapei electromagnetice ◇ Dispozitiv de protecție activ ◇ Eroare placă de circuite integrate | <ul style="list-style-type: none"> ◇ Înlocuiți întrerupătorul de limitare a coborârii sau microîntrerupătorul ◇ Verificați funcționarea supapei electromagnetice și reparați-o ◇ Apăsăți scurt tasta UP ◇ Înlocuiți placa de circuite integrate |
| Aripile depășesc la coborâre poziția finală (dacă există) | <ul style="list-style-type: none"> ◇ Supapa electromagnetică nu este etanșă ◇ Garnitura cilindrului hidraulic este deteriorată | <ul style="list-style-type: none"> ◇ Reparați supapa electromagnetică și, dacă este necesar, înlocuiți-o ◇ Controlați garnitura și înlocuiți-o, dacă este necesar |
| Masa nu își atinge poziția finală superioară | <ul style="list-style-type: none"> ◇ Prea puțin ulei ◇ Întrerupătorul de limitare a cursei este deteriorat | <ul style="list-style-type: none"> ◇ Completați cu o cantitate suficientă de ulei ◇ Verificați întrerupătorul de limitare a cursei și reparați-l. Înlocuiți-l, dacă este necesar |

Utilizați ulei hidraulic de tipul ISO HL32.

10. INFORMAȚII TEHNICE

| Model | | MW0501 | MW1001 | MW1002 | MW2001 | MW2002 |
|-----------------------------|------------------------------|------------------------------|-----------------------------|-----------------------------|-----------------------------|-----------------------------|
| Sarcină de ridicare | kg | 500 | 1200 | 1200 | 2200 | 2200 |
| Dimensiune platformă | L x l mm | 900 x 600 | 1350 x 800 | 1350 x 1000 | 1350 x 800 | 1350 x 1000 |
| Înălțime cu masa retractată | mm | 160 | 180 | 180 | 230 | 230 |
| Înălțime cu masa extinsă | mm | 760 | 1080 | 1080 | 1120 | 1120 |
| Dimensiune cadru de bază | mm | 900 x 576 | 1300 x 740 | 1300 x 740 | 1310 x 785 | 1310 x 785 |
| Timp de ridicare | Secunde | 13–17 | 25–30 | 25–30 | 18–24 | 18–24 |
| Agregat de acționare | Putere/tensiune | 400 V / 50 Hz, AC 0,37 kW | 400 V / 50 Hz, AC 1,1 kW | 400 V / 50 Hz, AC 1,1 kW | 400 V / 50 Hz, AC 2,2 kW | 400 V / 50 Hz, AC 2,2 kW |
| | Turație (min ⁻¹) | 1400 | 1400 | 1400 | 1400 | 1400 |
| | Tip protecție | IP54 | IP54 | IP54 | IP54 | IP54 |
| | Izolație | F | F | F | F | F |
| Greutate netă | kg | 94 | 220 | 232 | 260 | 274 |

11. Instrucțiuni de instalare pentru comutatorul de picior (opțional):

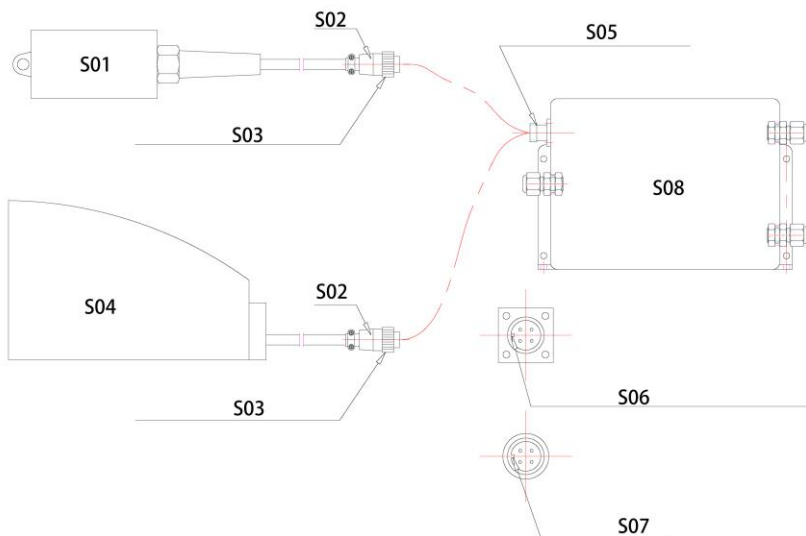

| Nr. | Denumire |
|-----|----------------------------------|
| S01 | Comutator manual |
| S02 | Conector |
| S03 | Contrapiuliță la conector |
| S04 | Comutator de picior |
| S05 | Mufă comutator |
| S06 | Cioc în mufa comutatorului |
| S07 | Canelură în conector |
| S08 | Dispozitiv de comandă electronic |

11.1 Ridicați platforma cu ajutorul comutatorului manual la o anumită înălțime (astfel încât suportul pentru operațiuni de întreținere să poată fi introdus cu ușurință)

11.2 Coborâți platforma până când suportul pentru operațiuni de întreținere atinge cadrul, pentru ca platforma să nu mai poată fi coborâtă.

- 11.3 Extrageți comutatorul manual: Deșurubați contrapiulița de la conectorul comutatorului manual în sens antiorar din mufa filetată. Extrageți conectorul comutatorului manual.
- 11.4 Introduceți conectorul comutatorului de picior în mufă (canelura din conector trebuie să fie direcționată către ciocul din mufă).
- 11.5 Strângeți contrapiulița de la conectorul comutatorului de picior în sens orar pentru a fixa între ele conectorul și mufa.
- 11.6 Ridicați platforma cu ajutorul comutatorului de picior și îndepărtați suportul pentru operațiuni de întreținere.

Declarație de conformitate CE
în sensul Directivei CE privind utilajele 2006/42/EC

Prin prezenta declarăm că utilajele menționate în continuare corespund, din punct de vedere al concepției, construcției și al tipului precum și ca variantă constructivă pusă de noi în circulație, cerințelor de bază privind siguranța și sănătatea prevăzute în Directiva CE.

În cazul unei modificări aduse utilajului fără acordul nostru, declarația își pierde valabilitatea.

Denumirea utilajului: Masă de ridicare

Tipul utilajului: MW0501, MW1001, MW1002
MW2001, MW2002
K 658791 – G 287523
K 658792 – G 287526
K 658793 – G 287529
K 658794 – G 287532
K 658795 – G 287535

Directive CE
pertinente: Directiva CE privind utilajele
2006/42/EC

Denumirea furnizorului: Simon, Evers & Co. GmbH

Adresa: Katharinenstrasse 9
20457 Hamburg

Data: 17.08.2021

Semnătura furnizorului: *Simon, Evers & Co. GmbH*

ppa. Münchow

Simon, Evers & Co. GmbH
Adress: Katharinenstr. 9, 20457 Hamburg
Telefon: +49 40 29 00 00
Telefax: +49 40 29 00 00
E-Mail: info@simon-evers.com

Руководство по эксплуатации Подъемный стол

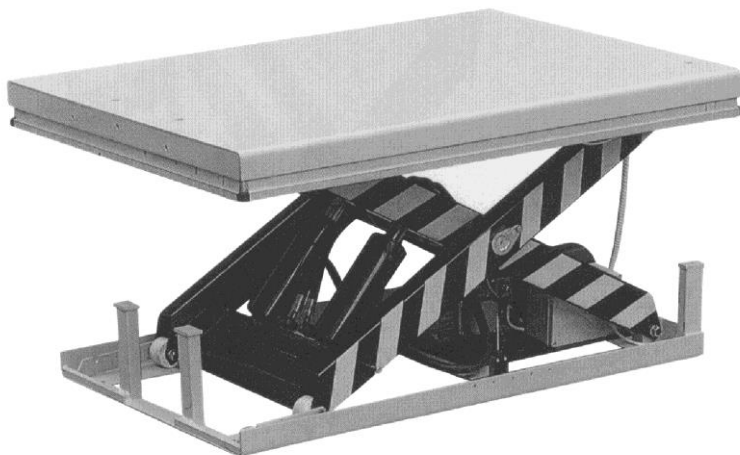

К 658791 – G 287523

К 658792 – G 287526

К 658793 – G 287529

К 658794 – G 287532

К 658795 – G 287535

Указание: Как оператор/пользователь обязательно прочитайте данное руководство перед использованием подъемного стола.

БЛАГОДАРИМ ВАС ЗА ПОКУПКУ НАШЕГО ИЗДЕЛИЯ. В ДАННОМ РУКОВОДСТВЕ ПРИВОДИТСЯ ОПИСАНИЕ ПРАВИЛЬНОЙ ЭКСПЛУАТАЦИИ ИЗДЕЛИЯ ДЛЯ ОБЕСПЕЧЕНИЯ ЕГО ДЛИТЕЛЬНОГО СРОКА СЛУЖБЫ. ПЕРЕД ИСПОЛЬЗОВАНИЕМ ПОДЪЕМНОГО СТОЛА ВНИМАТЕЛЬНО ПРОЧИТАЙТЕ ДАННОЕ РУКОВОДСТВО И УБЕДИТЕСЬ, ЧТО ВЫ ПОЛНОСТЬЮ ПОНЯЛИ ЕГО. ХРАНИТЕ РУКОВОДСТВО ПОД РУКОЙ В УДОБНОМ МЕСТЕ. ЕСЛИ НА ИЗДЕЛИЕ НЕ НАНЕСЕНЫ КАКИЕ-ЛИБО УКАЗАНИЯ ПО ЭКСПЛУАТАЦИИ ИЛИ ПРЕДУПРЕЖДАЮЩИЕ НАКЛЕЙКИ, ОБРАТИТЕСЬ К СВОЕМУ ДИЛЕРУ.

УКАЗАНИЕ: Данное руководство составлено для обученного персонала. В нем содержатся инструкции по правильному использованию изделия и перечень запасных частей. Однако данное руководство не может заменить опыт и профессиональные знания пользователя.

1.



ПРЕДУПРЕЖДЕНИЕ! *Неправильное использование подъемного стола может привести к серьезным травмам. Поэтому при эксплуатации изделия соблюдайте следующие инструкции.*

- ◇ Перед использованием изделия внимательно прочитайте данное руководство по эксплуатации и убедитесь, что все поняли. Необходимо строго соблюдать все правила техники безопасности.
- ◇ Перед вводом в эксплуатацию проверить все предохранительные устройства.
- ◇ Убедитесь, что в зоне подъема нет мешающих предметов.
- ◇ Не помещайте руки или ноги в зону работы ножниц или в раму.
- ◇ Перед началом работы с подъемным столом вкрутите рым-болты в базовую раму.

- ◇ Не перегружайте подъемный стол. Расположите груз на подъемном столе согласно соответствующей диаграмме распределения нагрузки.
- ◇ Убедитесь, что напряжение сети и частота на месте установки соответствуют техническим данным подъемного стола.
- ◇ Установите подъемный стол на ровную, твердую поверхность.
- ◇ Все работы по электрическому подключению должны выполняться обученным персоналом.
- ◇ Во время работы не прикасайтесь к движущимся частям подъемного стола.
- ◇ Не изменяйте и не перемещайте груз во время подъема или опускания подъемного стола.
- ◇ Не поднимайте груз во избежание материального ущерба или получения травмы.
- ◇ Не эксплуатируйте подъемный стол, если под столом находится человек.
- ◇ Не регулируйте предохранительный клапан на гидравлическом агрегате.
- ◇ Не используйте подъемный стол, если его конструкция имеет даже незначительные деформации.
- ◇ Не используйте изделие во взрывоопасных или легковоспламеняющихся средах.

Указание! Информация о максимальной нагрузке относится к нагрузке, равномерно распределенной по всей площади платформы.

Требования безопасности согласно стандарту **EN1570**, предъявляемые к подъемным столам, заключаются в следующем:

- I. 100 % номинальной нагрузки (максимальной нагрузки) должны быть равномерно распределены по всей площади платформы;
- II. или 50 % номинальной нагрузки (максимальной нагрузки) должны быть равномерно распределены по половине длины платформы;
- III. или 33 % номинальной нагрузки (максимальной нагрузки) должны быть равномерно распределены по половине ширины платформы.

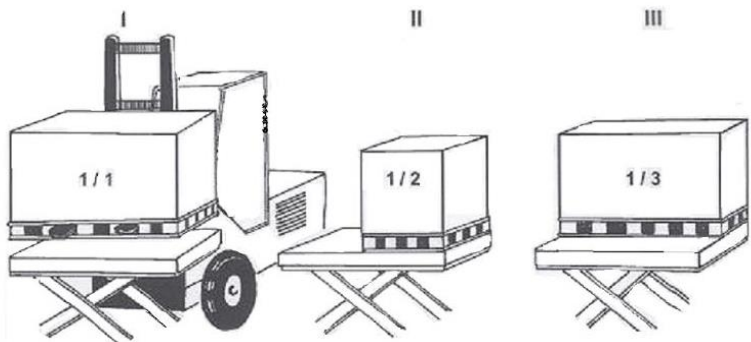

2 УСТАНОВКА ПОДЪЕМНОГО СТОЛА НА ПОЛУ ИЛИ В ЯМЕ



Подъемные столы с двумя или тремя парами ножниц должны быть прикреплены распорными болтами или подобными креплениями к полу/фундаменту.

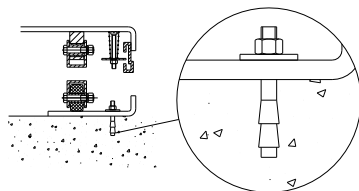

Рекомендуется, чтобы подъемные столы любых других типов, за исключением переносных, также были надежно закреплены в полу, чтобы предотвратить их непреднамеренное перемещение.

Механические установочные и электромонтажные работы

1. Базовая рама подъемного стола в стандартной комплектации не является самонесущей. Поверхность пола должна быть ровной и прочной, а место установки или яма должны быть сухими или иметь слив.
2. Протяните подъемный ремень через ножничный элемент. Прикрепите базовую раму к платформе или ножничному механизму. Установить стол в желаемое положение. Поверните зафиксированное колено в сторону, с которой прикладывается или снимается нагрузка в поднятом положении. См. рисунок ниже.

3. Проверьте защитную раму на исправность работы со всех сторон.
4. Элемент управления должен быть расположен таким образом, чтобы оператор в любое время во время работы мог хорошо видеть подъемный стол и груз.

Погрузка и разгрузка на неподвижном колене

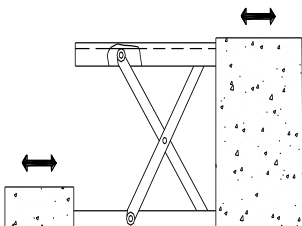

Размеры ямы

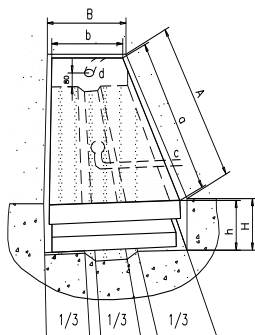

- A. Длина ямы = $a + 30$ мм
- B. Ширина ямы = $b + 30$ мм
- H. Глубина ямы = высота задвинутого стола + 5 мм
- a. Длина платформы
- b. Ширина платформы
- c. Сливное отверстие (при необходимости)
- d. Короб для внешних кабелей и проводов $\varnothing 60$ мм
- h. Самая низкая высота

3.



ВНИМАНИЕ! Неправильное использование подъемного стола может привести к травмам. Поэтому при эксплуатации изделия соблюдайте следующие инструкции.

- ◇ Подъемный стол представляет собой мобильное подъемное устройство и используется для подъема и опускания номинальной нагрузки. Он не должен

использоваться в других целях.

- ◇ Управлять подъемным столом разрешается только обученному персоналу.
- ◇ Модификация подъемного стола без письменного согласия производителя запрещена.
- ◇ Используйте только запасные части, рекомендованные производителем.
- ◇ Для безопасной эксплуатации стола обеспечьте достаточное расстояние между подъемным столом и окружающими предметами.
- ◇ Всегда содержите гидравлический агрегат в чистоте и надлежащем состоянии.
- ◇ Гидравлический агрегат оснащен электрической предохранительной контактной планкой. На катушки должно подаваться указанное напряжение. Напряжение сети может отклоняться от номинального не более чем на $\pm 10\%$.
- ◇ Всегда выполняйте работы по осмотру и техническому обслуживанию при разгруженном подъемном столе.
- ◇ Подъемный стол не является водонепроницаемым и может использоваться только в сухой среде.

4. ЕЖЕДНЕВНЫЙ ОСМОТР

Ежедневная проверка служит для выявления неисправностей функционирования или дефектов подъемного стола. Перед вводом в эксплуатацию проверьте подъемный стол на следующие моменты.



ВНИМАНИЕ! Не используйте подъемный стол, если не гарантируется правильность его работы или обнаружена неисправность.

- ◇ Учитывайте все моменты использования маркировки «ПРЕДУПРЕЖДЕНИЕ» и «ВНИМАНИЕ».
- ◇ Проверьте подъемный стол на предмет царапин, деформаций и трещин.
- ◇ Проверьте плавность движения подъемного стола.

- ◇ Убедитесь, что гидравлическое масло не вытекает.
- ◇ Проверьте вертикальное отклонение стола.
- ◇ Убедитесь, что все винты и гайки затянуты.

5. ЭКСПЛУАТАЦИЯ ПОДЪЕМНОГО СТОЛА

■ ЗАГРУЗКА

Равномерно распределите груз на подъемном столе.

■ ПОДЪЕМ СТОЛА



ВНИМАНИЕ! Не перегружайте подъемный стол. Распределите нагрузку равномерно. Не загружайте стол частично или концентрически.

- ◇ Поверните и отпустите кнопку аварийной остановки.
- ◇ Нажмите кнопку UP [ПОДЪЕМ]: привод запускается и поднимает груз.
- ◇ Отпустите кнопку UP: привод останавливается.

■ ОПУСКАНИЕ СТОЛА



ПРЕДУПРЕЖДЕНИЕ! Не помещайте руки или ноги в зону работы ножниц.

- ◇ Нажмите кнопку DOWN [ОПУСКАНИЕ], чтобы опустить стол.
- ◇ Отпустите кнопку DOWN, чтобы остановить стол.

УКАЗАНИЕ

- ◇ Стол оснащен предохранительной контактной планкой для предотвращения несчастных случаев.

- ◇ Если при опускании стола предохранительная контактная планка касается какого-либо предмета, подъемный стол останавливается. Если после проверки подъемного стола и окружающих его предметов установлено отсутствие опасности, кратковременно нажмите кнопку UP, чтобы электрическая система снова заработала правильно.

■ АВАРИЙНОЕ ВЫКЛЮЧЕНИЕ

Аварийный останов можно осуществить двумя способами.

- ◇ Нажмите кнопку аварийного выключения, чтобы остановить стол.
- ◇ Нажмите на предохранительную контактную планку, чтобы остановить стол.

■ ТРАНСПОРТИРОВКА

При необходимости подъемный стол можно транспортировать с помощью транспортировочных проушин.

- ◇ Обратите внимание на максимальную грузоподъемность подъемного устройства.
- ◇ Храните транспортировочные проушины в надежном месте.

■ ВРЕМЯ РАБОТЫ ДВИГАТЕЛЯ

- ◇ Двигатель может работать максимум 9 минут в час.

6. ГИДРАВЛИЧЕСКАЯ СХЕМА И ПРИНЦИПИАЛЬНАЯ ЭЛЕКТРИЧЕСКАЯ СХЕМА

См. рисунок 1 и рисунок 2.



Рис. 1 Гидравлический контур

| № | Наименование |
|-----|-------------------------|
| H01 | Гидравлический цилиндр |
| H02 | Ползун |
| H03 | Электромагнитный клапан |
| H04 | Фильтр |
| H05 | Обратный клапан |
| H06 | Дроссельный клапан |
| H07 | Разгрузочный клапан |
| H08 | Двигатель |
| H09 | Гидравлический насос |
| H10 | Фильтр |
| H11 | Масляный резервуар |
| H12 | Фильтр |

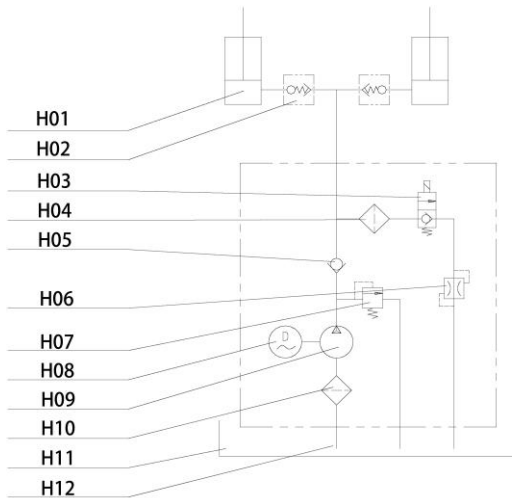

Рис. 2 Принципиальная электрическая схема

[Пояснение]

| | |
|--|--|
| <p>If install down limit, please take off wire between point 5 and point 6. Connect limit switch to point 5 and point 6 separately</p> | <p>При установке нижнего концевого выключателя ослабьте проводку в точках 5 и 6. Подключите концевой выключатель к точкам 5 и 6 по отдельности</p> |
| <p>Prepared by customer</p> | <p>Подготовлено заказчиком</p> |

| № | Тип | Наименование | Описание | Кол-во |
|----|-------------------------|--|--|--------|
| 1 | LB01 | Управляющий трансформатор | DF30-110-460 В / 0-24 В 50 ВА | 1 |
| 2 | F1 F2 | Предохранитель | 5 А | 2 |
| 3 | VD1 | Выпрямитель | RS-2510 | 1 |
| 4 | VDR1 | Сопrotивление, зависящее от напряжения | 10K/471 10K/821 | 1 |
| 5 | R1 | Сопrotивление | 1,8 К/1 Вт | 1 |
| 6 | C1 | Электролитический охладитель | 1000 мкФ/63 В | 1 |
| 7 | KM01 | Контактор переменного тока | BC-30-10 | 1 |
| 8 | KA1 KA2 | Среднее реле | SRC-24VDC-SH | 2 |
| 9 | D1 D2 D3 D4 D5 D6 D7 | Выпрямительный диод из кремния | IN4007 | 7 |
| 10 | DF01 | Электромагнитный клапан | DC24V | 1 |
| 11 | SB3 | Кнопка аварийного выключения | XB2-ES542C+ZB-BY9 101 | 1 |
| 12 | SB2 | Кнопка Down | XB2-BA21C | 1 |
| 13 | SB1 | Кнопка Up | XB2-BA21C | 1 |
| 14 | SQ1 | Концевой выключатель подъема | D4V-8108Z | 1 |
| 15 | SQ2 | Предохранительная контактная планка | | 2 |
| 16 | SQ9 | Ограничительный выключатель опускания | D4V-8108Z (предоставляется заказчиком) | 1 |
| 17 | M101 | Привод насоса | | 1 |
| 18 | QF101 | Защитный выключатель | C45N3P (6 А/0,75-1,5 кВт, 10 А/2,2 кВт) | 1 |
| 19 | R6 | Сопrotивление | 100/0,5 W | 1 |
| 20 | R4 | Сопrotивление | 10K/0805 | 1 |
| 21 | R5 | Сопrotивление | 1K/0805 | 1 |
| 22 | RW01 | Реостат | 50 К | 1 |
| 23 | WD01 | Стабилитронные трубки | 3,3 В | 1 |
| 24 | C3 C4 C7 C8 | Электролитический конденсатор | 10 мкФ / 50 В 10 мкФ / 16 В | 3 |
| 25 | IC01 | Интегральная схема переключения | LM358 | 1 |
| 26 | U04 | Интегральная схема переключения | KA7812 | 1 |
| 27 | U02 U03 | Электрический диполь | P521 | 2 |
| 28 | TA01 | Трансформатор тока | 20 А | 1 |
| 29 | R9 R10 | Сопrotивление | 24K/0805 | 2 |
| 30 | R8 | Сопrotивление | 5,1K/0805 | 1 |
| 31 | R11 | Сопrotивление | 300K/0,5Вт | |
| 32 | C5 C6 | Электролитический конденсатор | 0,015 мкФ / 1000 В 0,01 мкФ / 1000 В | 2 |
| 33 | Q02 | Аудион | D882 | 1 |

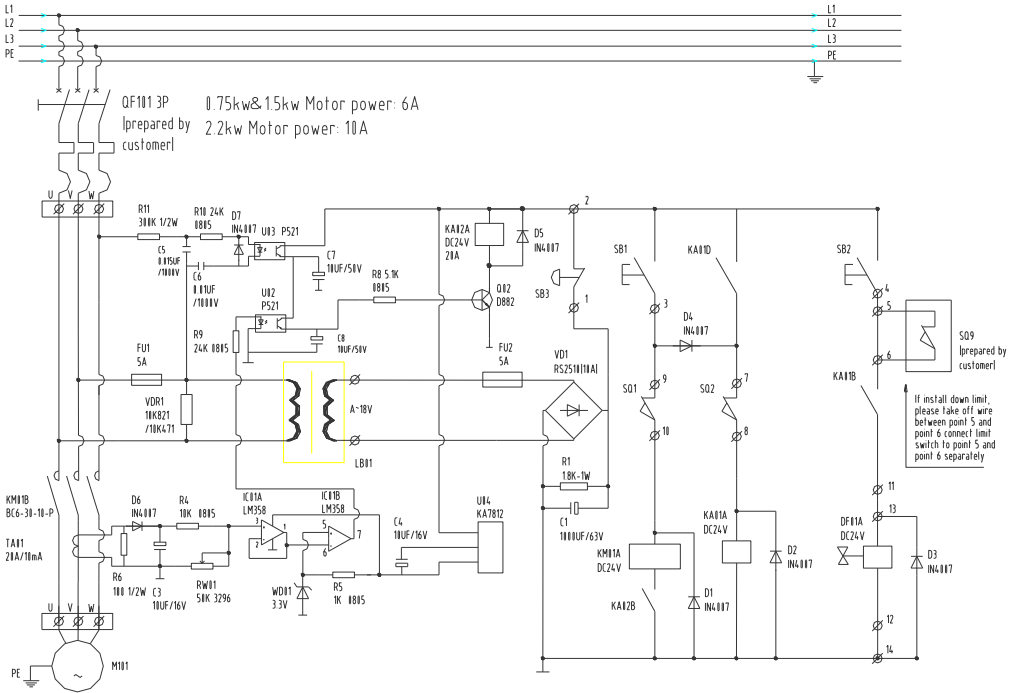
7. РУКОВОДСТВО ПО ТЕХНИЧЕСКОМУ ОБСЛУЖИВАНИЮ

- Регулярно проверяйте резьбовые соединения, уплотнения и патрубки для масла.
- Регулярно проверяйте правильность работы подъемного стола.
- Перед проведением работ по техническому обслуживанию подъемного стола отключите электропитание.
- После технического обслуживания убедитесь, что подъемный стол снова работает правильно.
- Работы по техническому обслуживанию могут выполняться ТОЛЬКО квалифицированным персоналом.
- Регулярно проверяйте микропереключатели защитного устройства.
- Регулярно проверяйте гидравлику, обращая внимание на ненормальные шумы и прощупывая поверхность двигателя.

Внимание! Перед проверкой поверхности двигателя отключите источник питания.

- После продолжительной эксплуатации следует очистить масляный фильтр и при необходимости заменить его.
- Для бесперебойной работы подъемного стола и длительного срока службы необходима достаточная смазка.
- В таблице ниже представлен обзор работ по техобслуживанию, которые необходимо проводить на регулярной основе.

| Работы по техническому обслуживанию | Через 500 часов работы или через каждые 3 месяца | Через 2000 часов работы или один раз в год |
|---|--|--|
| Проверить уровень масла в масляном баке | ☆ | |
| Проверить масляный фильтр и при необходимости очистить | ☆ | |
| Затянуть все резьбовые соединения | ☆ | |
| Проверить маслопроводы на износ | ☆ | |
| Проверить гидроцилиндр | ☆ | |
| Затянуть основные компоненты | ☆ | |
| Проверить функционирование микропереключателя | ☆ | |
| Проверить общее рабочее состояние подъемного стола | ☆ | |
| Смазать все шарниры и опорные точки | ☆ | |
| Осмотреть втулки оси на предмет износа | | ☆ |
| Первая замена гидравлического масла | Через 10 рабочих часов | |
| Заменить гидравлическое масло | | ☆ |
| Проверить трубопроводы масла на герметичность | | ☆ |
| Примечание: ☆ обозначает выполнение работ по техническому обслуживанию | | |

8. СМАЗОЧНЫЕ ТОЧКИ

1. Подшипник штока поршня
2. Нижнее рабочее колесо
3. Крепление верхнего рычага
4. Точка вращения
5. Крепление нижнего рычага
6. Верхнее рабочее колесо

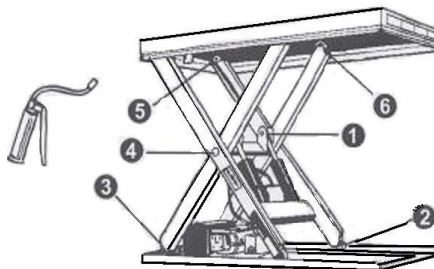

Смазку подшипников производить при разгруженном подъемном столе! При проверке уровня масла помните, что в масляном баке уровень масла выше при полностью опущенном столе. Гидравлическое масло должно рассматриваться как опасные отходы!

9. УСТРАНЕНИЕ НЕИСПРАВНОСТЕЙ

Указание: Перед работами по техобслуживанию вверните два рым-болта в соответствующие отверстия для винтов в несущей раме, чтобы предотвратить случайное падение стола.

| Проблема | Возможная причина | Мера по устранению |
|--|---|---|
| Стол не поднимается при нормально работающем двигателе | <ul style="list-style-type: none"> ◇ Рым-болт не был снят ◇ Плохое напряжение переменного тока ◇ Неисправность электромагнитного клапана ◇ Стол перегружен | <ul style="list-style-type: none"> ◇ Удалить рым-болт ◇ Отрегулировать напряжение переменного тока ◇ Проверка функционирования электромагнитного клапана ◇ Удалить перегрузку |
| Стол не поднимается и двигатель не работает | <ul style="list-style-type: none"> ◇ Концевой выключатель подъема (при наличии) неисправен | <ul style="list-style-type: none"> ◇ Заменить концевой выключатель подъема |
| Стол не опускается | <ul style="list-style-type: none"> ◇ Неисправен ограничительный выключатель опускания или микропереключатель на предохранительной контактной планке ◇ Неисправность электромагнитного клапана ◇ Предохранительное устройство активно ◇ Неисправность печатной платы | <ul style="list-style-type: none"> ◇ Заменить ограничительный выключатель опускания или микропереключатель ◇ Проверить функционирование электромагнитного клапана и отремонтировать его ◇ Кратковременно нажать кнопку UP ◇ Заменить печатную плату |
| Колено проходит мимо конечного положения при опускании (при наличии) | <ul style="list-style-type: none"> ◇ Электромагнитный клапан негерметичен ◇ Повреждено уплотнение гидроцилиндра | <ul style="list-style-type: none"> ◇ Отремонтировать электромагнитный клапан и при необходимости заменить ◇ Проверить уплотнение и при необходимости заменить |

| | | |
|---|---|--|
| <p>Стол не достигает своего крайнего верхнего положения</p> | <ul style="list-style-type: none"> ◇ Слишком мало масла ◇ Неисправен концевой выключатель подъема | <ul style="list-style-type: none"> ◇ Долить достаточное количество масла ◇ Проверить и отремонтировать концевой выключатель хода. При необходимости заменить |
|---|---|--|

Используйте гидравлическое масло типа ISO HL32.

10. ТЕХНИЧЕСКИЕ ХАРАКТЕРИСТИКИ

| Модель | | MW0501 | MW1001 | MW1002 | MW2001 | MW2002 |
|-------------------------------|---------------------------|----------------------------|---------------------------|---------------------------|---------------------------|---------------------------|
| Допустимый поднимаемый груз | кг | 500 | 1 200 | 1 200 | 2 200 | 2 200 |
| Размер платформы | Д x Ш мм | 900 x 600 | 1350 x 800 | 1350 x 1000 | 1350 x 800 | 1350 x 1000 |
| Высота в задвинутом состоянии | мм | 160 | 180 | 180 | 230 | 230 |
| Высота в выдвинутом состоянии | мм | 760 | 1 080 | 1 080 | 1 120 | 1 120 |
| Размер несущей рамы | мм | 900 x 576 | 1300 x 740 | 1300 x 740 | 1310 x 785 | 1310 x 785 |
| Время подъема | секунды | 13–17 | 25–30 | 25–30 | 18–24 | 18–24 |
| Приводной агрегат | Питание/напряжение | 400 В / 50 Гц, АС 0,37 кВт | 400 В / 50 Гц, АС 1,1 кВт | 400 В / 50 Гц, АС 1,1 кВт | 400 В / 50 Гц, АС 2,2 кВт | 400 В / 50 Гц, АС 2,2 кВт |
| | Частота вращения (об/мин) | 1 400 | 1 400 | 1 400 | 1 400 | 1 400 |
| | Степень защиты | IP54 | IP54 | IP54 | IP54 | IP54 |
| | Изоляция | F | F | F | F | F |
| Вес нетто | кг | 94 | 220 | 232 | 260 | 274 |

11. Инструкции по установке педального выключателя (опция):

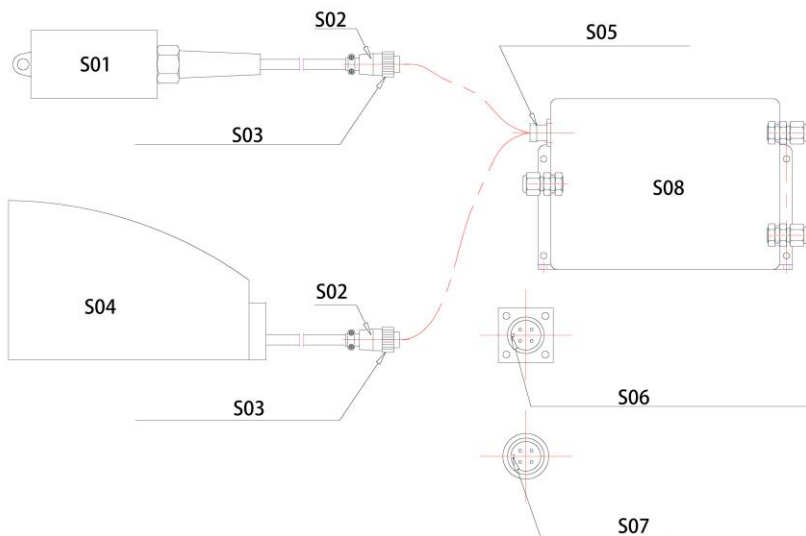

| № | Наименование |
|-----|-----------------------------|
| S01 | Ручной выключатель |
| S02 | Штекер |
| S03 | Контргайка на штекере |
| S04 | Педальный выключатель |
| S05 | Гнездо выключателя |
| S06 | Носик в гнезде выключателя |
| S07 | Паз в штекере |
| S08 | Электронный блок управления |

11.1 Поднимите платформу на определенную высоту с помощью ручного выключателя (чтобы можно было легко задвинуть опору для техобслуживания)

11.2 Опускайте платформу до тех пор, пока опора для обслуживания не упрется в раму и платформу нельзя будет опустить ниже.

- 11.3 Потяните ручной выключатель: открутите контргайку на штекере ручного выключателя против часовой стрелки с резьбового гнезда. Вытащите штекер ручного выключателя.
- 11.4 Вставьте штекер педального выключателя в розетку (выемка на вилке должна совпадать с выступом в розетке).
- 11.5 Затяните контргайку на штекере педального выключателя по часовой стрелке, чтобы прочно соединить штекер и розетку.
- 11.6 Поднимите платформу с помощью педального переключателя и снимите опору для техобслуживания.

ДЕКЛАРАЦИЯ О СООТВЕТСТВИИ СТАНДАРТАМ ЕС
согласно директиве по машинам ЕС 2006/42/E EN 1570

Настоящим заявляем, что обозначенные ниже машины в их конструктивном решении, конструкции и разновидности, а также во введенном нами в использование исполнении, соответствуют применимым основным требованиям по безопасности и санитарным требованиям директивы ЕС.

При внесении несогласованных с нами изменений в машину, данная декларация теряет свою силу.

Обозначение машин: подъемный стол

Типы машин: MW0501, MW1001, MW1002
MW2001. MW2002
K 658791 – G 287523
K 658792 – G 287526
K 658793 – G 287529
K 658794 – G 287532
K 658795 – G 287535

Соответствующие директивы ЕС: Директива ЕС по машинам (2006/42/EG EN 1570)

Поставщик: Simon, Evers & Co. GmbH

Адрес: Katharinenstrasse 9
204597Hamburg

Дата: 17.08.2021

Подпись поставщика: *Simon, Evers & Co. GmbH*

ppa. Münchow

Simon, Evers & Co. GmbH
Adress: Katharinenstr. 9, 20459 Hamburg
Hamburg, D-20459 Hamburg
Tel.: 040 / 32 33 01 - 0

Bruksanvisning

Lyftbord

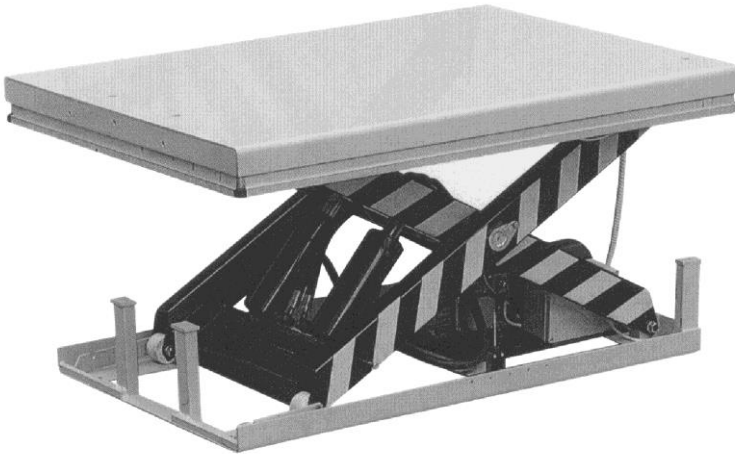

K 658791 – G 287523

K 658792 – G 287526

K 658793 – G 287529

K 658794 – G 287532

K 658795 – G 287535

Obs: Läs i egenskap av driftansvarig/operatör ovillkorligen igenom den här bruksanvisningen innan du använder lyftbordet.

TACK FÖR ATT DU HAR VALT ATT KÖPA VÅR PRODUKT. DEN HÄR BRUKSANVISNINGEN BESKRIVER DEN KORREKTA ANVÄNDNINGEN FÖR ATT SÄKERSTÄLLA EN LÄNG LIVSLÄNGD HOS PRODUKTEN. LÄS NOGA IGENOM DEN HÄR BRUKSANVISNINGEN INNAN DU ANVÄNDER LYFTBORDET OCH FÖRSÄKRAD DIG OM ATT DU HAR FÖRSTÅTT HELA INNEHÅLLET. FÖRVARA BRUKSANVISNINGEN NÄRA TILL HANDS PÅ EN LÄMPLIG PLATS. OM BRUKSANVISNINGEN ELLER VARNINGSDEKALER PÅ PRODUKTEN SKULLE SAKNAS, KONTAKTA DIN ÅTERFÖRSÄLJARE.

OBS: Den här bruksanvisningen har skrivits för målgruppen utbildad sakkunnig personal. Den innehåller information om den korrekta användningen av produkten och en reservdelslista. Trots det kan den här bruksanvisningen inte ersätta operatörens erfarenheter och sakkunskaper.

1.



WARNING! Felaktig användning av lyftbordet kan leda till allvarliga personskador. Observera därför följande anvisningar vid användningen av lyftbordet.

- ◇ Läs noga igenom den här bruksanvisningen innan du använder produkten och säkerställ att du har förstått hela innehållet. Alla säkerhetsanvisningar ska följas strikt.
- ◇ Innan idrifttagningen ska alla säkerhetsanordningar kontrolleras.
- ◇ Se till att det inte finns några hinder i lyftområdet.
- ◇ För inte in händer eller fötter i området vid saxmekanismen eller i ramen.
- ◇ Skruva innan arbeten med lyftbordet i ringskruvarna i basramen.
- ◇ Överbelasta inte lyftbordet. Placera lasten på lyftbordet enligt respektive lastfördelningsdiagram.

- ◇ Säkerställ att nätspänningen och frekvensen på platsen motsvarar lyftbordets tekniska data.
- ◇ Ställ upp lyftbordet på ett jämnt och fast underlag.
- ◇ Samtliga elektriska anslutningsarbeten måste utföras av sakkunnig personal med lämplig utbildning.
- ◇ Rör inte vid lyftbordets rörliga delar under drift.
- ◇ Medan lyftbordet höjs eller sänks får lasten inte förändras eller flyttas.
- ◇ Lyft inte upp lasten eftersom detta kan leda till saksador eller personskador.
- ◇ Lyftbordet får inte användas om en person befinner sig under lyftbordet.
- ◇ Förändra inte inställningen av säkerhetsventilen på det hydrauliska aggregatet.
- ◇ Lyftbordet får inte användas om konstruktionen är det minsta skev.
- ◇ Använda inte på platser med risk för explosion eller lättantändliga föremål.

OBS! Uppgifterna om maximal last avser lasten som är jämnt fördelad över hela plattformens yta.

Standarden **EN1570** Säkerhetskrav för lyftbord fastställer följande krav:

- I. 100 % av den nominella lasten (maximal last) jämnt fördelad över hela plattformens yta;
- II. eller 50 % av den nominella lasten (maximal last) jämnt fördelad över halva plattformens längd;
- III. eller 33 % av den nominella lasten (maximal last) jämnt fördelad över halva plattformens bredd.

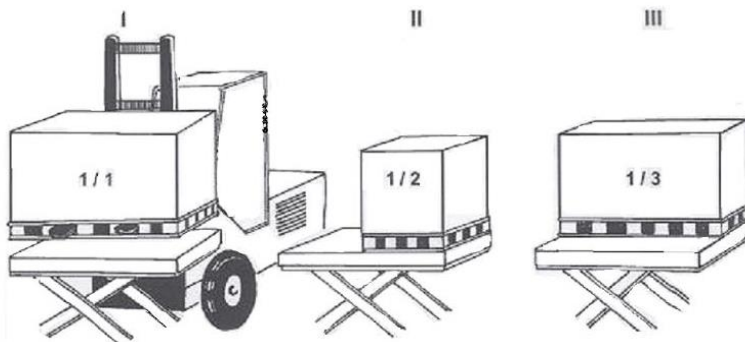

2 INSTALLATION AV LYFTBORDET PÅ GOLV ELLER I GROPP



Lyftbord med dubbla eller tredubbla saxar måste fästas i golvet/underlaget med

expanderskruv eller liknande.

Det rekommenderas att även alla andra typer av lyftbord – undantaget mobila enheter – förankras i golvet på ett säkert sätt för att undvika att de förskjuts av misstag.

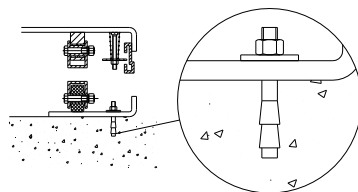

Mekaniska/elektriska installationsarbeten

1. Lyftbordets basram är inte självbärande som standard. Golvet måste vara jämnt och bärkraftigt och installationsområdet resp. gropen måste vara torr resp. ha ett avlopp.
2. Dra en lyftrem genom saxelementet. Fäst basramen vid plattformen eller saxmekanismen. Placera lyftbordet i önskad position. Vrid de stationära skänklarna mot den sida från vilken lasten placeras eller tas bort i det upplyfta läget. Se bilden nedan.

3. Kontrollera på alla sidor att säkerhetsramen fungerar korrekt.
4. Manöverelementet ska placeras så att operatören under drift hela tiden har fri sikt över lyftbordet och lasten.

Lastning och avlastning på sidan med den stationära skänkeln

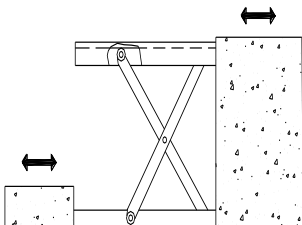

Gropens mått

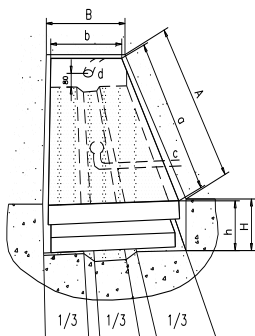

- A. Gropens längd = $a + 30$ mm
- B. Gropens bredd = $b + 30$ mm
- H. Gropens djup = höjd indraget lyftbord + 5 mm
- a. Plattformens längd
- b. Plattformens bredd
- c. Avloppsöppning (vid behov)
- d. Slang för externa kablar och ledningar $\varnothing 60$ mm
- h. Lägsta höjd

3.



OBSERVERA! Felaktig användning av lyftbordet kan leda till personskador. Observera därför följande anvisningar vid användningen av lyftbordet.

- ◇ Lyftbordet är en rörlig lyftutrustning och används för att lyfta upp och sänka ner en nominell last. Det får inte användas för andra ändamål.
- ◇ Lyftbordet får endast användas av personer som fått lämplig

utbildning.

- ◇ Det är förbjudet att utföra modifieringar av lyftbordet utan skriftligt medgivande från tillverkaren.
- ◇ Använd endast reservdelar som tillverkaren rekommenderar.

- ◇ Säkerställ för en säker drift av lyftbordet att det finns ett tillräckligt avstånd mellan lyftbordet och omgivningen.
- ◇ Håll alltid det hydrauliska aggregatet rent och i ett korrekt skick.
- ◇ Det hydrauliska aggregatet är utrustat med en elektrisk skyddskontaktlist. Spolarna måste matas med den angivna spänningen. Nätspänningen får avvika från den nominella spänningen med maximalt $\pm 10\%$.
- ◇ Kontroll- och underhållsarbeten får endast utföras med obelastat lyftbord.
- ◇ Lyftbordet är inte vattenfast och får endast användas i en torr miljö.

4. DAGLIG KONTROLL

Den dagliga kontrollen är till för att upptäcka felfunktioner eller störningar hos lyftbordet. Kontrollera innan idrifttagningen lyftbordet avseende följande punkter.



OBSERVERA! Använd inte lyftbordet om det finns en felfunktion eller en störning.

- ◇ Observera samtliga punkter som är markerade med VARNING och OBSERVERA.
- ◇ Kontrollera om det finns repor, deformationer eller sprickor på lyftbordet.
- ◇ Kontrollera att lyftbordet lätt kan röras i båda riktningar.
- ◇ Säkerställ att ingen hydraulolja läcker ut.

- ◇ Kontrollera bordets vertikala avvikelse.
- ◇ Kontrollera att alla skruvar och muttrar är åtdragna.

5. ANVÄNDA LYFTBORDET

■ LASTNING

Fördela lasten jämn på lyftbordet.

■ HÖJA LYFTBORDET



OBSERVERA! Överbelasta inte lyftbordet.
Lägg ner lasten jämnt fördelat. Lasta inte
lyftbordet delvist eller koncentriskt.

- ◇ Vrid på nödstoppknappen och släpp den.
- ◇ Tryck på knappen UP [HÖJA]: Drivaggregatet startar och lyfter upp lasten.
- ◇ Släpp knappen UP: Drivaggregatet stoppas.

■ SÄNKA LYFTBORDET



VARNING! För händer eller fötter i området
vid saxmekanismen.

- ◇ Tryck på knappen DOWN [SÄNKA] för att sänka ner lyftbordet.
- ◇ Släpp knappen DOWN för att stoppa lyftbordet.

OBS

- ◇ Lyftbordet är försett med en skyddskontaktlist för att undvika olyckor.

- ◇ Om skyddskontaktlisten rör vid ett föremål när lyftbordet sänks ner stannar lyftbordet. Om ingen fara kan konstateras efter en kontroll av lyftbordet och dess omgivning, tryck kort på knappen UP för att aktivera elsystemet igen.

■ NÖDSTOPP

Nödstopp kan utlösas på två sätt.

- ◇ Tryck på nödstoppsknappen för att stoppa lyftbordet.
- ◇ Tryck skyddskontaktlisten uppåt för att stoppa lyftbordet.

■ TRANSPORT

Vid behov kan lyftbordet transporteras med hjälp av transportöglorna.

- ◇ När detta görs måste lyftutrustningens maximala lyftkapacitet beaktas.
- ◇ Förvara transportöglorna på ett säkert sätt.

■ MOTORDRIFTTID

- ◇ Motorn får gå maximalt 9 minuter under en timme.

6. HYDRAULSCHEMA OCH KRESTSCHEMA

Se Bild 1 och Bild 2.



Bild 1 Hydraulikkrets

| Nr. | Beteckning |
|-----|---------------------|
| H01 | Hydraulikcylinder |
| H02 | Slidventil |
| H03 | Elektromagnetventil |
| H04 | Filter |
| H05 | Backventil |
| H06 | Strypventil |
| H07 | Avlastningsventil |
| H08 | Motor |
| H09 | Hydraulikpump |
| H10 | Filter |
| H11 | Oljebehållare |
| H12 | Filter |

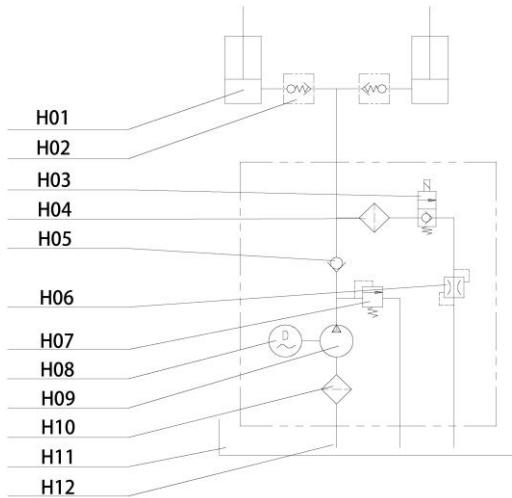

Bild 2 Krettschema

[Teckenförklaring]

| | |
|--|---|
| <p>If install down limit, please take off wire between point 5 and point 6. Connect limit switch to point 5 and point 6 separately</p> | <p>Vid montering av den nedre gränslägesbrytaren, lossa kabeldragningen vid punkt 5 och 6. Anslut gränslägesbrytaren separat vid punkt 5 och 6.</p> |
| <p>Prepared by customer</p> | <p>Förbereds av kunden</p> |

| Nr. | Typ | Beteckning | Beskrivning | Ant. |
|-----|-------------------------|-----------------------------|--|------|
| 1 | LB01 | Styrtransformator | DF30-110-460 V / 0-24 V 50 VA | 1 |
| 2 | F1 F2 | Säkring | 5 A | 2 |
| 3 | VD1 | likriktare | RS-2510 | 1 |
| 4 | VDR1 | Spänningsberoende motstånd | 10K/471 10K/821 | 1 |
| 5 | R1 | Motstånd | 1,8 K/1 W | 1 |
| 6 | C1 | Elektrolytisk kylare | 1000 µF/63 V | 1 |
| 7 | KM01 | AC-skydd | BC-30-10 | 1 |
| 8 | KA1 KA2 | Mittenrelä | SRC-24VDC-SH | 2 |
| 9 | D1 D2 D3 D4 D5 D6 D7 | Likriktardiod av silicium | IN4007 | 7 |
| 10 | DF01 | Elektromagnetventil | DC24V | 1 |
| 11 | SB3 | Nödstoppsknapp | XB2-ES542C+ZB-BY9101 | 1 |
| 12 | SB2 | Knapp Down | XB2-BA21C | 1 |
| 13 | SB1 | Knapp Up | XB2-BA21C | 1 |
| 14 | SQ1 | Lyftbegränsningsbrytare | D4V-8108Z | 1 |
| 15 | SQ2 | Skyddskontaktlist | | 2 |
| 16 | SQ9 | Sänkingsbegränsningsbrytare | D4V-8108Z (kundsida) | 1 |
| 17 | M101 | Pumpmotor | | 1 |
| 18 | QF101 | Jordfelsbrytare | C45N3P (6 A/0,75-1,5 kW, 10 A/2,2 kW) | 1 |
| 19 | R6 | Motstånd | 100/0,5 W | 1 |
| 20 | R4 | Motstånd | 10K/0805 | 1 |
| 21 | R5 | Motstånd | 1K/0805 | 1 |
| 22 | RW01 | Reostat | 50 K | 1 |
| 23 | WD01 | Stabilovolt-rör | 3,3 V | 1 |
| 24 | C3 C4 C7 C8 | Elektrolytisk kondensator | 10 µF/50 V 10 µF/16 V | 3 |
| 25 | IC01 | Integrerad krets | LM358 | 1 |
| 26 | U04 | Integrerad krets | KA7812 | 1 |
| 27 | U02 | Elektrisk dipol | P521 | 2 |
| 28 | TA01 | Strömomvandlare | 20 A | 1 |
| 29 | R9 R10 | Motstånd | 24K/0805 | 2 |
| 30 | R8 | Motstånd | 5,1K/0805 | 1 |
| 31 | R11 | Motstånd | 300K/0,5W | |
| 32 | C5 C6 | Elektrolytisk kondensator | 0,015 µF/1000 V 0,01 µF/1000 V | 2 |
| 33 | Q02 | Audion | D882 | 1 |

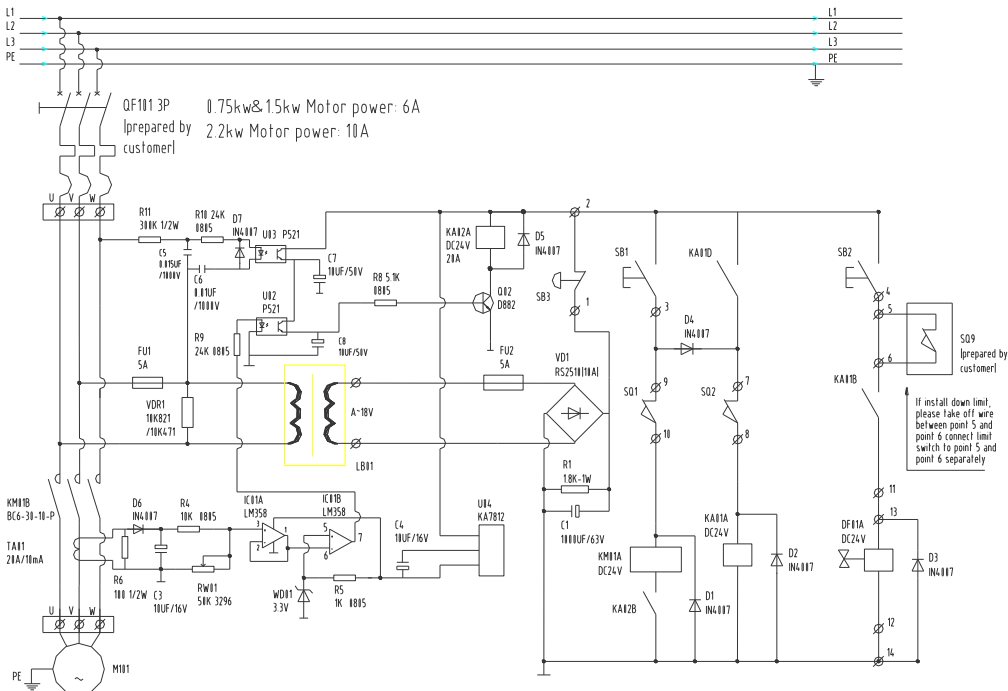
7. UNDERHÅLLSANVISNING

- Kontrollera regelbundet förskruvningar, tätningar och oljeanslutningar.
- Kontrollera regelbundet att lyftbordet fungerar korrekt.
- Bryt strömförsörjningen till lyftbordet innan underhållsarbeten utförs.
- Kontrollera efter utfört underhåll att lyftbordet fungerar korrekt igen.
- Underhållsarbeten får UTESLUTANDE utföras av lämpligt kvalificerad personal.
- Kontrollera regelbundet skyddsanordningens mikrobrytare.
- Kontrollera regelbundet det hydrauliska systemet och var uppmärksam på onormala ljud och känn av motorytan.

OBS! Bryt strömförsörjningen innan motorytan känns av.

- Gör efter långa drifttider rent oljefiltret och byt ut det vid behov.
- En tillräcklig smörjning krävs för att lyftbordet ska kunna gå lätt och ha en lång livslängd.
- Tabellen nedan innehåller en översikt över de underhållsarbeten som ska utföras regelbundet.

| Underhållsåtgärd | Efter 500 drifttimmar eller var 3:e månad | Efter 2 000 drifttimmar eller en gång per år |
|--|---|--|
| Kontrollera oljenivån i oljebehållare | ☆ | |
| Kontrollera oljefilter och gör rent vid behov | ☆ | |
| Dra åt alla skruvförbindelser | ☆ | |
| Kontrollera om oljeledningar är slitna | ☆ | |
| Kontrollera hydrauliska cylindrar | ☆ | |
| Dra åt huvudkomponenter | ☆ | |
| Kontrollera mikrobrytares funktion | ☆ | |
| Kontrollera lyftbordets kompletta | ☆ | |
| Smörj alla leder och lagerpunkter | ☆ | |
| Kontrollera om axelbussningar är slitna | | ☆ |
| Första hydrauloljebyte | Efter 10 drifttimmar | |
| Byt hydraulolja | | ☆ |
| Kontrollera att oljeledningar är täta | | ☆ |
| Anmärkning: ☆ betyder utförande av underhållsåtgärden | | |

8. SMÖRJSTÄLLEN

1. Kolvstångslager
2. Nedre löphjul
3. Fastsättning övre skänkelarm
4. Vridpunkt
5. Fastsättning övre skänkelarm
6. Övre löphjul

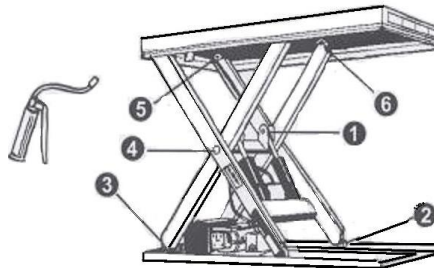

Lyftbordet får inte vara lastat när lagren smörjs! Beakta vid kontrollen

av oljenivån att oljebehållaren innehåller mest olja när lyftbordet är komplett nedsänkt. Hydraulolja ska hanteras som farligt avfall!

9. FELAVHJÄLPNING

OBS: Skruva innan underhållsarbeten i två ringskruvar i de respektive skruvhålen i basstativet för att undvika att lyftbordet sänks ner av misstag.

| Problem | Möjlig orsak | Avhjälpling |
|--|---|--|
| Lyftbordet kan inte höjas upp med normalt arbetande motor. | <ul style="list-style-type: none">◇ Ringskruv har inte tagits bort.◇ Felaktig växelströmsspänning◇ Störning hos elektromagnetventilen◇ Bordet är överbelastat | <ul style="list-style-type: none">◇ Ta bort ringskruven◇ Korrigera växelströmsspänning◇ Kontrollera funktionen hos elektromagnetventilen◇ Ta bort överbelastningen |
| Lyftbordet kan inte höjas och motorn går inte | <ul style="list-style-type: none">◇ Lyftbegränsningsbrytare (om sådan finns) defekt | <ul style="list-style-type: none">◇ Byt ut lyftbegränsningsbrytare |
| Lyftbordet kan inte sänkas ned | <ul style="list-style-type: none">◇ Sänkingsbegränsningsbrytare eller skyddskontaktlistens mikrobrytare defekt◇ Störning hos elektromagnetventilen◇ Skyddsanordning aktiv◇ Kretskortsfel | <ul style="list-style-type: none">◇ Byt ut sänkingsbegränsningsbrytare eller mikrobrytare◇ Kontrollera elektromagnetventilens funktion och reparera◇ Tryck kort på knappen UP◇ Byt ut kretskort |
| Skänkel kör vid sänkning över ändläget (om sådant finns) | <ul style="list-style-type: none">◇ Elektromagnetventil otät◇ Hydraulcylindertätning skadad | <ul style="list-style-type: none">◇ Reparera elektromagnetventil och byt ut vid behov◇ Kontrollera tätning och byt ut vid behov |
| Lyftbordet når inte det övre ändläget | <ul style="list-style-type: none">◇ För lite olja◇ Lyftbegränsningsbrytare skadad | <ul style="list-style-type: none">◇ Fyll på tillräckligt med olja◇ Kontrollera lyftbegränsningsbrytare och reparera Byt ut vid behov |

Använd hydraulolja av typ ISO HL32.

10. TEKNISKA UPPGIFTER

| Modell | | MW0501 | MW1001 | MW1002 | MW2001 | MW2002 |
|----------------------|--------------------|------------------------------|-----------------------------|-----------------------------|-----------------------------|-----------------------------|
| Lyftlast | kg | 500 | 1200 | 1200 | 2200 | 2200 |
| Plattformens storlek | Lx B mm | 900 x 600 | 1350 x 800 | 1350 x 1000 | 1350 x 800 | 1350 x 1000 |
| Höjd indraget | mm | 160 | 180 | 180 | 230 | 230 |
| Höjd utkörd | mm | 760 | 1080 | 1080 | 1120 | 1120 |
| Basramens storlek | mm | 900 x 576 | 1300 x 740 | 1300 x 740 | 1310 x 785 | 1310 x 785 |
| Slagtid | Sekunder | 13-17 | 25-30 | 25-30 | 18-24 | 18-24 |
| Drivaggregat | Effekt/Spänning | 400 V / 50 Hz, AC 0,37 kW | 400 V / 50 Hz, AC 1,1 kW | 400 V / 50 Hz, AC 1,1 kW | 400 V / 50 Hz, AC 2,2 kW | 400 V / 50 Hz, AC 2,2 kW |
| | Varvtal (varv/min) | 1400 | 1400 | 1400 | 1400 | 1400 |
| | Kapslingsklass | IP54 | IP54 | IP54 | IP54 | IP54 |
| | Isolering | F | F | F | F | F |
| Nettovikt | kg | 94 | 220 | 232 | 260 | 274 |

11. Installationsanvisning för botbrytaren (tillval):

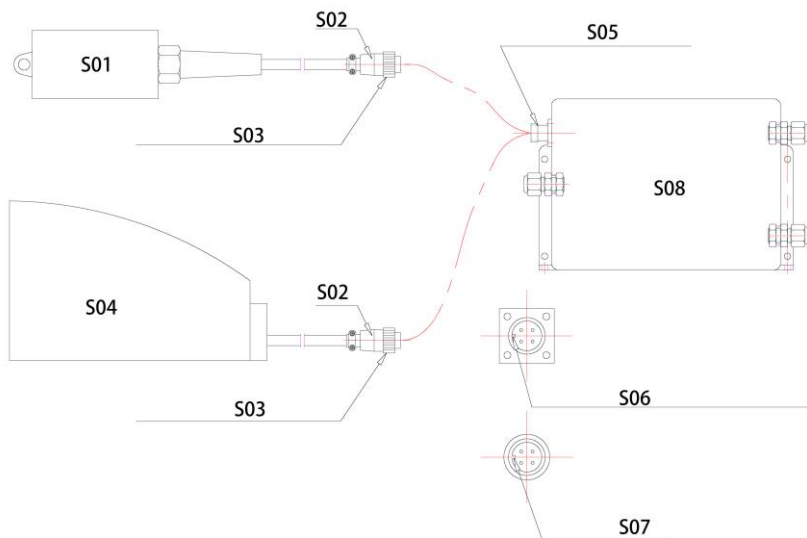

| Nr. | Beteckning |
|-----|-----------------------|
| S01 | Handenhet |
| S02 | Kontakt |
| S03 | Låsmutter på kontakt |
| S04 | Fotbrytare |
| S05 | Brytaruttag |
| S06 | Näsa i brytaruttag |
| S07 | Skåra i kontakt |
| S08 | Elektronisk styrenhet |

11.1 Hög med handenheten upp lyftbordet till en viss höjd (så att underhållsstödet lätt kan skjutas in).

11.2 Sänk ner plattformen tills underhållsstödet ligger an mot ramen så att plattformen inte kan sänkas ner längre.

- 11.3 Dra ur handenheten: Skruva ur låsmuttern på handenehetens kontakt moturs ur det gängade uttaget. Dra ur handenhetens kontakt.
- 11.4 Sätt i fotbrytarens kontakt i uttaget (skåran i kontakten måste vara inriktad mot näsan i uttaget).
- 11.5 Dra åt låsmuttern på fotbrytarens kontakt medurs för att förbinda kontakt och uttag fast med varandra.
- 11.6 Kör upp plattformen med fotbrytaren och ta bort underhållsstödet.

EG-konformitetsförklaring
enligt EG-maskindirektiv 2006/42/EC

Härmed förklarar vi, att medan nämnd maskin stämmer överens med de tillämpliga och principiella säkerhets- och hälsokraven i ovan nämnt EG-direktiv, både vad det gäller maskinens koncipiering, konstruktion och typ samt vad det gäller det utförande som vi levererar.

Om maskinen förändras utan vårt godkännande förlorar denna förklaring sin giltighet.

| | |
|---|---|
| Maskinbeteckning: | Lyftbord |
| Maskintyper: | MW0501, MW1001, MW1002 MW2001, MW2002 K 658791 – G 287523 K 658792 – G 287526 K 658793 – G 287529 K 658794 – G 287532 K 658795 – G 287535 |
| Tillämpliga EG-direktiv: (2006/42/EC) | EG-maskindirektiv |
| Leverantör: | Simon, Evers & Co. GmbH |
| Adress: | Katharinenstrasse 9 20457 Hamburg |
| Datum: | 17.08.2021 |
| Leverantörens underskrift: | <i>Simon, Evers & Co. GmbH</i> |

ppa. Münchow

Simon, Evers & Co. GmbH
Hauptstrasse 9, 20457 Hamburg
Telefon: +49 40 29 29 29 - 0
Fax: +49 40 29 29 29 - 0

Käyttöohje

Nostopöytä

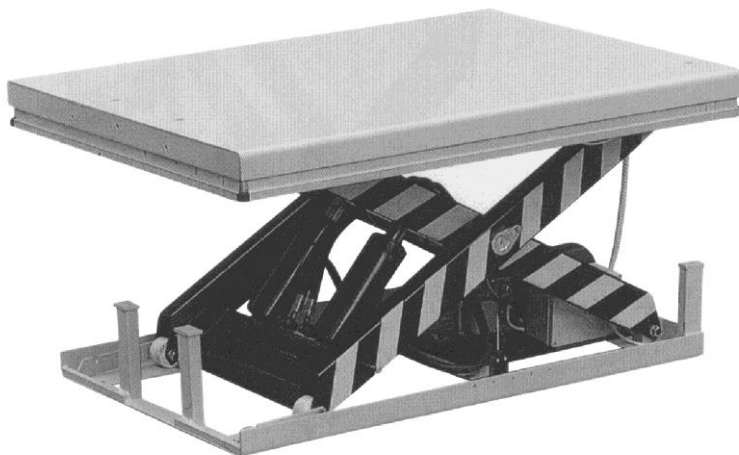

K 658791 – G 287523

K 658792 – G 287526

K 658793 – G 287529

K 658794 – G 287532

K 658795 – G 287535

Viite: Koska olet liikkeenharjoittaja tai nostopöydän käyttäjä, pyydämme ehdottomasti lukemaan koko tämän käyttöohjeen ennen nostopöydän käyttämistä.

KIITÄMME SIITÄ, ETTÄ VALITSIT MEIDÄN TUOTTEEMME. TÄSSÄ KÄYTTÖOHJEESSA SELOSTETAAN TUOTTEEN OIKEA KÄYTTÖ, JOLLA VARMISTETAAN SEN PITKÄ KÄYTTÖIKÄ. OLE HYVÄ JA LUE TÄMÄ KÄYTTÖOHJE ENNEN NOSTOPÖYDÄN KÄYTTÖÄ HUOLELLISESTI KOKONAAN JA VARMISTA, ETTÄ OLET YMMÄRTÄNYT SEN TÄYSIN. SÄILYTÄ TÄMÄ KÄYTTÖOHJE KÄDEN ULOTTUVILLA SOPIVASSA PAIKASSA. JOS KÄYTTÖOHJE TAI TUOTTEESEEN KIINNITETYT VAROITUSTARRAT PUUTTUVAT, OLE HYVÄ JA KÄÄNNY ALAN ERIKOISLIIKKEEN PUOLEEN.

VIITE: Tämä ohje on kirjoitettu koulutettua ammattihenkilöstöä varten. Siihen sisältyy ohjeita tuotteen oikeasta käytöstä sekä varaosaluettelo. Siitä huolimatta tämä käyttöohje ei voi korvata käyttäjän kokemusta tai ammattitaitoa.

1.



VAROITUS! Nostopöydän asiantuntematon käyttö voi aiheuttaa pahoja vammoja.
Noudata siksi käytössä seuraavia ohjeita.

- ◇ Lue tämä käyttöohje ennen tuotteen käyttöä huolellisesti kokonaan läpi ja varmista, että olet ymmärtänyt kaiken täysin. Kaikkia turvallisuusmääräyksiä täytyy noudattaa tarkoin.
- ◇ Ennen käyttöönottoa tulee tarkastaa kaikki turvallisuusvarusteet.
- ◇ Varmista, ettei nostoalueella ole mitään esteitä.
- ◇ Älä pane käsiäsi tai jalkojasi saksimekanismin tai rungon alueelle.
- ◇ Ennen nostopöydän kera työskentelemistä kierrä rengasruuvit perusrunkoon sisään.

- ◇ Älä ylikuormita nostopöytää. Sijoittele kuorma nostopöydälle kuormanjakokaavion mukaisesti.
- ◇ Varmista, että paikalla käytävissä oleva verkkojännite ja taajuus vastaavat nostopöydän teknisiä tietoja.
- ◇ Sijoita nostopöytä tasaiselle, tukevalle pohjalle.
- ◇ Vastaavasti koulutetun ammattihenkilöstön täytyy suorittaa kaikki sähköliitännät.
- ◇ Älä koske nostopöydän liikkuviin osiin käytön aikana.
- ◇ Nostopöydän kuormaa ei saa muuttaa tai liikuttaa pöydän nostamisen ja laskemisen aikana.
- ◇ Älä nosta kuormaa, koska muussa tapauksessa tästä voi aiheutua esinevahinkoja tai vammoja.
- ◇ Nostopöytää ei saa käyttää, jos pöydän alla on joku henkilö.
- ◇ Hydraulikkakoneikon turvaventtiilin säätöä ei saa muuttaa.
- ◇ Nostopöytää ei saa muuttaa, jos sen ylärakenne on vääntynyt vaikka vain vähänkin.
- ◇ Ei saa käyttää räjähdysalttiissa tai tulenaroissa paikoissa.

Viite! Enimmäiskuormitustiedot koskevat tasapuolisesti koko lavan alueelle jaettava kuormaa.

Standardi **EN1570** Nostopöydille asetetut turvallisuusvaatimukset määrittää seuraavat vaatimukset:

- I. 100 % nimelliskuormasta (enimmäiskuormasta) jaettuna tasaisesti koko lavan alueelle;
- II. tai 50 % nimelliskuormasta (enimmäiskuormasta) jaettuna tasaisesti puolen lavanpituuden alueelle;
- III. tai 33 % nimelliskuormasta (enimmäiskuormasta) jaettuna tasaisesti puolen lavanleveyden alueelle.

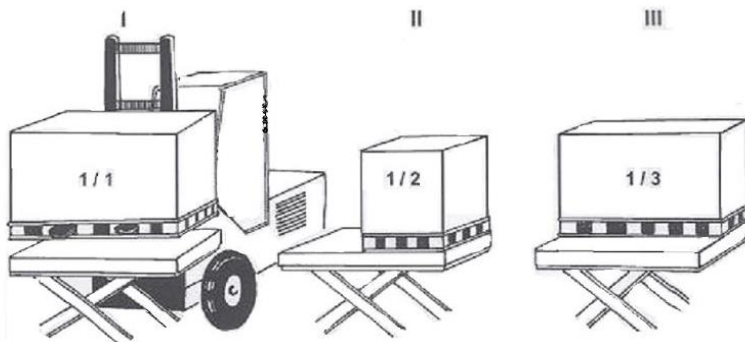

2 NOSTOPÖYDÄN ASENNUS LATTIALLE TAI MONTTUUN



Kaksois- tai kolmois-
saksinostopöydät
täytyy kiinnittää
paisuntapulteilla
tai vastaavilla lattiaan /

alustaan.

Suosittelemme kiinnittämään kaikki muutkin nostopöydät – paitsi vaihtelevilla sijoituspaikoilla olevat yksiköt – tukevasti lattiaan, jotta vältetään niiden tahaton siirtyminen.

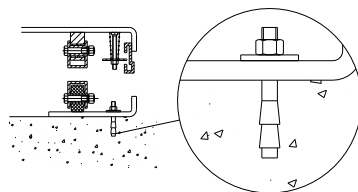

Mekaaniset/sähköiset asennustyöt

1. Nostopöydän perusrunko ei ole vakiomallisesti itsekantava. Lattian täytyy olla tasainen ja kantokykyinen, ja asennusalueen tai montun täytyy olla kuiva tai varustettu laskuvirtauksella.
2. Vedä nostohihna saksielementin läpi. Kiinnitä perusrunko lavaan tai saksimekanismiin. Vie pöytä haluttuun sijaintipaikkaan. Kiinteän saksen sivu tulee kääntää sille puolelle, josta kuorma pannaan ylösnostetulle pöydälle tai otetaan siltä pois. Katso jäljempänä oleva kuva.

3. Tarkasta, että turvakehikko toimii kaikilla sivuilla moitteettomasti.
4. Käyttölaite täytyy sijoittaa niin, että käyttäjällä on käytön aikana aina hyvä näkyvyys nostopöytään ja kuormaan.

Kuormaaminen ja poisottaminen kiinteän sivun puolelta

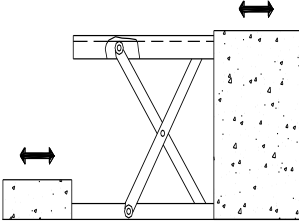

Montun mitat

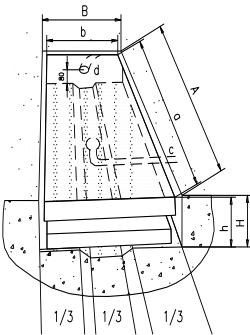

- A. Montun pituus = $a + 30 \text{ mm}$
- B. Montun leveys = $b + 30 \text{ mm}$
- H. Montun syvyys = sisäänajetun pöydän korkeus + 5 mm
- a. Lavan pituus
- b. Lavan leveys
- c. Laskuaukko (mikäli tarpeen)
- d. Letku ulkoisille kaapeleille ja johdoille $\varnothing 60 \text{ mm}$
- h. Alhaisin korkeus

3.



HUOMIO! Nostopöydän asiantuntematon käyttö voi aiheuttaa vammoja. Noudata siksi käytössä seuraavia ohjeita.

- ◇ Nostopöytä on siirrettävä nostolaite ja sitä käytetään nimelliskuorman nostamiseen ja laskemiseen. Sitä ei saa käyttää muihin tarkoituksiin.
- ◇ Vain tähän ohjeistetut henkilöt saavat käyttää nostopöytää.

- ◇ Muutosten teko nostopöytään ilman valmistajan kirjallista lupaa on kielletty.
- ◇ Käytä ainoastaan valmistajan suosittelemia varaosia.
- ◇ Varmista pöydän turvallisen käytön takaamiseksi, että nostopöydän ja sen ympäristön välimatka on riittävän suuri.
- ◇ Hydraulikkakoneikko tulee pitää aina puhtaana ja määräysten mukaisessa kunnossa.
- ◇ Hydraulikkakoneikko on varustettu sähköisellä turvakontaktistalla. Käämeihin täytyy syöttää niille määrättyä jännitettä. Verkkajännite saa poiketa nimellisjännitteestä enintään $\pm 10\%$.
- ◇ Tarkastus- ja huoltotoimet tulee suorittaa aina kuormittamattomalle nostopöydälle.
- ◇ Nostopöytä ei ole vedenkestävä ja sitä saa käyttää vain kuivassa ympäristössä.

4. PÄIVITTÄINEN TARKASTUS

Päivittäisen tarkastuksen tarkoitus on havaita nostopöydän virhetoiminnot tai häiriöt. Ennen nostopöydän käyttöönottoa tarkasta seuraavat kohdat.



HUOMIO! Älä käytä nostopöytää, jos siinä on virhetoiminto tai voimassa oleva häiriö.

- ◇ Ole hyvä ja noudata kaikkia kohtia, jotka on merkitty sanoilla VAROITUS ja HUOMIO.
- ◇ Tarkasta, onko nostopöydässä raapamia, vääntymiä tai halkeamia.
- ◇ Tarkasta, liikkuuko nostopöytä helposti.
- ◇ Varmista, ettei hydraulioiljyä vuoda pois.
- ◇ Tarkasta pöydän poikkeama pystysuuntaan.
- ◇ Tarkasta, onko kaikki ruuvit ja mutterit kiristetty tiukkaan.

5. NOSTOPÖYDÄN KÄYTTÖ

■ KUORMITUS

Sijoita kuorma tasaisesti koko nostopöydän alueelle.

■ PÖYDÄN NOSTO



HUOMIO! Älä ylikuormita nostopöytää. Sijoita kuorma tasapuolisesti. Älä kuormaa pöytää vain osittain tai keskikohdalle.

- ◇ Kierrä hätä-seis-painiketta ja päästä se irti.
- ◇ Paina painiketta UP [NOSTO]: Käyttökoneikko käynnistyy ja nostaa kuorman.
- ◇ Päästä painike UP irti: Käyttökoneikko pysähtyy.

■ PÖYDÄN LASKU



VAROITUS! Älä pane käsiäsi tai jalkojasi saksimekanismin alueelle.

- ◇ Paina painiketta DOWN [LASKU] laskeaksesi pöydän alas.
- ◇ Päästä painike DOWN irti pysäyttääksesi pöydän liikkeen.

VIITE

- ◇ Pöytä on varustettu turvakontaktillistalla, jotta vältetään onnettomuudet.
- ◇ Jos turvakontaktillista koskettaa johonkin esineeseen pöytää laskettaessa, niin nostopöytä pysähtyy. Jos nostopöydän ja sen ympäristön tarkastuksessa ei havaita mitään vaaraa, paina UP-painiketta lyhyesti, jotta sähkölaitteisto toimii jälleen moitteettomasti.

■ HÄTÄ-SEIS

Hätä-seis voidaan toteuttaa kahdella eri tavalla.

- ◇ Paina Hätä-seis-painiketta pysäyttääksesi pöydän.
- ◇ Paina turvakontakti-istua ylöspäin pysäyttääksesi pöydän.

■ KULJETUS

Tarvittaessa nostopöytää voidaan kuljettaa kuljetussilmukoista nostamalla.

- ◇ Huomioi tässä nostolaitteiden suurin kantokyky.
- ◇ Säilytä kuljetussilmukat huolella.

■ MOOTTORIN KÄYTTÖAIKA

- ◇ Moottori saa käydä enintään 9 minuutin ajan yhden tunnin aikana.

6. HYDRAULIIKKAKAAVIO JA VIRTAKAAVIO

Katso kuva 1 ja kuva 2.

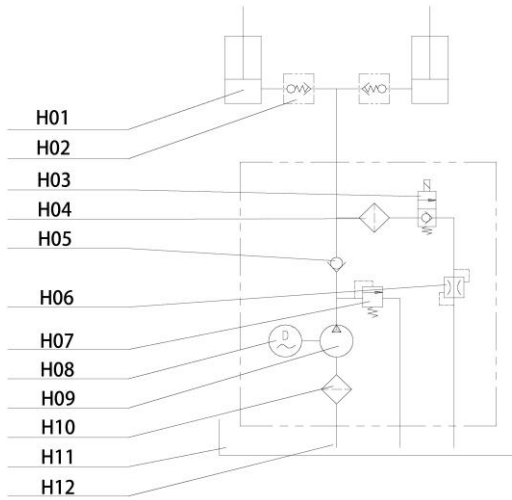

Kuva 1 Hydrauliiikkakierto

| Nro | Nimike |
|-----|-------------------------|
| H01 | Hydraulisylinteri |
| H02 | Työnnin |
| H03 | Sähkömagneettiventtiili |
| H04 | Suodatin |
| H05 | Takaiskuventtiili |
| H06 | Kuristusventtiili |
| H07 | Vapausventtiili |
| H08 | Moottori |
| H09 | Hydraulipumppu |
| H10 | Suodatin |
| H11 | Öljysäiliö |
| H12 | Suodatin |

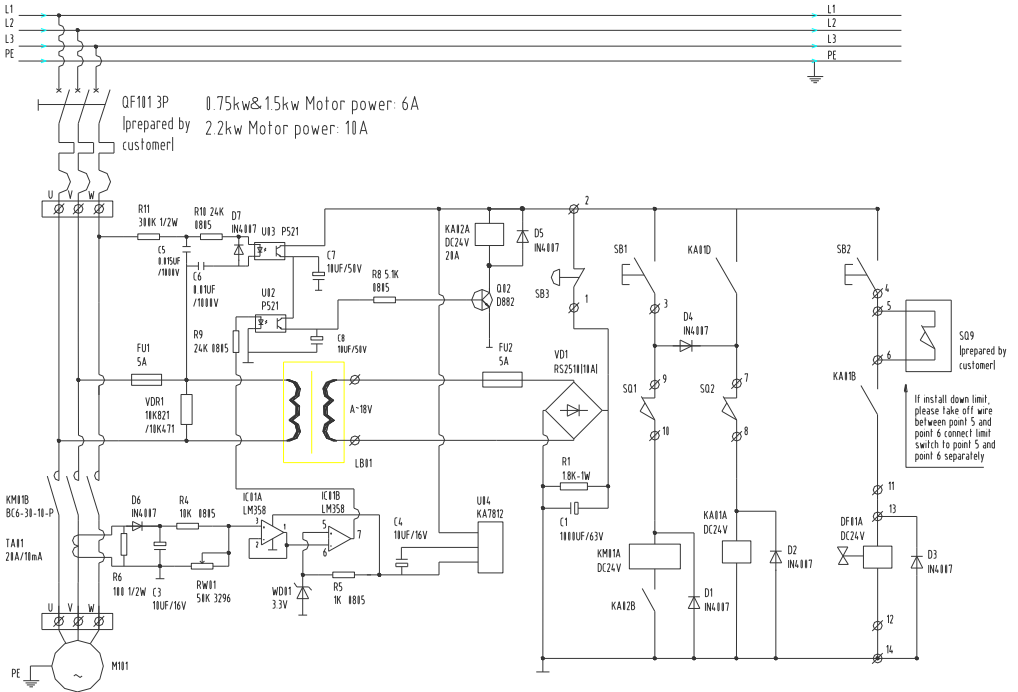

Kuva 2 Virtakaavio

[Merkkien selitykset]

| | |
|--|--|
| <p>If install down limit, please take off wire between point 5 and point 6. Connect limit switch to point 5 and point 6 separately</p> | <p>Alemman päätekytkimen asentamiseksi irrota johdotus kohdissa 5 ja 6. Liitä päätekytkin erikseen kohtiin 5 ja 6.</p> |
| <p>Prepared by customer</p> | <p>Asiakkaan valmistelema</p> |

| Nro | Tyyppi | Nimike | Kuvaus | Luku |
|-----|-------------------------|----------------------------------|--|------|
| 1 | LB01 | Ohjausmuunnin | DF30-110-460 V / 0-24 V 50 VA | 1 |
| 2 | F1 F2 | Varoke | 5 A | 2 |
| 3 | VD1 | Tasasuuntain | RS-2510 | 1 |
| 4 | VDR1 | Jännitteestä riippuvainen vastus | 10K/471 10K/821 | 1 |
| 5 | R1 | Vastus | 1,8 K/1 W | 1 |
| 6 | C1 | Elektrolyyttinen jäähdytin | 1000 µF/63 V | 1 |
| 7 | KM01 | AC-syöstävä | BC-30-10 | 1 |
| 8 | KA1 KA2 | Rele keskellä | SRC-24VDC-SH | 2 |
| 9 | D1 D2 D3 D4 D5 D6 D7 | Tasasuuntainpiidiodi | IN4007 | 7 |
| 10 | DF01 | Sähkömagneettiventtiili | DC24V | 1 |
| 11 | SB3 | Hätä-seis-painike | XB2-ES542C+ZB-BY9101 | 1 |
| 12 | SB2 | Down-painike | XB2-BA21C | 1 |
| 13 | SB1 | Up-painike | XB2-BA21C | 1 |
| 14 | SQ1 | Noston rajoituskytkin | D4V-8108Z | 1 |
| 15 | SQ2 | Turvakontaktista | | 2 |
| 16 | SQ9 | Laskun rajoituskytkin | D4V-8108Z (asiakkaan hankinta) | 1 |
| 17 | M101 | Pumpunmoottori | | 1 |
| 18 | QF101 | Suojakatkaisin | C45N3P (6 A/0,75-1,5 kW, 10 A/2,2 kW) | 1 |
| 19 | R6 | Vastus | 100/0,5 W | 1 |
| 20 | R4 | Vastus | 10K/0805 | 1 |
| 21 | R5 | Vastus | 1K/0805 | 1 |
| 22 | RW01 | Säätövastus | 50 K | 1 |
| 23 | WD01 | Stabilovolt-putki | 3,3 V | 1 |
| 24 | C3 C4 C7 C8 | Elektrolyyttikondensaattori | 10 µF/50 V 10 µF/16 V | 3 |
| 25 | IC01 | Mikropiiri | LM358 | 1 |
| 26 | U04 | Mikropiiri | KA7812 | 1 |
| 27 | U02 | Sähköinen dipoli | P521 | 2 |
| 28 | TA01 | Virranmuunnin | 20 A | 1 |
| 29 | R9 R10 | Vastus | 24K/0805 | 2 |
| 30 | R8 | Vastus | 5,1K/0805 | 1 |
| 31 | R11 | Vastus | 300K/0,5W | |
| 32 | C5 C6 | Elektrolyyttikondensaattori | 0,015 µF/1000 V 0,01 µF/1000 V | 2 |
| 33 | Q02 | Audion | D882 | 1 |

7. HUOLTO-OHJEET

- Tarkasta ruuviliitokset, tiivisteet ja öljyliitännät säännöllisesti.
- Tarkasta nostopöydän määräysten mukainen toiminta säännöllisesti.
- Katkaise virransyöttö ennen nostopöytänsä tehtäviä huoltotoimia.
- Huollon jälkeen tarkasta nostopöydän määräysten mukainen toiminta uudelleen.
- AINOASTAAN vastaavan pätevyyden omaava henkilöstö saa suorittaa huoltotyöt.
- Tarkasta suojalaitteen mikrokatkaisimet säännöllisesti.
- Tarkasta hydraulikka säännöllisesti, tarkkaile tällöin epätavallisia ääniä ja tutki moottorin pinta koskettelemalla.

Huomio! Keskeytä virransyöttö, ennen kuin kosketat moottorin pintaan.

- Puhdista öljynsuodatin pitkän käyttöjakson jälkeen ja vaihda tarvittaessa.
- Riittävä voitelu on tarpeen nostopöydän kevytliikkeiselle toiminnalle ja pitkälle käyttöiälle.
- Seuraavassa taulukossa on säännöllisesti suoritettavien huoltotoimien yhteenveto.

| Huoltotoimenpide | 500 käyttötunnin jälkeen tai 3 kuukauden välein | 2000 käyttötunnin välein tai kerran vuodessa |
|---|---|--|
| Tarkasta öljyn määrä öljysäiliössä | ☆ | |
| Tarkasta öljynsuodatin ja puhdista | ☆ | |
| Kiristä kaikki ruuviliitokset | ☆ | |
| Tarkasta, onko öljyjohdoissa kulumia | ☆ | |
| Tarkasta hydraulisyliinterit | ☆ | |
| Kiristä tärkeimmät osat | ☆ | |
| Tarkasta mikrokatkaisimen toiminta | ☆ | |
| Tarkasta nostopöydän yleinen käyttökunto | ☆ | |
| Voitele kaikki nivelet ja laakeripisteet | ☆ | |
| Tarkasta, onko akseliholkeissa kulumia | | ☆ |
| Ensimmäinen hydrauliohjain vaihto | 10 käyttötunnin jälkeen | |
| Vaihda hydrauliohjausöljy. | | ☆ |
| Tarkasta öljyjohtojen tiiviys | | ☆ |
| Huomautus: ☆ tarkoittaa, että huoltotoimenpide tulee suorittaa | | |

8. VOITELUPISTEET

1. Männäntangon laakeri
2. Alempi juoksupyörä
3. Ylemmän saksenvarren kiinnitys
4. Kääntöpiste
5. Alemman saksenvarren kiinnitys
6. Ylempi juoksupyörä

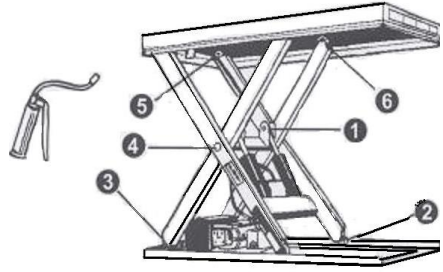

Laakereita voideltaessa nostopöytä ei saa olla kuormattuna! Öljymäärää tarkistettaessa muista, että öljysäiliössä oleva öljymäärä on suurin, kun pöytä on laskettu kokonaan alas. Hydraulioöljyä täytyy käsitellä vaarallisena jätteenä!

9. HÄIRIÖNPOISTO

Viite: Ennen huoltotoimien aloittamista kierrä kaksi rengasruuvia vastaaviin perusrungon ruuvireikiin, jotta estetään pöydän laskeminen epähuomiossa.

| Ongelma | Mahdollinen syy | Poistotoimenpide |
|---|---|--|
| Pöytää ei voi nostaa, vaikka moottori käy normaalisti | <ul style="list-style-type: none"> ◇ Rengasruuvia ei ole otettu pois ◇ Virheellinen vaihtovirtajännite ◇ Sähkömagneettiventtiilin häiriö ◇ Pöytää on kuormitettu liikaa | <ul style="list-style-type: none"> ◇ Ota rengasruuvi pois ◇ Korjaa vaihtovirtajännite ◇ Tarkasta sähkömagneettiventtiilin toiminta ◇ Ota liiallinen kuorma pois |
| Pöytää ei voi nostaa eikä moottori käy | <ul style="list-style-type: none"> ◇ Nostonrajoituskatkaisin (jos on) vioittunut | <ul style="list-style-type: none"> ◇ Vaihda nostonrajoituskatkaisin |
| Pöytää ei voi laskea alas | <ul style="list-style-type: none"> ◇ Laskunrajoituskatkaisin tai turvakontaktiastian mikrokatkaisin viallinen ◇ Sähkömagneettiventtiilin häiriö ◇ Suojavaruste toimennettu ◇ Piirikorttivirhe | <ul style="list-style-type: none"> ◇ Vaihda laskunrajoituskatkaisin tai mikrokatkaisin uuteen ◇ Tarkasta sähkömagneettiventtiilin toiminta ja korjaa ◇ Paina UP-painiketta lyhyesti ◇ Vaihda piirikortti |
| Tapin yli ajettu laskettaessa pääteasemaan (mikäli asennettu) | <ul style="list-style-type: none"> ◇ Sähkömagneettiventtiili ei ole tiivis ◇ Hydraulisynterin tiiviste vahingoittunut | <ul style="list-style-type: none"> ◇ Korjaa sähkömagneettiventtiili ja vaihda tarvittaessa ◇ Tarkasta tiiviste ja vaihda tarvittaessa |
| Pöytä ei pääse ylemmään pääteasemaan | <ul style="list-style-type: none"> ◇ Liian vähän öljyä ◇ Nostonrajoituskatkaisin viallinen | <ul style="list-style-type: none"> ◇ Täytä tarpeeksi öljyä ◇ Tarkasta nostonrajoituskatkaisin ja korjaa. Vaihda tarvittaessa. |

Käytettävä hydraulijöljy on tyyppiä ISO HL32.

10. TEKNISET TIEDOT

| Malli | | MW0501 | MW1001 | MW1002 | MW2001 | MW2002 |
|------------------------|----------------------------------|------------------------------|-----------------------------|-----------------------------|-----------------------------|-----------------------------|
| Nostokuorma | kg | 500 | 1200 | 1200 | 2200 | 2200 |
| Lavan koko | P × L mm | 900 × 600 | 1350 × 800 | 1350 × 1000 | 1350 × 800 | 1350 × 1000 |
| Korkeus sisäänajettuna | mm | 160 | 180 | 180 | 230 | 230 |
| Korkeus ylösajettuna | mm | 760 | 1080 | 1080 | 1120 | 1120 |
| Perusrungon koko | mm | 900 × 576 | 1300 × 740 | 1300 × 740 | 1310 × 785 | 1310 × 785 |
| Nosto aika | sekuntia | 13-17 | 25-30 | 25-30 | 18-24 | 18-24 |
| Käyttökoneikko | Teho/jännite | 400 V / 50 Hz, AC 0,37 kW | 400 V / 50 Hz, AC 1,1 kW | 400 V / 50 Hz, AC 1,1 kW | 400 V / 50 Hz, AC 2,2 kW | 400 V / 50 Hz, AC 2,2 kW |
| | Kierrosluku (min ⁻¹) | 1400 | 1400 | 1400 | 1400 | 1400 |
| | Suojauslaji | IP54 | IP54 | IP54 | IP54 | IP54 |
| | Eristys | F | F | F | F | F |
| Nettopaino | kg | 94 | 220 | 232 | 260 | 274 |

11. Jalkakytkimen (valinnainen) asennusohje:

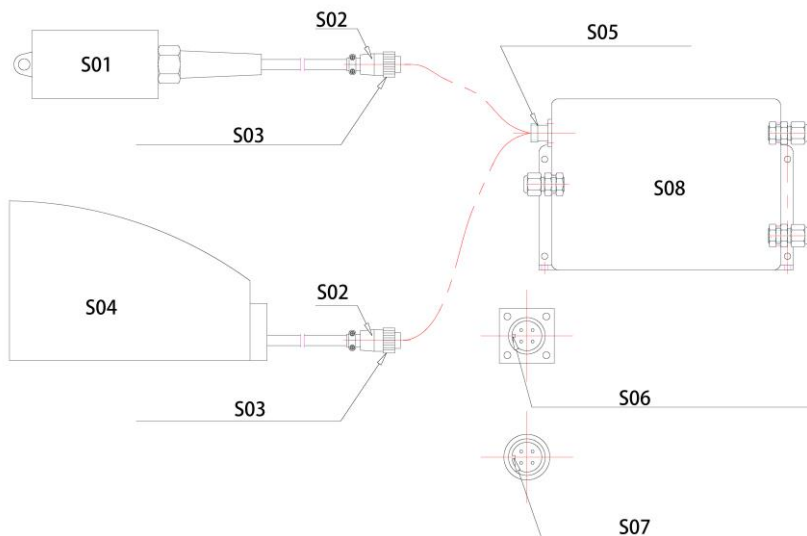

| Nro | Nimike |
|-----|-------------------------|
| S01 | Käsikytkin |
| S02 | Pistoke |
| S03 | Pistokkeen vastamutteri |
| S04 | Jalkakytkin |
| S05 | Kytkinholkki |
| S06 | Kytkinholkin nokka |
| S07 | Lovi pistokkeessa |
| S08 | Sähköinen ohjauslaite |

- 11.1 Aja lava käsikytkimellä tiettyyn korkeuteen (niin että huoltotuen voi työntää helposti sisään)
- 11.2 Laske lavaa alaspäin, kunnes huoltotuki lepää rungon päällä, niin ettei lavaa voi laskea enää alemmas.
- 11.3 Vedä käsikytkin pois: Kierrä käsikytkimen pistokkeen vastamutteri vastapäivään ulos kierreholkista. Vedä käsikytkimen pistoke pois.

- 11.4 Kohdista jalkakytkimen pistoke holkkiin (pistokkeessa oleva lovi täytyy suunnata holkissa olevaan nokkaan). Työnnä sitten pistoke holkkiin.
- 11.5 Kiristä jalkakytkimen pistokkeen vastamutteri myötäpäivään, jotta pistoke ja holkki liittyvät pitävästi yhteen.
- 11.6 Aja lava jalkapolkimella ylös ja ota huoltotuki pois.

EG-Standardinmukaisuustodistus
vastaa EY-konedirektiivin 2006/42/EC määräyksiä

Täten vakuutamme, että jäljempänä mainitut koneet vastaavat suunnittelunsa, valmistuksensa ja rakenteensa puolesta niitä koskevia EY-direktiivissä annettuja periaatteellisia turvallisuus- ja terveystaavimuksia, mikäli kysymyksessä on meidän markkinoimamme mallisto.

Jos laitteisiin tehdyistä muutoksista ei ole ennakolta sovittu meidän kanssamme, niin tämä todistus raukeaa.

Koneiden yleisnimike: Nostopöytä

Konetyypit: MW0501, MW1001, MW1002
MW2001, MW2002
K 658791 – G 287523
K 658792 – G 287526
K 658793 – G 287529
K 658794 – G 287532
K 658795 – G 287535

Niitä koskevat
EY-direktiivit: EY-konedirektiivi
(2006/42/EC)

Hankkijan nimi: Simon, Evers & Co. GmbH

Osoite: Katharinenstrasse 9
20457 Hamburg

Päiväys: 17.08.2021

Hankkijan allekirjoitus: *Simon, Evers & Co. GmbH*

ppa. Münchow

Simon, Evers & Co. GmbH
Katharinenstrasse 9
20457 Hamburg
Tel.: +49 4103 33 33-0

Návod na obsluhu

Zdvíhací stôl

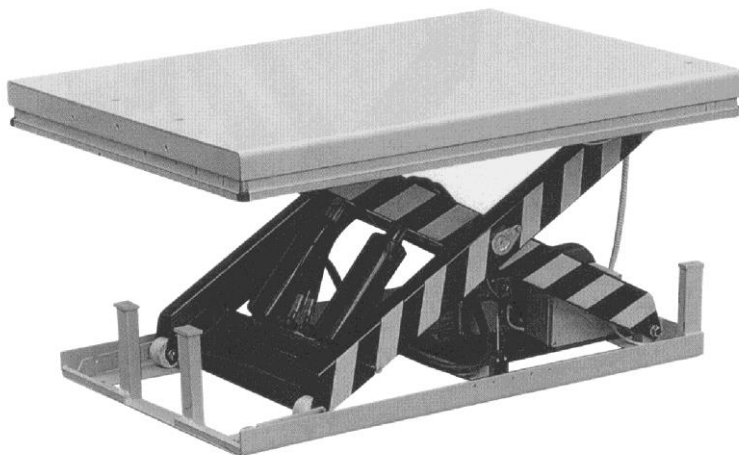

K 658791 – G 287523

K 658792 – G 287526

K 658793 – G 287529

K 658794 – G 287532

K 658795 – G 287535

Upozornenie: Ako prevádzkovateľ/obsluha bezpodmienečne zohľadnite tento návod, skôr ako použijete zdvíhací stôl.

MNOHOKRÁT VĎAKA, ŽE STE SA ROZHODLI PRE NÁŠ PRODUKT. TENTO NÁVOD OPISUJE RIADNU OBSLUHU, ABY BOLO MOŽNÉ ZABEZPEČIŤ ŽIVOTNOSŤ PRODUKTU. PRED POUŽITÍM ZDVÍHACIEHO STOLA SI STAROSTLIVO PREČÍTAJTE TENTO NÁVOD NA OBSLUHU A UISTITE SA, ŽE STE HO ÚPLNE POCHOPILI. NÁVOD USCHOVAJTE NA DOSAH NA VHODNOM MIESTE. AK BY VÁM MAL CHÝBAŤ NÁVOD NA OBSLUHU ALEBO VÝSTRAŽNÁ NÁLEPKA NA PRODUKTE, OBRÁŤTE SA, PROSÍM, NA VÁŠHO ODBORNÉHO PREDAJCU.

UPOZORNENIE: Tento návod bol napísaný pre vyškolený odborný personál. Poskytuje upozornenia pre správne používanie produktu a obsahuje zoznam náhradných dielov. Napriek tomu tento návod nemôže nahradiť skúsenosti a odborné znalosti používateľa.

1.



VAROVANIE! Neodborné používanie zdvíhacieho stola môže spôsobiť ťažké poranenia. Preto pri obsluhu dodržiavajte nasledujúce pokyny.

- ◇ Pred použitím produktu si starostlivo prečítajte tento návod na obsluhu a uistite sa, že ste všetko pochopili. Všetky bezpečnostné pokyny je nutné striktne dodržiavať.
- ◇ Pred uvedením do prevádzky treba skontrolovať všetky bezpečnostné zariadenia.
- ◇ Uistite sa, že v oblasti zdvihu sa nenachádzajú žiadne prekážky.
- ◇ Ruky a nohy nezavádzajte do oblasti nožnicového mechanizmu ani do rámu.
- ◇ Pred prácami so zdvíhacím stolom zatočte skrutky s okom do základného rámu.

- ◇ Zdvíhací stôl nepreťažujte. Bremeno umiestnite na zdvíhacom stole podľa diagramu rozdelenia zaťaženia.
- ◇ Uistite sa, že sieťové napätie a frekvencia na mieste zodpovedajú technickým údajom zdvíhacieho stola.
- ◇ Zdvíhací stôl inštalujte na rovnom, pevnom podklade.
- ◇ Všetky elektrické pripojovacie práce musí vykonávať zodpovedajúco vyškolený odborný personál.
- ◇ Počas prevádzky sa nedotýkajte pohyblivých dielov zdvíhacieho stola.
- ◇ Počas zdvíhania a spúšťania zdvíhacieho stola sa nesmie bremeno meniť ani sa s ním nesmie pohybovať.
- ◇ Bremeno nenadvihujte, pretože v opačnom prípade môže dôjsť k vecným škodám alebo poraneniam.
- ◇ Zdvíhací stôl sa nesmie obsluhovať, keď sa pod stolom nachádza osoba.
- ◇ Poistný ventil na hydraulickom agregáte neprestavujte.
- ◇ Zdvíhací stôl sa nesmie používať, keď nadstavba je aj nepatrne pretiahnutá.
- ◇ Nepoužívajte na výbušných alebo ľahko horľavých miestach.

Upozornenie! Údaje maximálneho zaťaženia sa vzťahujú rovnomerne na bremeno rozdelené na celú plochu plošiny.

Norma **EN1570** Bezpečnostné požiadavky na zdvíhacie stoly stanovuje nasledujúce požiadavky:

- I. 100 % menovitého zaťaženia (maximálne zaťaženie) rovnomerne rozdeleného cez celú plochu plošiny;
- I. alebo 50 % menovitého zaťaženia (maximálne zaťaženie) rovnomerne rozdeleného cez polovičnú dĺžku plošiny;
- I. alebo 33 % menovitého zaťaženia (maximálne zaťaženie) rovnomerne rozdeleného cez polovičnú šírku plošiny;

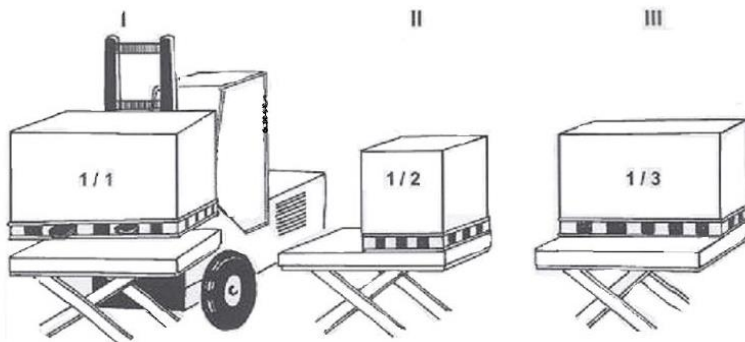

2 INŠTALÁCIA ZDVÍHACIEHO STOLA NA PODLAHE ALEBO V JAME



Dvojité alebo trojnásobné nožnicové zdvíhacie stoly sa musia rozperkami alebo pod. upevniť v podlahe/ podklade.

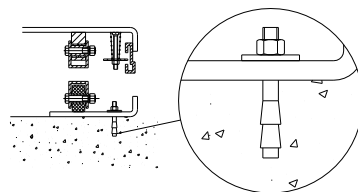

Odporúča sa tiež ukotviť bezpečne v podlahe iné druhy zdvíhacích stolov – s výnimkou miestne premenných jednotiek, aby bolo možné zabrániť neúmyselnému posunu.

Mechanické/elektrické inštalačné práce

1. Základný rám zdvíhacieho stola nie je štandardne samonosný. Podlaha musí byť rovná a únosná a oblasť inštalácie, resp. jama musí byť suchá, resp. musí mať odtok.
2. Cez nožnicový prvok vytiahnite jeden zdvíhací pás. Upevnite základný rám na plošine alebo na nožnicovom mechanizme. Dostaňte stôl do želanej polohy. Pevné ramená otočte na stranu, z ktorej sa bremeno nanesie alebo odoberie vo vyvšenej polohe. Pozri nasledujúci obrázok.

3. Skontrolujte riadnu funkciu bezpečnostného rámu na všetkých stranách.
4. Ovládací prvok treba umiestniť tak, aby obsluha počas prevádzky mala kedykoľvek voľný výhľad na zdvíhací stôl a bremeno.

Nakladanie a vykladanie na strane pevne stojaceho ramena

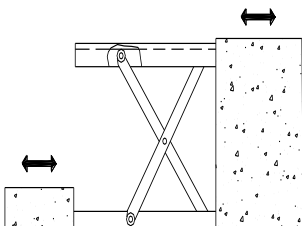

Rozmery jamy

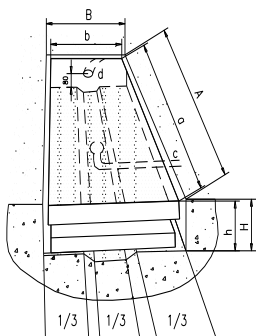

- A. Dĺžka jamy = $a + 30$ mm
- B. Šírka jamy = $b + 30$ mm
- H. Hĺbka jamy = výška zasunutého stola + 5 mm
- a. Dĺžka plošiny
- b. Šírka plošiny
- c. Výtokový otvor (ak je potrebný)
- d. Hadica pre externý kábel a vedenia $\varnothing 60$ mm
- h. Najnižšia výška

3.



POZOR! Neodborné používanie zdvíhacieho stola môže spôsobiť poranenia. Preto pri obsluhu dodržiavajte nasledujúce pokyny.

- ◇ Zdvíhací stôl je pohyblivé zdvíhacie zariadenie a slúži na zdvíhanie a spúšťanie menovitého zaťaženia. Nesmie sa používať na iné účely.

- ◇ Zdvíhací stôl smú obsluhovať iba zodpovedajúco poučené osoby.
- ◇ Modifikácia zdvíhacieho stola bez písomného povolenia výrobcu je zakázaná.
- ◇ Používajte iba výrobcom odporúčané náhradné diely.
- ◇ Pre bezpečnú prevádzku stola sa uistite, že sa dodrží dostatočná vzdialenosť medzi zdvíhacím stolom a okolím.
- ◇ Hydraulický agregát udržiavajte vždy čistý a v riadnom stave.
- ◇ Hydraulický agregát je vybavený elektrickou bezpečnostnou kontaktnou lištou. Cievky musia byť napájané uvedeným napätím. Sieťové napätie sa smie odlišovať maximálne $\pm 10\%$ od uvedeného sieťového napätia.
- ◇ Kontrolné a údržbárske práce vykonávajte vždy iba pri nenaloženom zdvíhacom stole
- ◇ Zdvíhací stôl nie je vodotesný a smie sa používať iba v suchom prostredí.

4. DENNÁ KONTROLA

Denná kontrola slúži na rozpoznanie chybných funkcií alebo porúch zdvíhacieho stola. Pred uvedením do prevádzky skontrolujte nasledujúce body zdvíhacieho stola.



POZOR! Zdvíhací stôl nepoužívajte, keď existuje chybná funkcia alebo porucha.

- ◇ Zohľadnite, prosím, všetky body, ktoré sú označené s VAROVANIE a POZOR.
- ◇ Zdvíhací stôl skontrolujte vzhľadom na škrabance, deformácie a trhliny.
- ◇ Skontrolujte ľahký chod pojazdu zdvíhacieho stola.
- ◇ Uistite sa, že nevyteká hydraulický olej.

- ◇ Skontrolujte vertikálnu odchýlku stola.
- ◇ Skontrolujte, či sú všetky skrutky a matice utiahnuté.

5. OBSLUHA ZDVÍHACIEHO STOLA

■ NALOŽENIE

Bremeno rozdeľte rovnomerne na zdvíhacom stole.

■ ZDVIHNUTIE STOLA



POZOR! Zdvíhací stôl nepreťažujte. Bremeno položte rovnomerne. Stôl nenakladajte čiastočne alebo koncentrovane.

- ◇ Núdzové tlačidlo otočte a pustite.
- ◇ Stlačte tlačidlo UP [ZDVIHNÚŤ]: Hnací agregát sa spustí a zdvihne bremeno.
- ◇ Pustenie tlačidla UP: Hnací agregát sa zastaví.

■ SPUSTENIE STOLA



VAROVANIE! Ruky a nohy nezavádzajte do oblasti nožnicového mechanizmu.

- ◇ Stlačte tlačidlo DOWN [SPUSTIŤ], aby ste spustili stôl.
- ◇ Pustite tlačidlo DOWN, aby ste zastavili stôl.

UPOZORNENIE

- ◇ Stôl je vybavený bezpečnostnou kontaktnou lištou, aby sa zabránilo úrazom.

- ◇ Keď bezpečnostná kontaktná lišta sa pri spúšťaní stola dotkne predmetu, zostane zdvíhací stôl stáť. Ak po kontrole zdvíhacieho stola a jeho okolia nie je možné zistiť žiadne nebezpečenstvo, stlačte krátko tlačidlo UP, aby elektrika fungovala znova bezchybne.

■ NÚDZOVÉ VYPNUTIE

Núdzové vypnutie a môže privodiť dvoma spôsobmi.

- ◇ Stlačte núdzové tlačidlo, aby ste zastavili stôl.
- ◇ Bezpečnostnú kontaktnú lištu zatlačte nahor, aby ste zastavili stôl.

■ TRANSPORT

V prípade potreby sa môže zdvíhací stôl transportovať pomocou transportných ôk.

- ◇ Pritom zohľadnite maximálnu nosnosť zdvíhacieho zariadenia.
- ◇ Transportné oká uschovajte.

■ ČAS PREVÁDZKY MOTORA

- ◇ Motor smie v jednej hodine bežať maximálne 9 minút.

6. PLÁN HYDRAULIKY A SCHÉMA ZAPOJENIA

Pozri obrázok 1 a obrázok 2.

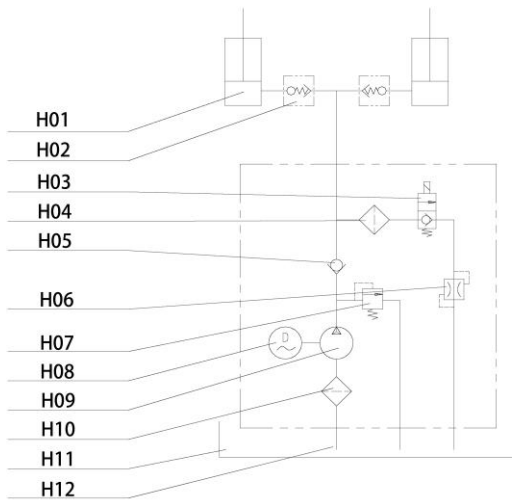

Obr. 1 Hydraulický okruh

| Č. | Označenie |
|-----|--------------------------|
| H01 | Hydraulický valec |
| H02 | Posúvač |
| H03 | Elektromagnetický ventil |
| H04 | Filter |
| H05 | Spätný ventil |
| H06 | Škrtiaci ventil |
| H07 | Odfahčovací ventil |
| H08 | Motor |
| H09 | Hydraulické čerpadlo |
| H10 | Filter |
| H11 | Zásobník oleja |
| H12 | Filter |

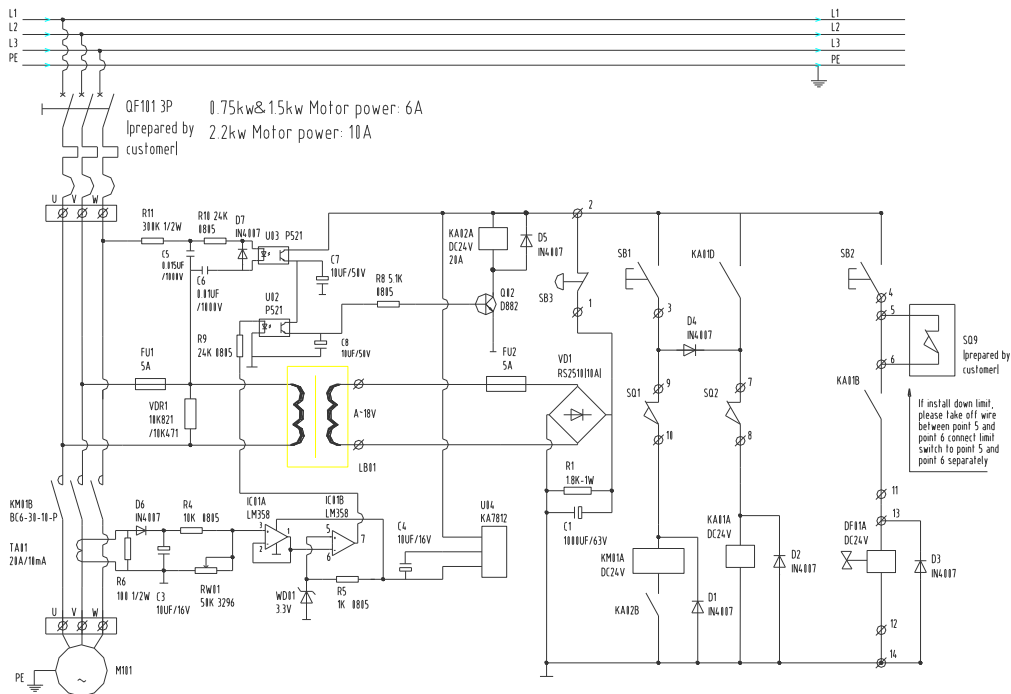

Obz. 2 Schéma zapojenia

[Legenda]

| | |
|--|---|
| <p>If install down limit, please take off wire between point 5 and point 6. Connect limit switch to point 5 and point 6 separately</p> | <p>Pri zabudovaní spodného koncového spínača uvoľnite zapojenie na bode 5 a 6. Koncový spínač na bode 5 a 6 pripojte samostatne</p> |
| <p>Prepared by customer</p> | <p>Príprava na strane zákazníka</p> |

| Č. | Typ | Označenie | Opis | Počet |
|----|-------------------------|------------------------------|--|-------|
| 1 | LB01 | Riadiaci transformátor | DF30-110—460 V / 0—24 V 50 VA | 1 |
| 2 | F1 F2 | Poistka | 5 A | 2 |
| 3 | VD1 | Usmerňovač | RS-2510 | 1 |
| 4 | VDR1 | Odpor závislý od napätia | 10K/471 10K/821 | 1 |
| 5 | R1 | Odpor | 1,8 K/1 W | 1 |
| 6 | C1 | Elektrolytický chladič | 1000 µF/63 V | 1 |
| 7 | KM01 | AC-stýkač | BC-30-10 | 1 |
| 8 | KA1 KA2 | Stredné relé | SRC-24VDC-SH | 2 |
| 9 | D1 D2 D3 D4 D5 D6 D7 | Dióda usmerňovača z kremíka | IN4007 | 7 |
| 10 | DF01 | Elektromagnetický ventil | DC24V | 1 |
| 11 | SB3 | Núdzové vypnutie | XB2-ES542C+ZB-BY9101 | 1 |
| 12 | SB2 | Tlačidlo Down (Dole) | XB2-BA21C | 1 |
| 13 | SB1 | Tlačidlo Up (Hore) | XB2-BA21C | 1 |
| 14 | SQ1 | Spínač obmedzenia zdvihu | D4V-8108Z | 1 |
| 15 | SQ2 | Bezpečnostná kontaktná lišta | | 2 |
| 16 | SQ9 | Spínač obmedzenia spustenia | D4V-8108Z (na strane zákazníka) | 1 |
| 17 | M101 | Motor čerpadla | | 1 |
| 18 | QF101 | Ochranný spínač | C45N3P (6 A/0,75—1,5 kW, 10 A/2,2 kW) | 1 |
| 19 | R6 | Odpor | 100/0,5 W | 1 |
| 20 | R4 | Odpor | 10K/0805 | 1 |
| 21 | R5 | Odpor | 1K/0805 | 1 |
| 22 | RW01 | Reostat | 50 K | 1 |
| 23 | WD01 | Stabilovolt trubica | 3,3 V | 1 |
| 24 | C3 C4 C7 C8 | Elektrolytický kondenzátor | 10 µF/50 V 10 µF/16 V | 3 |
| 25 | IC01 | Integrovaný spínací obvod | LM358 | 1 |
| 26 | U04 | Integrovaný spínací obvod | KA7812 | 1 |
| 27 | U02 U03 | Elektrický dipól | P521 | 2 |
| 28 | TA01 | Menič prúdu | 20 A | 1 |
| 29 | R9 R10 | Odpor | 24K/0805 | 2 |
| 30 | R8 | Odpor | 5,1K/0805 | 1 |
| 31 | R11 | Odpor | 300K/0,5W | |
| 32 | C5 C6 | Elektrolytický kondenzátor | 0,015 µF/1000 V 0,01 µF/1000 V | 2 |
| 33 | Q02 | Audion | D882 | 1 |

7. NÁVOD NA ÚDRŽBU

- Skontrolujte skrutkové spoje, tesnenia a prípojky oleja.
 - Pravidelne kontrolujte riadnu funkciu zdvíhacieho stola.
 - Pred údržbárskymi prácami na zdvíhacom stole prerušte napájanie.
 - Po údržbe znova skontrolujte riadnu funkciu zdvíhacieho stola.
 - Údržbárske práce smie vykonávať **VÝLUČNE** zodpovedajúco kvalifikovaný personál.
 - Pravidelne kontrolujte mikrospínač ochranného zariadenia.
 - Pravidelne kontrolujte hydrauliku a pritom dávajte pozor na abnormálnu hlučnosť a prehmatajte povrch motora.
- Pozor!** *Pred prehmataním povrchu motora prerušte napájanie.*
- Po dlhých časoch chodu vyčistite olejový filter a príp. ho vymeňte.
 - Dostatočné mazanie je potrebné, aby stôl pracoval s ľahkým chodom a mal dlhú životnosť.
 - Nasledujúca tabuľka poskytuje prehľad o pravidelne vykonávaných údržbárskych prácach.

| Činnosť údržby | Po 500 prevádzkových hodinách alebo každé 3 mesiace | Po 2000 prevádzkových hodinách alebo raz za rok |
|---|---|---|
| Skontrolujte stav oleja v zásobníku oleja | ☆ | |
| Skontrolujte olejový filter a príp. ho vyčistite | ☆ | |
| Všetky skrutkové spoje dotiahnite | ☆ | |
| Skontrolujte olejové vedenie vzhľadom na opotrebenie | ☆ | |
| Skontrolujte hydraulický valec | ☆ | |
| Dotiahnite hlavné komponenty | ☆ | |
| Skontrolujte funkciu mikrospínača | ☆ | |
| Skontrolujte celkový prevádzkový stav zdvíhacieho stola | ☆ | |
| Namažte všetky kĺby a body ložísk | ☆ | |
| Skontrolujte puzdro nápravy vzhľadom na opotrebenie | | ☆ |
| Prvá výmena hydraulického oleja | Po 10 prevádzkových hodinách | |
| Vymeňte hydraulický olej | | ☆ |
| Skontrolujte tesnosť olejových vedení | | ☆ |
| Poznámka: ☆ je za vykonanie činnosti údržby | | |

8. MAZACIE MIESTA

1. Ložisko piestnice
2. Spodné obežné koleso
3. Upevnenie horného ramena
4. Bod otočenia
5. Upevnenie dolného ramena
6. Horné obežné koleso

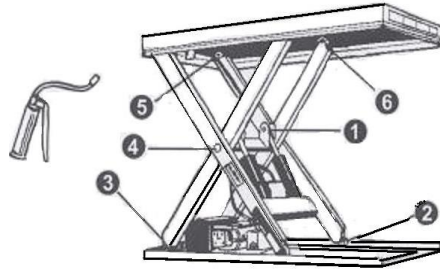

Pri mazaní ložísk nesmie byť zdvíhací stôl naložený! Pri kontrole stavu naplnenia oleja myslíte na to, že olejový zásobník väčšinou obsahuje olej, keď je stôl úplne spustený. S hydraulickým olejom treba zaobchádzať ako s nebezpečnou odpadovou látkou!

9. ODSTRAŇOVANIE CHÝB

Upozornenie: Pred údržbárskymi prácami zatočte dve skrutky s okom do príslušných skrutkovacích otvorov v základnom podstavci, aby ste zabránili neúmyselnému poklesu stola.

| Problém | Možná príčina | Nápravné opatrenie |
|--|---|--|
| Stôl sa nedá zdvihnúť pri normálnej bežiacom motore | <ul style="list-style-type: none"> ◇ Skrutka s okom nebola odstránená ◇ Chybné striedavé napätie ◇ Porucha elektromagnetického ventilu ◇ Stôl je preťažený | <ul style="list-style-type: none"> ◇ Odstráňte skrutku s okom ◇ Skorigujte striedavé napätie ◇ Skontrolujte funkciu elektromagnetického ventilu ◇ Odstráňte preťaženie |
| Stôl sa nedá zdvihnúť a motor nebeží | <ul style="list-style-type: none"> ◇ Spínač obmedzenia zdvihu (ak existuje) je chybný | <ul style="list-style-type: none"> ◇ Vymeňte spínač obmedzenia zdvihu |
| Stôl sa nedá spustiť | <ul style="list-style-type: none"> ◇ Spínač obmedzenia spustenia alebo mikrospínač na bezpečnostnej kontaktnej lište chybný ◇ Porucha elektromagnetického ventilu ◇ Ochranné zariadenie aktívne ◇ Chyba dosky s plošnými spojmi | <ul style="list-style-type: none"> ◇ Spínač obmedzenia spustenia alebo mikrospínač vymeňte ◇ Skontrolujte funkciu elektromagnetického ventilu a opravte ho ◇ Stlačte krátko tlačidlo UP (HORE) ◇ Vymeňte dosku s plošnými spojmi |
| Rameno obídené pri spustení do koncovej polohy (ak existuje) | <ul style="list-style-type: none"> ◇ Elektromagnetický ventil netesný ◇ Tesnenie hydraulického valca poškodené | <ul style="list-style-type: none"> ◇ Elektromagnetický ventil opravte a príp. ho vymeňte ◇ Skontrolujte tesnenie a príp. ho vymeňte |
| Stôl nedosiahne svoju hornú koncovú polohu | <ul style="list-style-type: none"> ◇ Príliš málo oleja ◇ Spínač obmedzenia zdvihu poškodený | <ul style="list-style-type: none"> ◇ Naplňte dostatočné množstvo oleja ◇ Skontrolujte a opravte spínač obmedzenia zdvihu. Príp. vymeňte |

Použite hydraulický olej typu ISO HL32.

10. TECHNICKÉ ÚDAJE

| Model | | MW0501 | MW1001 | MW1002 | MW2001 | MW2002 |
|-------------------------|-----------------------------|------------------------------|-----------------------------|-----------------------------|-----------------------------|-----------------------------|
| Zdvíhacie zaťaženie | kg | 500 | 1200 | 1200 | 2200 | 2200 |
| Veľkosť plošiny | D x Š mm | 900 x 600 | 1350 x 800 | 1350 x 1000 | 1350 x 800 | 1350 x 1000 |
| Výška zasunutá | mm | 160 | 180 | 180 | 230 | 230 |
| Výška vysunutá | mm | 760 | 1080 | 1080 | 1120 | 1120 |
| Veľkosť základného rámu | mm | 900 x 576 | 1300 x 740 | 1300 x 740 | 1310 x 785 | 1310 x 785 |
| Čas zdvihu | Sekundy | 13 — 17 | 25 — 30 | 25 — 30 | 18 — 24 | 18 — 24 |
| Hnací agregát | Výkon/Napätie | 400 V / 50 Hz, AC 0,37 kW | 400 V / 50 Hz, AC 1,1 kW | 400 V / 50 Hz, AC 1,1 kW | 400 V / 50 Hz, AC 2,2 kW | 400 V / 50 Hz, AC 2,2 kW |
| | Otáčky (min ⁻¹) | 1400 | 1400 | 1400 | 1400 | 1400 |
| | Druh ochrany | IP54 | IP54 | IP54 | IP54 | IP54 |
| | Izolácia | F | F | F | F | F |
| Netto hmotnosť | kg | 94 | 220 | 232 | 260 | 274 |

11. Návod na inštaláciu pre nožný spínač (voliteľne):

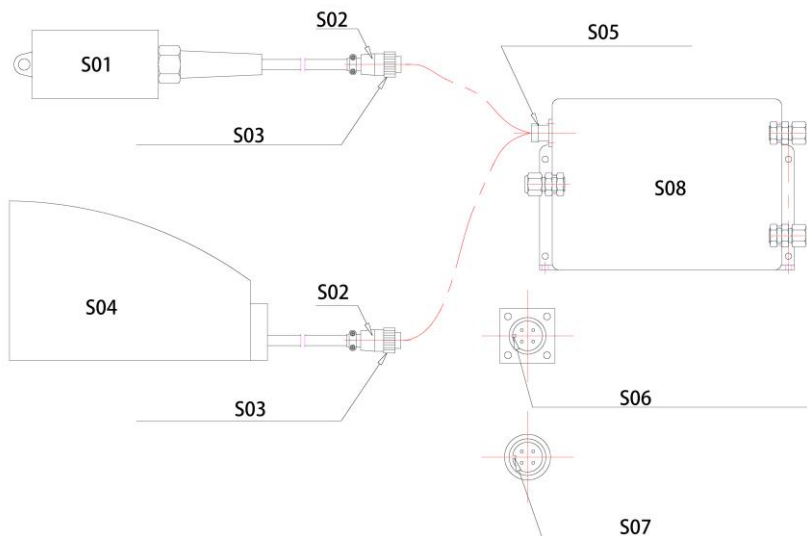

| Č. | Označenie |
|-----|--------------------------------|
| S01 | Ručný spínač |
| S02 | Zástrčka |
| S03 | Kontramatica na zástrčke |
| S04 | Nožný spínač |
| S05 | Zásuvka spínača |
| S06 | Výstupok v zásuvke spínača |
| S07 | Drážka v zástrčke |
| S08 | Elektronický riadiaci prístroj |

11.1 Plošinu zdvihnite pomocou ručného spínača na určitú výšku (tak, aby sa údržbová podpera dala ľahko zasunúť)

11.2 Spustíte plošinu, až bude údržbová plošina dosadať na ráme, aby sa plošina nemohla ďalej spúšťať.

- 11.3 Vytiahnite ručný spínač: Vytočte kontramaticu na zástrčke ručného spínača proti smeru hodinových ručičiek zo závitového puzdra. Vytiahnite zástrčku ručného spínača.
- 11.4 Zástrčku nožného spínača zastrčte do zásuvky (drážka v zástrčke musí byť vyrovnaná k výstupku v zásuvke).
- 11.5 Utiahnite kontramaticu na zástrčke nožného spínača v smere hodinových ručičiek, aby zástrčka a zásuvka sa navzájom pevne spojili.
- 11.6 Plošinu presuňte nahor pomocou nožného spínača a odstráňte údržbovú podperu.

Prehlásenie o zhode
v zmysle Smernice o strojoch európskeho spoločenstva 2006/42/EC

Týmto prehlasujeme, že nasledovne označené stroje na základe svojej koncepcie, konštrukcie a spôsobu stavby ako aj nami uplatnených realizovaní príslušných podstatných bezpečnostných a zdravotných požiadaviek zodpovedajú Smernici európskeho spoločenstva.

V prípade zmeny stroja neodsúhlasenej nami stráca prehlásenie svoju platnosť.

| | |
|---------------------------|---|
| Označenie strojov: | Zdvíhací stôl |
| Typy strojov: | MW0501, MW1001, MW1002 MW2001, MW2002 K 658791 – G 287523 K 658792 – G 287526 K 658793 – G 287529 K 658794 – G 287532 K 658795 – G 287535 |
| Príslušné Smernice ES: | 2006/42/EC |
| Meno dodávateľa: | Simon, Evers & Co. GmbH |
| Adresa: | Katharinenstrasse 9 20457 Hamburg |
| Dátum: | 17.08.2021 |
| Podpis dodávateľa: | Simon, Evers & Co. GmbH |

ppa. Münchow
Simon, Evers & Co. GmbH
Hauptstraße 9, 20457 Hamburg
Telefon: +49 40 29 11 11 - D. Geschäftsbereich
Fax: +49 40 29 33 01 - 0

Navodila za uporabo

Dvižna miza

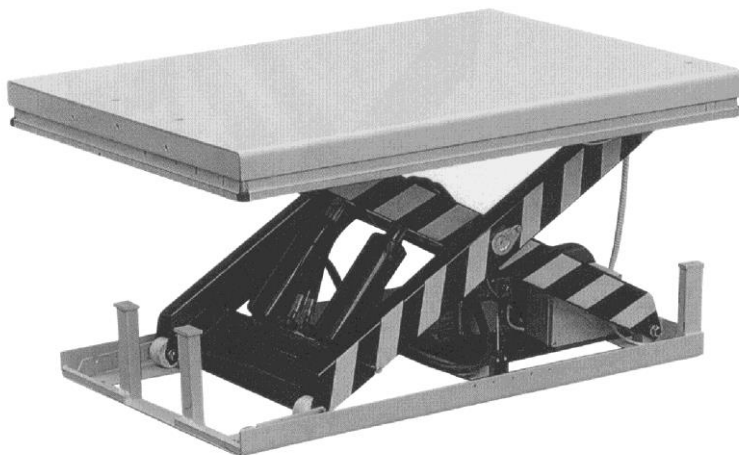

K 658791 – G 287523

K 658792 – G 287526

K 658793 – G 287529

K 658794 – G 287532

K 658795 – G 287535

Napotek: kot upravljavec/uporabnik morate pred uporabo dvižne mize obvezno prebrati ta navodila.

NAJLEPŠA HVALA, DA STE SE ODLOČILI ZA NAŠ IZDELEK. TA NAVODILA OPISUJEJO PRAVILNO UPRAVLJANJE, KI BO ZAGOTOVILO DOLGO ŽIVLJENJSKO DOBO IZDELKA. PROSIMO, DA TA NAVODILA ZA UPORABO PRED UPORABO DVIŽNE MIZE SKRBNNO PREBERETE IN SE PREPRIČATE, DA STE JIH V CELOTI RAZUMELI. NAVODILO IMEJTE PRI ROKI NA PRIMERNEM MESTU. ČE IZDELEK NI OPREMLJEN Z NAVODILI ZA UPORABO ALI NIMA OPOZORILNIH NALEPK, SE OBRNITE NA SVOJEGA SPECIALIZIRANEGA TRGOVCA.

NAPOTEK: Ta navodila so bila napisala za usposobljene strokovnjake. V njih najdete napotke za pravilno uporabo izdelka kot tudi seznam nadomestnih delov. Kljub vsemu pa ta navodila ne morejo nadomestiti izkušenj in strokovnega znanja uporabnika.

1.



OPOZORILO! Nepravilna uporaba dvižne mize lahko povzroči hude telesne poškodbe.
Zato med upravljanjem upoštevajte naslednja navodila.

- ◇ Pred uporabo izdelka skrbno preberite ta navodila za uporabo in se prepričajte, da ste vse razumeli. Strogo morate upoštevati vse varnostne napotke.
- ◇ Pred zagonom je treba preveriti vse varnostne naprave.
- ◇ Prepričajte se, da na območju dviga ni nobenih ovir.
- ◇ Rok in nog ne polagajte v področje strižnega mehanizma ali v okvir.
- ◇ Pred delom z dvižno mizo, obročne vijake pričvrstite v osnovni okvir.

- ◇ Dvižne mize ne napolnite preveč. Breme porazdelite ob upoštevanju diagrama porazdelitve teže na dvižni mizi.
- ◇ Zagotovite, da omrežna napetost in frekvenca na mestu uporabe ustrezata tehničnim podatkom dvižne mize.
- ◇ Dvižno mizo postavite na ravno, trdno podlago.
- ◇ Vsa električna priklopna dela morajo opraviti ustrezno šolani strokovnjaki.
- ◇ Premičnih delov dvižne mize se med delovanjem ne dotikajte.
- ◇ Med dvigovanjem in spuščanjem dvižne mize bremena na smete spreminjati ali ga premikati.
- ◇ Tovora ne dvigujte, saj to lahko povzroči materialno škodo in poškodbe.
- ◇ Z dvižno mizo ne delajte, če se pod njo nahaja oseba.
- ◇ Ne premikajte varnostnega ventila na hidravličnem agregatu.
- ◇ Dvižne mize prav tako ne smete uporabljati, ko je sestav samo neznatno ukrivljen.
- ◇ Ne uporabljajte na potencialno eksplozivnih ali lahko vnetljivih mestih.

Napotek! Podatki o največji obremenitvi se nanašajo na breme, ki je enakomerno porazdeljeno po celotni površini plošče.

Standard **EN1570** – varnostne zahteve za dvižne mize določa naslednje zahteve:

- I. 100 % nazivne obremenitve (največja obremenitev) enakomerno porazdeljena po celotni površini plošče;
- II. 50 % nazivne obremenitve (največja obremenitev) enakomerno porazdeljena po polovični dolžini plošče;
- III. 33 % nazivne obremenitve (največja obremenitev) enakomerno porazdeljena po polovični širini plošče.

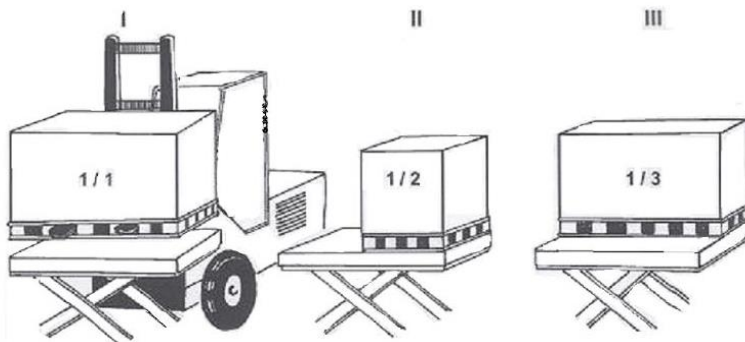

2 NAMESTITEV DVIŽNE MIZE NA TLA ALI V JAŠEK



Dvojne ali trojne strižne dvižne mize morajo biti z razcepnimi sorniki ali podobnim pritrjene v tla/na podlago.

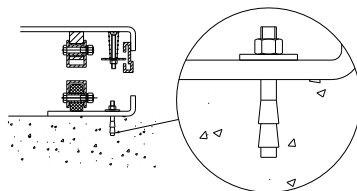

Priporočljivo je, da se tudi vse druge vrste dvižnih miz, z izjemo premičnih enot, varno zasidra v tla, da se prepreči njihov nehoteni premik.

Mehanska/električna namestitvena dela

1. Osnovni okvir dvižne mize ni standardno samonosilen. Tla morajo biti ravna in nosilna ter območje namestitve oz. jaška suho oz. mora imeti odtok.
2. Pas za dvigovanje povlecite skozi strižni element. Osnovni okvir pritrдите na ploščo ali strižni mehanizem. Mizo postavite v zeleni položaj. Fiksni krak obrnite na stran, s katere breme namestite ali odzimate v dvignjenem položaju. Glejte naslednjo sliko.

3. Pravilno delovanje varnostnega okvirja preverite na vseh straneh.
4. Upravljalni element je treba namestiti tako, da ima upravljavec med uporabo vedno prost pogled na dvizno mizo in breme.

Nakladanje in razkladanje na strani fiksnega kraka

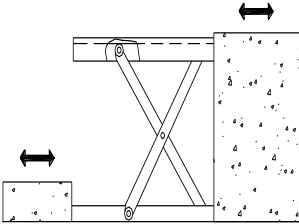

Dimenzije jame

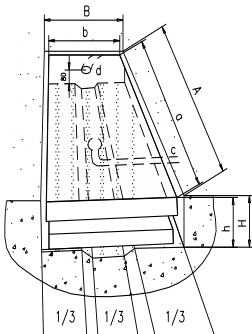

- A. Dolžina jaška = $a + 30 \text{ mm}$
- B. Širina jaška = $b + 30 \text{ mm}$
- H. Globina jaška = višina uvlečene mize + 5 mm
- a. Dolžina plošče
- b. Širina plošče
- c. Odprtina za odtok (če je potrebna)
- d. Cev za zunanji kabel in napeljave $\varnothing 60 \text{ mm}$
- h. Najnižja višina

3.



POZOR! Nepravilna uporaba dvizne mize lahko povzroči telesne poškodbe. Zato med upravljanjem upoštevajte naslednja navodila.

- ◇ Dvizna miza je premična dvigalna naprava, namenjena dvigovanju in spuščanju nazivne obremenitve. Uporaba v druge namene ni dovoljena.
- ◇ Dvizno mizo smejo uporabljati samo v to delo uvedene osebe!

- ◇ Sprememba dvižne mize brez pisnega dovoljenja proizvajalca ni dovoljena.
- ◇ Uporabljajte samo nadomestne dele, ki jih je priporočil proizvajalec.
- ◇ Za varno delovanje mize zagotovite, da se med dvižno mizo in okolico vzdržuje dovolj velika razdalja.
- ◇ Hidravlični agregat mora biti vedno čist in v dobrem stanju.
- ◇ Hidravlični agregat je opremljen z električnim varnostnim stikalnim trakom. Tuljave je treba napajati z navedeno napetostjo. Ta omrežna napetost lahko od nazivne napetosti odstopa za največ $\pm 10\%$.
- ◇ Preverjanja in vzdrževalna dela opravite vedno samo na prazni dvižni mizi.
- ◇ Dvižna miza ni vodoodporna in se jo sme uporabljati samo v suhem okolju.

4. DNEVNO PREVERJANJE

Dnevno preverjanje je namenjeno prepoznavanju nepravilnega delovanja in okvar dvižne mize. Pred zagonom dvižne mize, preverite naslednje točke.



POZOR! Dvižne mize na uporabljajte, če deluje nepravilno ali je prisotna okvara.

- ◇ Prosimo, upoštevajte vse točke, ki so označene kot OPOZORILO ali POZOR.
- ◇ Preverite, ali ima dvižna miza praske, deformacije in razpoke.
- ◇ Preverite, ali se dvižna miza neovirano premika.
- ◇ Zagotovite, da ne izteka hidravlično olje.

- ◇ Preverite navpičen odmik mize.
- ◇ Preverite, ali so vsi vijaki in matice priviti.

5. UPRAVLJANJE DVIŽNE MIZE

■ NAKLADANJE

Breme po dvižni mizi enakomerno porazdelite.

■ DVIGOVANJE MIZE



POZOR! Dvižne mize ne napolnite preveč.
Breme razporedite enakomerno. Mizo
naložite delno ali koncentrično.

- ◇ Zavrtite in izpustite tipko izklop v sili.
- ◇ Pritisnite tipko UP [DVIK]: zažene se pogonski agregat in dvigne breme.
- ◇ Sprostite tipko UP: pogonski agregat se zaustavi.

■ SPUŠČANJE MIZE



OPOZORILO! Rok in nog ne polagajte v
področje strižnega mehanizma.

- ◇ Pritisnite tipko DOWN [SPUST], če želite mizo spustiti navzdol.
- ◇ Sprostite tipko DOWN, če želite, da se miza zaustavi.

NAPOTEK

- ◇ Miza je opremljena z varnostnim stikalnim trakom, ki preprečuje nesreče.

- ◇ Če se varnostni stikalni trak pri spuščanju mize dotakne predmeta, se dvizna miza zaustavi. Če po preverjanju dvizne mize in njene okolice ne ugotovite nobene nevarnosti, na kratko pritisnete tipko UP, da bo elektrika ponovno brezhibno delovala.

■ IZKLOP V SILI

Izklop v sili lahko sprožite na dva načina.

- ◇ Lahko pritisnete tipko za izklop v sili in tako zaustavite mizo,
- ◇ ali pa varnostni stikalni trak potisnete navzgor in tako zaustavite mizo.

■ TRANSPORT

Po potrebi lahko dvizno mizo transportirate s transportnimi ušesci.

- ◇ Pri tem upoštevajte najvišjo nosilnost dvigalne naprave.
- ◇ Transportna ušesca dobro shranite.

■ ČAS DELOVANJA MOTORJA

- ◇ Motor sme v eni uri delovati največ 9 minut.

6. HIDRAVLIČNI NAČRT IN ELEKTRIČNI NAČRT

Glejte slike 1 in 2.

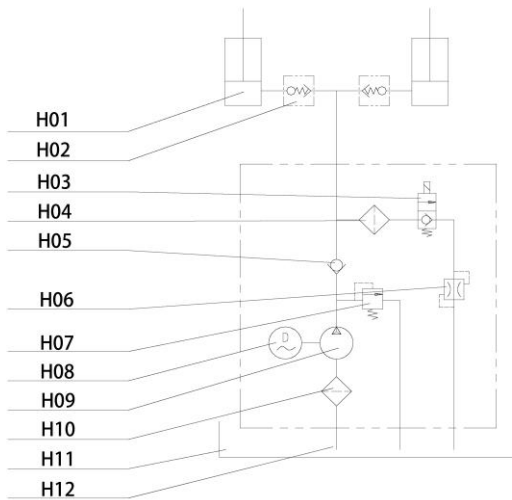

SI. 1: Hidravlični krogotok

| Št. | Oznaka |
|-----|------------------------|
| H01 | Hidravlični valj |
| H02 | Drsnik |
| H03 | Elektromagnetni ventil |
| H04 | Filter |
| H05 | Protipovratni ventil |
| H06 | Dušilni ventil |
| H07 | Razbremenilni ventil |
| H08 | Motor |
| H09 | Hidravlična črpalka |
| H10 | Filter |
| H11 | Posoda za olje |
| H12 | Filter |

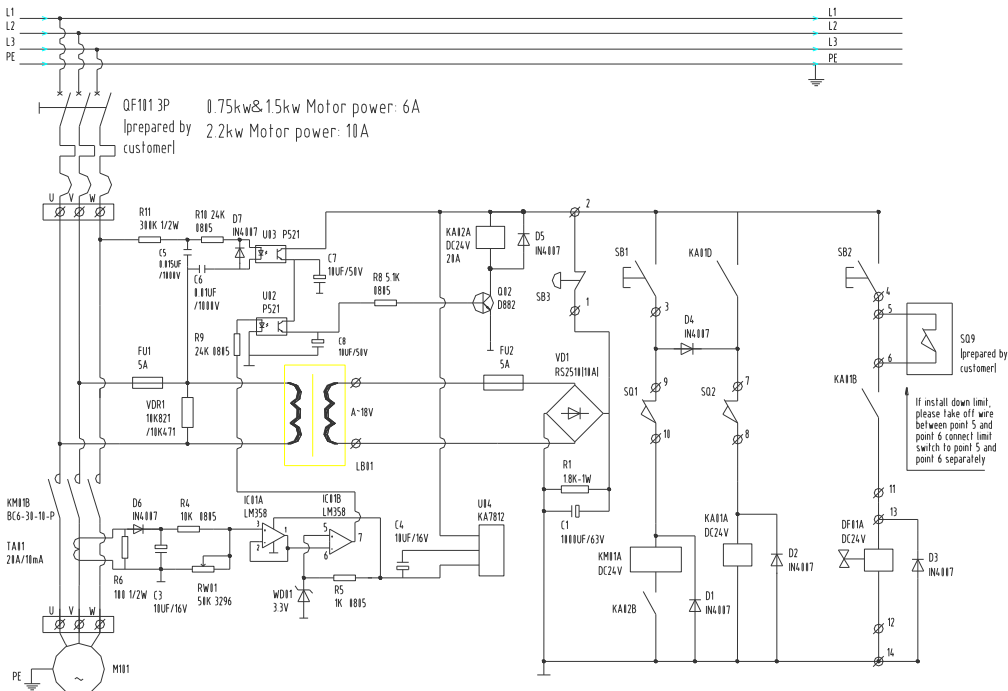

SI. 2: Električni načrt

[Legenda]

| | |
|--|---|
| <p>If install down limit, please take off wire between point 5 and point 6. Connect limit switch to point 5 and point 6 separately</p> | <p>Pri vgradnji spodnjega omejitvenega stikala sprostite ožičenje na točkah 5 in 6. Omejitveno stikalo ločeno priklopite na točko 5 in 6.</p> |
| <p>Prepared by customer</p> | <p>Prilava s strani kupca</p> |

| Št. | Tip | Oznaka | Opis | Št. |
|-----|----------------------|--------------------------------|---------------------------------------|-----|
| 1 | LB01 | Krmilni transformator | DF30-110-460 V/0-24 V 50 VA | 1 |
| 2 | F1 F2 | Varovalka | 5 A | 2 |
| 3 | VD1 | Usmernik | RS-2510 | 1 |
| 4 | VDR1 | Upornost, odvisna od napetosti | 10K/471 10K/821 | 1 |
| 5 | R1 | Upornost | 1,8 K/1 W | 1 |
| 6 | C1 | Elektrolitski hladilnik | 1000 µF/63 V | 1 |
| 7 | KM01 | Zaščita AC | BC-30-10 | 1 |
| 8 | KA1 KA2 | Srednji rele | SRC-24VDC-SH | 2 |
| 9 | D1 D2 D3 D4 D5 D6 D7 | Dioda usmernikov iz silicija | IN4007 | 7 |
| 10 | DF01 | Elektromagnetni ventil | DC24V | 1 |
| 11 | SB3 | Tipka za izklop v sili | XB2-ES542C+ZB-BY9101 | 1 |
| 12 | SB2 | Tipka Down (dol) | XB2-BA21C | 1 |
| 13 | SB1 | Tipka Up (gor) | XB2-BA21C | 1 |
| 14 | SQ1 | Stikalo za omejitev hoda | D4V-8108Z | 1 |
| 15 | SQ2 | Varnostni stikalni trak | | 2 |
| 16 | SQ9 | Omejitveno stikalo | D4V-8108Z (s strani kupca) | 1 |
| 17 | M101 | Motor črpalke | | 1 |
| 18 | QF101 | Zaščitno stikalo | C45N3P (6 A/0,75-1,5 kW, 10 A/2,2 kW) | 1 |
| 19 | R6 | Upornost | 100/0,5 W | 1 |
| 20 | R4 | Upornost | 10K/0805 | 1 |
| 21 | R5 | Upornost | 1K/0805 | 1 |
| 22 | RW01 | Reostat | 50 K | 1 |
| 23 | WD01 | Cevi stabilovolt | 3,3 V | 1 |
| 24 | C3 C4 C7 C8 | Elektrolitski kondenzator | 10 µF/50 V 10 µF/16 V | 3 |
| 25 | IC01 | Vgrajen stikalni tokokrog | LM358 | 1 |
| 26 | U04 | Vgrajen stikalni tokokrog | KA7812 | 1 |
| 27 | U02 U03 | Električen dipol | P521 | 2 |
| 28 | TA01 | Tokovni transformator | 20 A | 1 |
| 29 | R9 R10 | Upornost | 24K/0805 | 2 |
| 30 | R8 | Upornost | 5,1K/0805 | 1 |
| 31 | R11 | Upornost | 300K/0,5W | |
| 32 | C5 C6 | Elektrolitski kondenzator | 0,015 µF/1000 V 0,01 µF/1000 V | 2 |
| 33 | Q02 | Audion | D882 | 1 |

7. NAVODILA ZA VZDRŽEVANJE

- Redno preverjajte vijačne povezave, tesnila in priključke za olje.
- Redno preverjajte pravilno delovanje dvizhne mize.
- Pred vzdrževalnimi deli na dvizhni mizi prekinite električno napajanje.
- Po opravljenih vzdrževalnih delih ponovno preverite pravilno delovanje dvizhne mize.
- Vzdrževalna dela sme izvajati IZKLJUČNO ustrezno usposobljeno osebo.
- Redno preverjajte mikrostikala zaščitne naprave.
- Redno preverjajte hidravliko in bodite pri tem pozorni na neobičajne šume, preglejte tudi površino motorja.

Pozor! Pred pregledom površine motorja prekinite napajanje z elektriko.

- Oljni filter po dolgih časih delovanja očistite in ga po potrebi zamenjajte.
- Da se dvizhna miza neovirano premika in dolgo časa deluje, mora biti zadostno namazana.
- Tabela v nadaljevanju ponuja pregled vzdrževalnih del, ki jih je treba redno izvajati.

| Vzdrževanja | Po 500 delovnih urah ali vsake 3 mesece | Po 2000 delovnih urah ali enkrat letno |
|--|---|--|
| Preverite nivo olja v posodi za olje | ☆ | |
| Preverite oljni filter in ga po potrebi očistite | ☆ | |
| Pritegnite vse vijačne povezave | ☆ | |
| Preverite, ali so oljni vodi obrabljeni | ☆ | |
| Preverite hidravlični valj | ☆ | |
| Pritegnite glavne komponente | ☆ | |
| Preverite delovanje mikrostikal | ☆ | |
| Preverite stanje celotnega delovanja | ☆ | |
| Namažite vse zglobe in ležajne točke | ☆ | |
| Preverite, ali so osne puše obrabljene | | ☆ |
| Prva menjava hidravličnega olja | Po 10 delovnih urah | |
| Zamenjava hidravličnega olja | | ☆ |
| Preverite, ali oljni vodi tesnijo | | ☆ |
| Opomba: ☆ pomeni izvajanje vzdrževalnih del | | |

8. MESTA MAZANJA

1. Ležaj batnice
2. Spodnje tekalno kolesce
3. Pritrditev zgornjega nosilca kraka
4. Vrtišče
5. Pritrditev spodnjega nosilca kraka
6. Zgornje tekalno kolesce

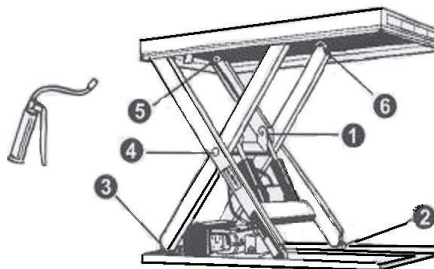

Pri mazanju ležajev dvizna miza ne sme biti natovorjena! Pri preverjanju nivoja olja ne pozabite, da posoda za olje vsebuje največ olja, ko je miza popolnoma spuščena. Hidravlično olje je treba obravnavati kot nevaren odpadni material!

9. ODPRAVLJANJE NAPAK

Napotek: Pred vzdrževalnimi deli je treba dva obročna vijaka priviti v ustrezne izvrtine za vijake na osnovnem ogrodju. To bo preprečilo zniževanje mize.

| Težava | Možen vzrok | Korektivni ukrep |
|--|---|---|
| Ko motor deluje kot običajno, mize ni mogoče dvigniti | <ul style="list-style-type: none">◇ Obročni vijak ni bil odstranjen◇ Nezadostna izmenična napetost◇ Motnja elektromagnetnega ventila◇ Miza je prenapolnjena | <ul style="list-style-type: none">◇ Odstranite obročni vijak◇ Popravite izmenično napetost◇ Preverjanje delovanje elektromagnetnega ventila◇ Odstranite preobremenitev |
| Mize ni mogoče dvigniti in motor ne deluje | <ul style="list-style-type: none">◇ Stikalo za omejitev hoda (če je nameščeno) je v okvari | <ul style="list-style-type: none">◇ Zamenjajte stikalo za omejitev hoda |
| Mize ni mogoče spustiti | <ul style="list-style-type: none">◇ Omejitveno stikalo spusta ali mikrostikalo na varnostnem stikalnem traku je v okvari◇ Motnja elektromagnetnega ventila◇ Aktivirana je zaščitna naprava◇ Napaka na tiskanem vezju | <ul style="list-style-type: none">◇ Zamenjajte omejitveno stikalo spusta ali mikrostikalo◇ Preverite in popravite delovanje elektromagnetnega ventila◇ Na kratko pritisnite tipko UP◇ Zamenjajte tiskano vezje |
| Kraki pri spustu peljejo mimo končnega položaja (če je prisoten) | <ul style="list-style-type: none">◇ Elektromagnetni ventil ne tesni◇ Hidravlični valj je poškodovan | <ul style="list-style-type: none">◇ Popravite in po potrebi zamenjajte elektromagnetni ventil◇ Preverite in po potrebi zamenjajte tesnilo |
| Miza doseže svoj zgornji končni položaj | <ul style="list-style-type: none">◇ Premalo olja◇ Stikalo za omejitev hoda je poškodovano | <ul style="list-style-type: none">◇ Dolijte dovolj olja◇ Preverite in popravite stikalo za omejitev hoda. Po potrebi zamenjajte |

Uporabljajte hidravlično olje tipa ISO HL32.

10. TEHNIČNI PODATKI

| Model | | MW0501 | MW1001 | MW1002 | MW2001 | MW2002 |
|---------------------------|--|----------------------------------|------------------------------|------------------------------|------------------------------|------------------------------|
| Dvižna zmožljivost | kg | 500 | 1200 | 1200 | 2200 | 2200 |
| Velikost plošče | D x Š mm | 900 x 600 | 1350 x 800 | 1350 x 1000 | 1350 x 800 | 1350 x 1000 |
| Višina, uvlečena | mm | 160 | 180 | 180 | 230 | 230 |
| Višina, izvlečena | mm | 760 | 1080 | 1080 | 1120 | 1120 |
| Velikost osnovnega okvira | mm | 900 x 576 | 1300 x 740 | 1300 x 740 | 1310 x 785 | 1310 x 785 |
| Čas hoda | Sekunde | 13–17 | 25-30 | 25-30 | 18-24 | 18-24 |
| Pogonski agregat | Zmožljivost/napetost | 400 V / 50 H z, AC 0,37 kW | 400 V / 50 H z, AC 1,1 kW | 400 V / 50 H z, AC 1,1 kW | 400 V / 50 H z, AC 2,2 kW | 400 V / 50 H z, AC 2,2 kW |
| | Število vrtljajev (min ⁻¹) | 1400 | 1400 | 1400 | 1400 | 1400 |
| | Vrsta zaščite | IP54 | IP54 | IP54 | IP54 | IP54 |
| | Izolacija | F | F | F | F | F |
| Neto teža | kg | 94 | 220 | 232 | 260 | 274 |

11. Navodila za namestitev nožnega stikala (izbirno):

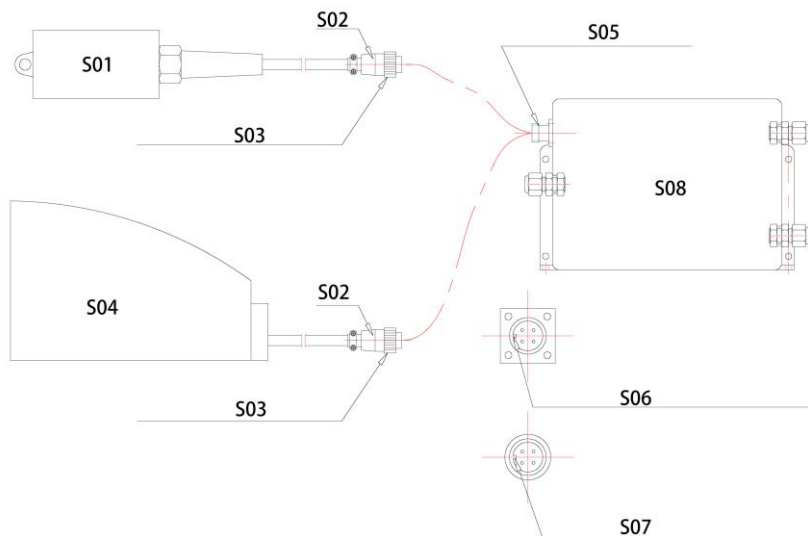

| Št. | Oznaka |
|-----|------------------------------|
| S01 | Ročno stikalo |
| S02 | Vtič |
| S03 | Protimatica na vtiču |
| S04 | Nožno stikalo |
| S05 | Vtičnica za vtič |
| S06 | Izboklina v vtičnici za vtič |
| S07 | Zareza v vtiču |
| S08 | Elektronski krmilnik |

11.1 Ploščo z ročnim stikalom dvignite na določeno višino (tako da lahko navznoter z lahkoto potisnete vzdrževalni opornik)

11.2 Spuščajte ploščo tako dolgo, da bo vzdrževalni opornik nalegal na okvir in se plošča ne bo mogla spustiti še nižje.

- 11.3 Izvlecite ročno stikalo: Protimatico na vtiču ročnega stikala odvijte iz navojne puše v nasprotni smeri urnega kazalca. Izvlecite vtič ročnega stikala.
- 11.4 Vtič nožnega stikala vstavite v vtičnico (zareza v vtiču mora biti poravnana z izboklino na vtičnici).
- 11.5 Privijte protimatico na vtiču nožnega stikala v smeri urnega kazalca in tako trdno povežite vtič in vtičnico.
- 11.6 Ploščo dvignite z nožnim stikalom in odstranite vzdrževalni opornik.

Konformitetna izjava ES
v smislu smernice ES za stroje 2006/42/EC

Izjavljamo, da v nadaljevanju opisani stroji vsled njihovega koncipiranja, konstrukcije in načina izdelave, kakor tudi iz naše strani v promet dani izvedbi, ustrezajo zadevnim temeljnim varnostnim in zdravstvenim zahtevam smernice ES.

V primeru spremembe na stroju, ki z nami ni bila usklajena, izgubi izjava svojo veljavnost.

Opis strojev: Dvižna miza

Tip stroja: MW0501, MW1001, MW1002
MW2001. MW2002
K 658791 – G 287523
K 658792 – G 287526
K 658793 – G 287529
K 658794 – G 287532
K 658795 – G 287535

Zadevne smeernice ES: Smernica ES za stroje
(2006/42/EC)

Naziv dobavitelja: Simon, Evers & Co. GmbH

Naslov: Katharinenstrasse 9
20457 Hamburg – Nemčija

Datum: 17.08.2021

Podpis dobavitelja: *Simon, Evers & Co. GmbH*

ppa. Münchow

Simon, Evers & Co. GmbH
Altenwerder Allee 10/100/101 Hamburg
Postfach 10 56 29 0 - D-20089 Hamburg
Tel.: 040 / 32 33 01 - 0

MW0501

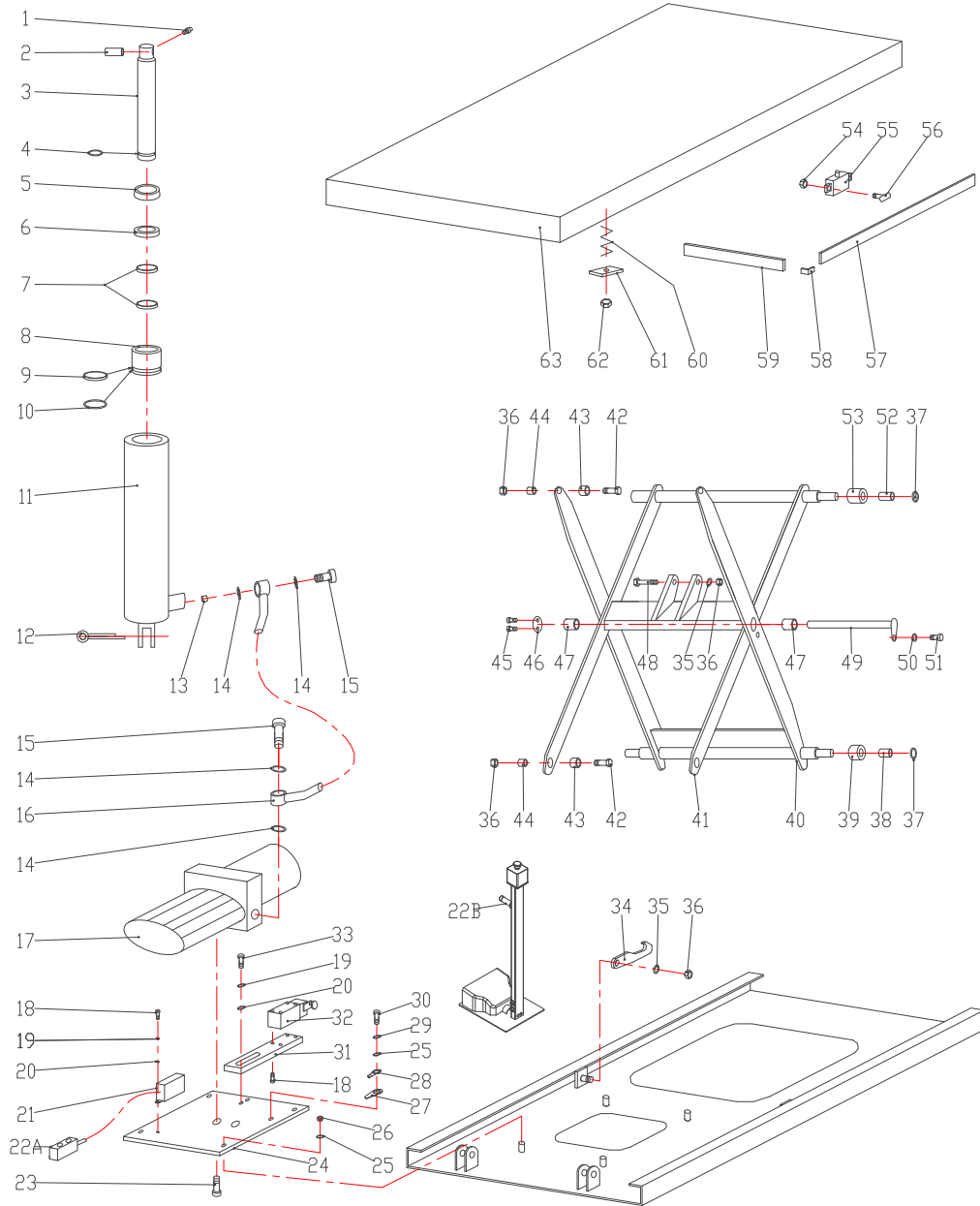

MW1001, MW1002

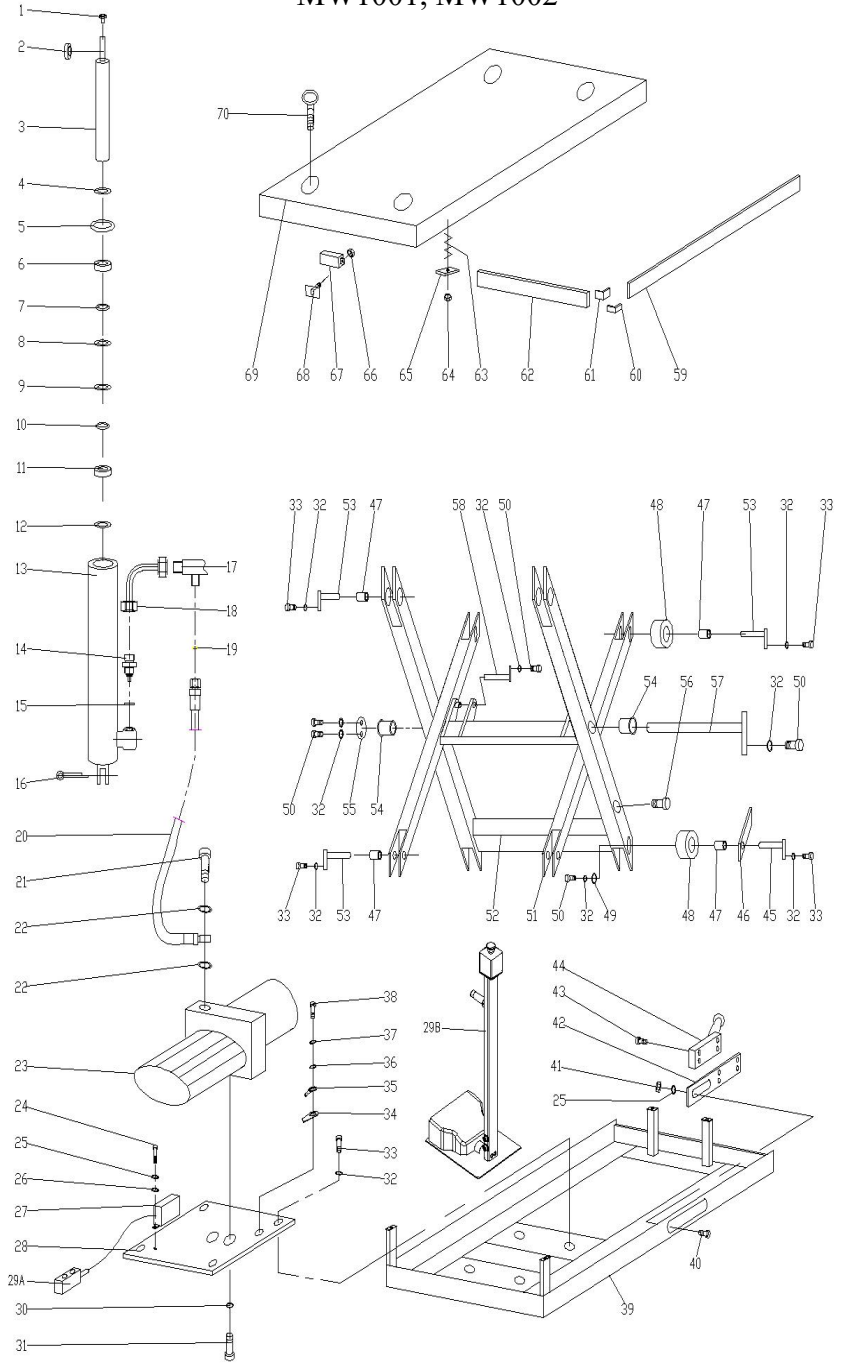

MW2001, MW2002

