

Руководство по обслуживанию BAUER - бочкоопрокидыватель

Тип FLEX - HK

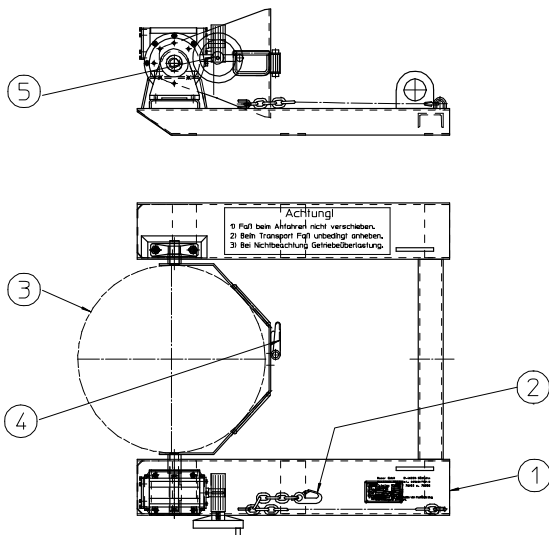

Тип FLEX – K

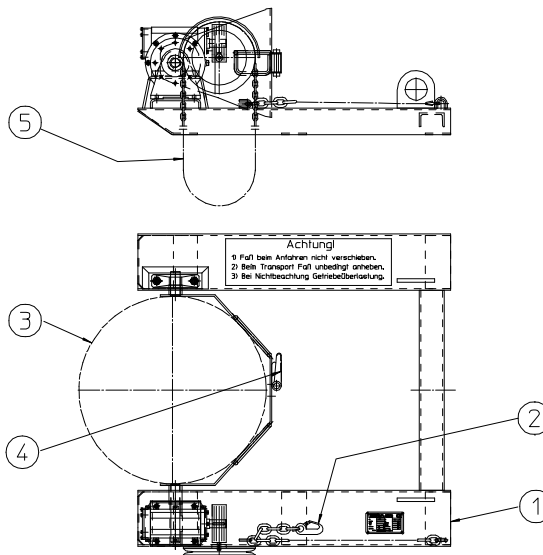

1. Введите вилы вилочного погрузчика (штабелеукладчика) в предусмотренные для этого выемки (поз. 1) бочкоопрокидывателя.
2. Закрепите предохранительную цепь (поз. 2) бочкоопрокидывателя на вилочном погрузчике.
3. Подведите бочкоопрокидыватель к бочке.
4. Уложите вокруг бочки стяжной ремень (поз. 3) и натяните с помощью храповика (поз. 4).
5. Переместите бочкоопрокидыватель вилочным погрузчиком и установите на требуемую высоту.
6. Опрокиньте бочку вращением ручного маховика (поз. 5) и верните назад в исходную позицию.
Чтобы опрокинуть бочку и вернуть в исходную позицию, тяните цепь (поз. 5).
7. Опустите бочкоопрокидыватель на землю.
8. Храповиком (поз. 4) ослабьте стяжной ремень (поз. 3) и снимите бочку.

Внимание! Не двигайте бочку по земле (основанию)!
(Перегрузка червячного редуктора)
Соблюдайте грузоподъемность комбинации из напольного транспортного средства и навесного оборудования!

Состояние: 02.11.2010

Návod k obsluze
vyklápěče sudů BAUER

typu FLEX-HK

typu FLEX-K

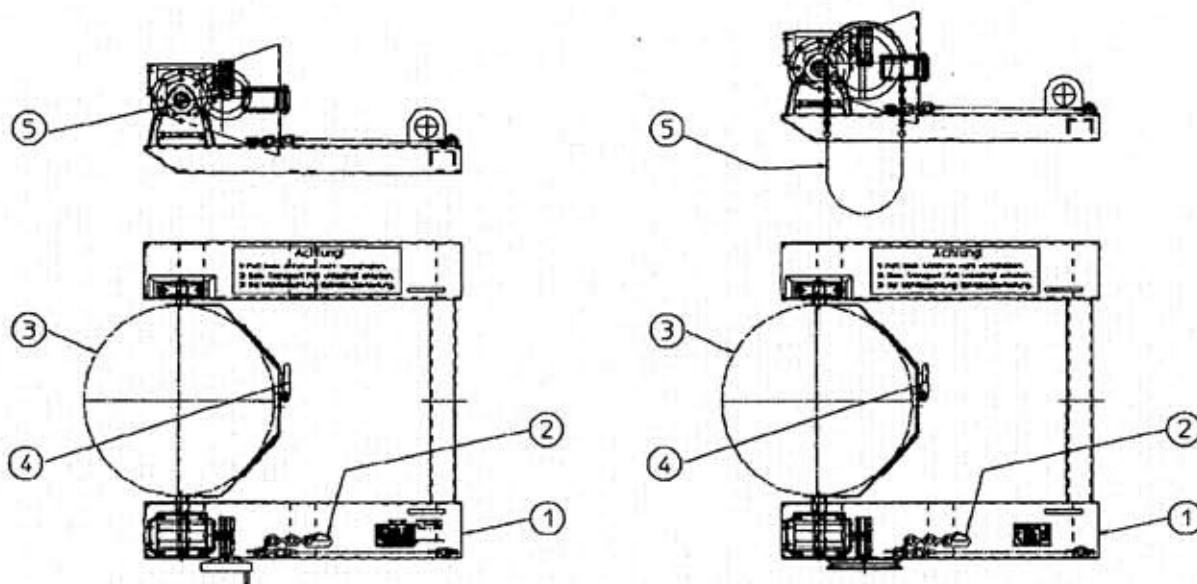

1. S ozubem vysokozdvížného vozíku najed'te do najížděcích kapes (pos. 1) vyklápěče sudů.
2. Pojistný řetěz (pos. 2) upevněte na vysokozdvížném vozíku.
3. S vyklápěčem sudů najed'te k sudu.
4. Upínací popruh (pos. 3) položte okolo sudu a napněte ráčnou (pos. 4).
5. S vysokozdvížným vozíkem přemístěte vyklápěč sudů na potřebné místo a zvedněte do potřebné výšky.
6. Otáčením ručním kolečkem (pos. 5) překlote sud a vraťte zpět do výchozí polohy. Tažením za řetěz (pos. 5) vyklopte sud a otočte zpět do výchozí polohy.
7. Vyklápěč sudů spusťte na zem.
8. Pomocí ráčny (pos. 4) uvolněte upínací popruh a sud vyjměte.

Pozor: sud neposouvejte po zemi!
(přetížení převodovky)
Dodržujte nosnost kombinace dopravního prostředku a namontovaného zařízení!

Stav: 04.06.2004 schl

Poštovní adresa:
Bauer GmbH
Postfach 2011
D-46350 Südlohn

Adresa firmy:
Bauer GmbH
Eichendorffstraße 62
D-46354 Südlohn

Telefon:
0 28 62 / 7 09-0
Telefax:
0 28 62 / 7 09 155 + 156

e-mail: info@bauer-suedlohn.de
<http://www.bauer-suedlohn.de>



Bedienungsanleitung BAUER – Fasskipper

Typ FLEX - HK

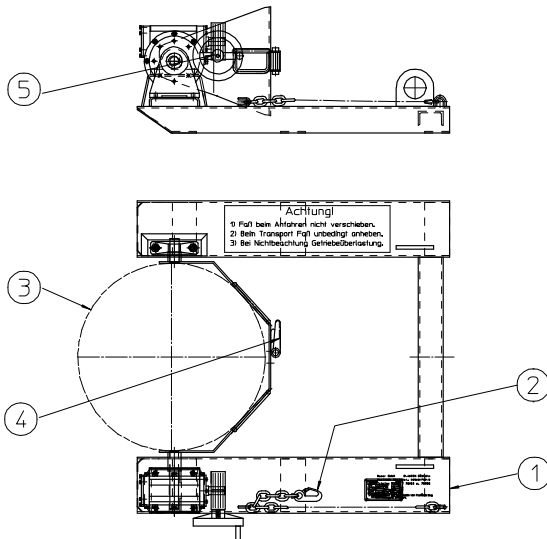

Typ FLEX – K

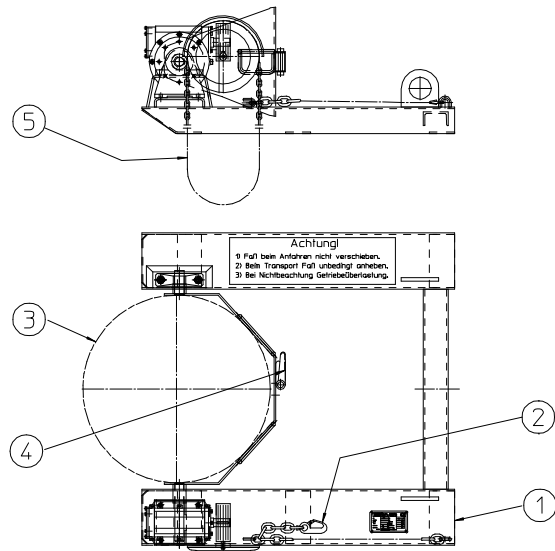

1. Mit den Zinken des Gabelstaplers in die Einfahrtaschen (Pos. 1) des Fasskippers fahren.
2. Sicherungskette (Pos. 2) des Fasskippers am Gabelstaplers befestigen.
3. Fasskipper an das Fass heranfahren.
4. Zurrurt (Pos. 3) um das Fass legen und mittels Ratsche (Pos. 4) festspannen.
5. Fasskipper mit dem Gabelstapler verfahren und in die gewünschte Höhe bringen.
6. Durch drehen des Handrades (Pos. 5) das Fass kippen und in die Ausgangsposition zurückdrehen.
An der Kette (Pos. 5) ziehen um das Fass zu kippen und in die Ausgangsposition zurückdrehen.
7. Fasskipper bis auf den Boden absenken.
8. Mit der Ratsche (Pos. 4) den Zurrurt (Pos. 3) lösen und das Fass entnehmen.

Achtung: Das Fass nicht über den Boden schieben!
(Überlastung des Schneckengetriebes)
Tragfähigkeit der Kombination von Flurförderzeug und Anbaugerät einhalten!

Stand: 04.06.2004 schl.

Bauer GmbH
Eichendorffstraße 62
DE-46354 Südlohn

Tel. +49 (0) 2862 709-0
Fax +49 (0) 2862 709-155 /-156
E-Mail: info@bauer-suedlohn.de
Website: www.bauer-suedlohn.de

Geschäftsführer:
Heinz Dieter Bauer
Patrick Bauer
Amtsgericht Coesfeld HRB 5259



Betjeningsvejledning BAUER – tøndetipper

Type FLEX - HK

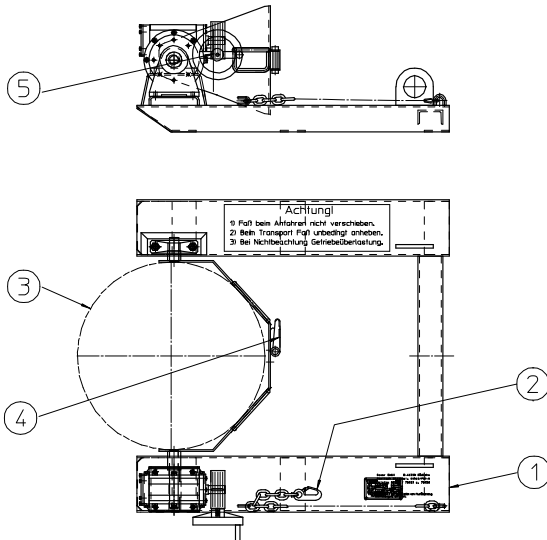

Type FLEX – K

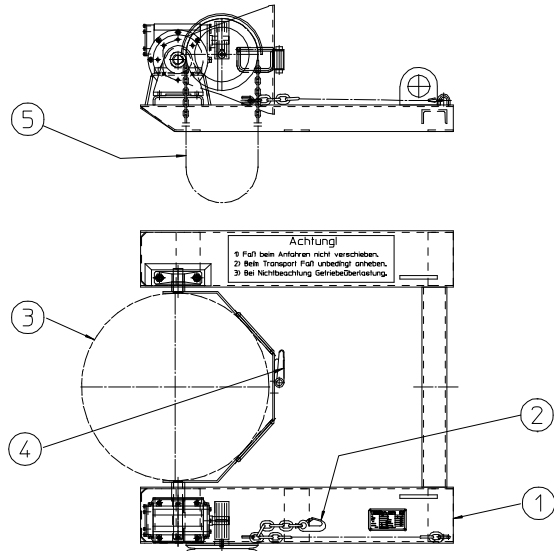

1. Kør ind i gaffelsporene (pos. 1) med truckens gaffler.
2. Fastgør tøndetipperens sikringskæde (pos. 2) til trucken.
3. Kør tøndetipperen hen til tønden.
4. Læg fastsurringsremmen (pos. 3) omkring tønden, og spænd den fast med en skraldemekanisme (pos. 4).
5. Flyt tøndetipperen med trucken, og bring den i den ønskede højde.
6. Tip tønden ved at dreje håndhjulet (pos. 5), og drej tilbage i udgangsposition. Træk i kæden (pos. 5) for at tippe tønden, og drej tilbage i udgangsposition.
7. Sænk tøndetipperen ned på jorden.
8. Frigør fastsurringsremmen med skraldemekanismen (pos. 4) (pos. 3), og fjern tønden.

Vigtigt: Skub ikke tøndens hen over jorden!
(overbelastning af snekkedrevet)
Overskrid ikke bæreevnen for kombinationen truck - løfteaggregat!

Status: 04.06.2004 schl.
Über.: 25.01.08 SL-innovativ

Kasutusjuhend BAUER – vaadikäru

tüüp FLEX - HK

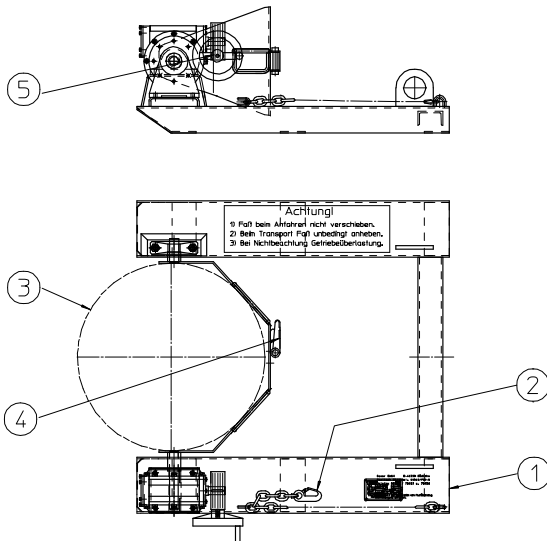

tüüp FLEX – K

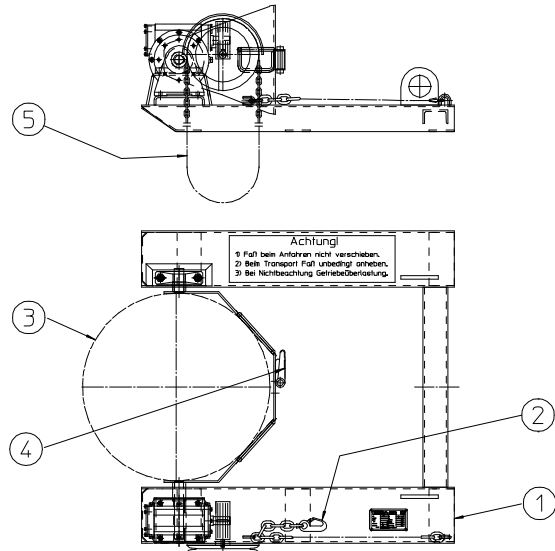

1. Lükata tõstuki tõstekahvlid vaadikäru selles ette nähtud kahvitunnelitesse (posit 1).
2. Kinnitada vaadikäru turvakett (posit 2) tõstuki külge.
3. Sõita vaadikäruga vaadi juurde.
4. Panna kinnitusrihm (posit 3) ümber vaadi ning pingutada rihma käristi (posit 4) abil.
5. Transportida vaadikäru tõstukiga ning asetada soovitud kõrgusele.
6. Kallutada vaati käsiratta pööramisega (posit 5), seejärel pöörata tagasi lähteasendisse.
Kallutada vaati ketist tõmbamisega (posit 5), seejärel viia tagasi algasendisse.
7. Lasta vaadikäru põrandale.
8. Teha käristiga (posit 4) kinnitusrihm (posit 3) lahti ning võtta vaat välja.

Tähelepanu! Vaati ei tohi mööda põrandat lükata!
(tiguülekande ülekoormus)
Mitte ületada tõstuki ja selle lisaseadme kandevõimet!

Seisuga 04.06.2004
Übers.: SL innovativ 25.01.08

Bauer GmbH
Eichendorffstraße 62
DE-46354 Südlohn

Tel.: +49 (0) 2862 709-0
Faks: +49 (0) 2862 709-155 /-156
E-post: info@bauer-suedlohn.de
Veebileht: www.bauer-suedlohn.de

Tegevjuht:
Heinz Dieter Bauer
Patrick Bauer
Amtsgericht Coesfeld HRB 5259



Manual del usuario Volquete para bidones de BAUER

Tipo FLEX - HK

Tipo FLEX - K

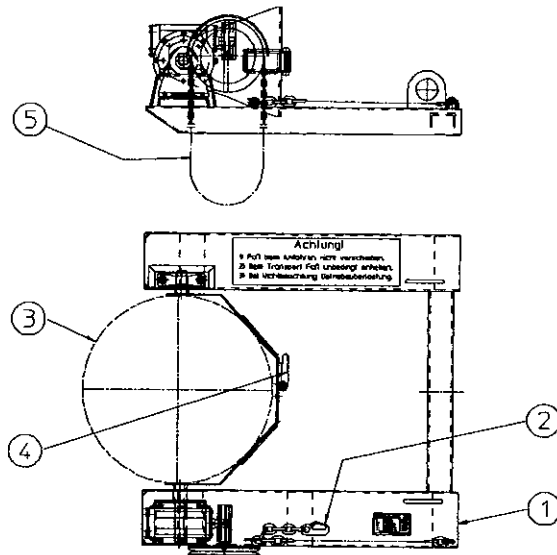
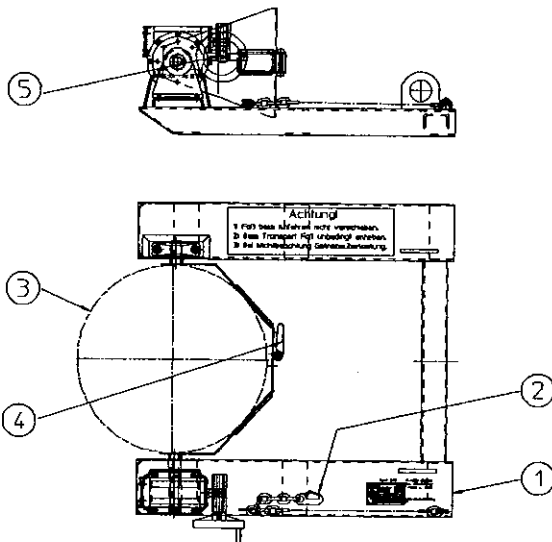

1. Introducir la horquilla de la carretilla elevadora en las bolsas de entrada (pos. 1) del volquete para bidones.
2. Fijar la cadena de seguridad (pos. 2) del volquete para bidones en la carretilla elevadora.
3. Acercar el volquete al bidón a volcar.
4. Colocar la correa de trincar (pos. 3) alrededor del bidón y sujetarla mediante un trinquete (pos.4).
5. Coger el volquete para bidones con la carretilla elevadora y llevarlo a la altura deseada.
6. Volcar el bidón al girar el volante manual (pos. 5) y volver a girarlo a la posición inicial. Tirar de la cadena (pos. 5) para volcar el bidón y girar de nuevo para alcanzar la posición inicial.
7. Bajar el volquete para bidones hasta alcanzar el suelo.
8. Aflojar la correa de trincar (pos. 3) mediante el trinquete (pos. 4) y retirar el bidón.

Atención: ¡ No empujar el bidón por el suelo!
(sobrecarga del engranaje helicoidal)
¡Observar la capacidad de carga del vehículo industrial y del dispositivo complementario!

Versión: 04/06/2004 schl.

Käyttöohje BAUER - tynnyrikaatolaite

Tyyppi FLEX - HK

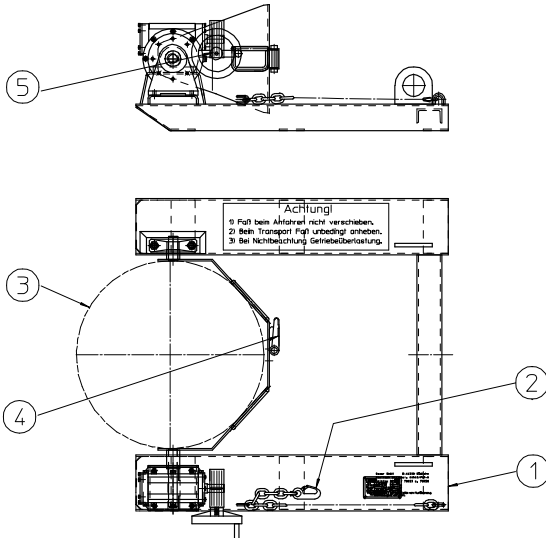

Tyyppi Flex - K

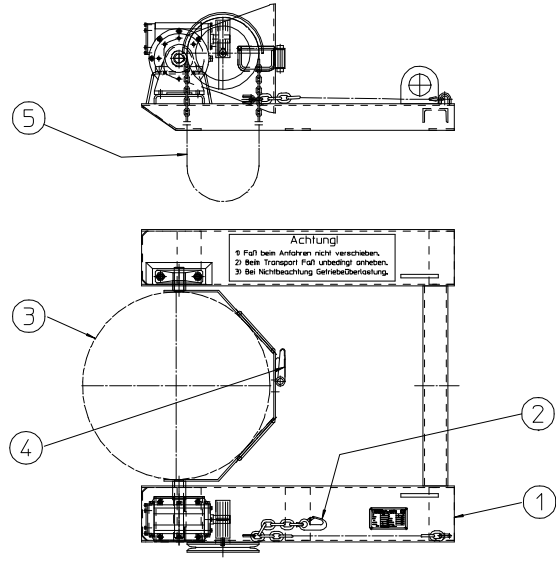

1. Aja haarukkatrukin piikit tynnyrikaatolaitteen haarukka-aukkoihin (pos. 1).
2. Kiinnitä tynnyrikaatolaitteen lukitusketju (pos. 2) haarukkatrukkiin.
3. Aja tynnyrikaatolaite lähelle tynnyriä.
4. Aseta kiinnitysvyö (pos. 3) tynnyrin ympäri ja kiristä se räikällä (pos. 4).
5. Siirrä tynnyrikaatolaite haarukkatrukilla ja nosta se haluttuun korkeuteen.
6. Kallista tynnyri kiertämällä käsipyörää (pos. 5) ja käännä se takaisin lähtöasentoon. Vedä ketjusta (pos. 5) kallistaaksesi tynnyriä ja kääntääksesi sen takaisin lähtöasentoon
7. Laske tynnyrikaatolaite alas lattialle.
8. Löysää kiinnitysvyö (pos. 3) räikällä (pos. 4) ja poista tynnyri.

Huomio: Älä työnnä tynnyriä lattiaa pitkin!
(Kierukkavaiheen ylikuormitus)
Älä ylitä trukin ja lisälaitteen yhdistelmän kantavuutta!

Tilanne: 04.06.2004 schl.
Über.: 25.01.08 SL-innovativ

Mode d'emploi BASCULEUR DE FÛTS

Type FLEX-HK

Type FLEX-K

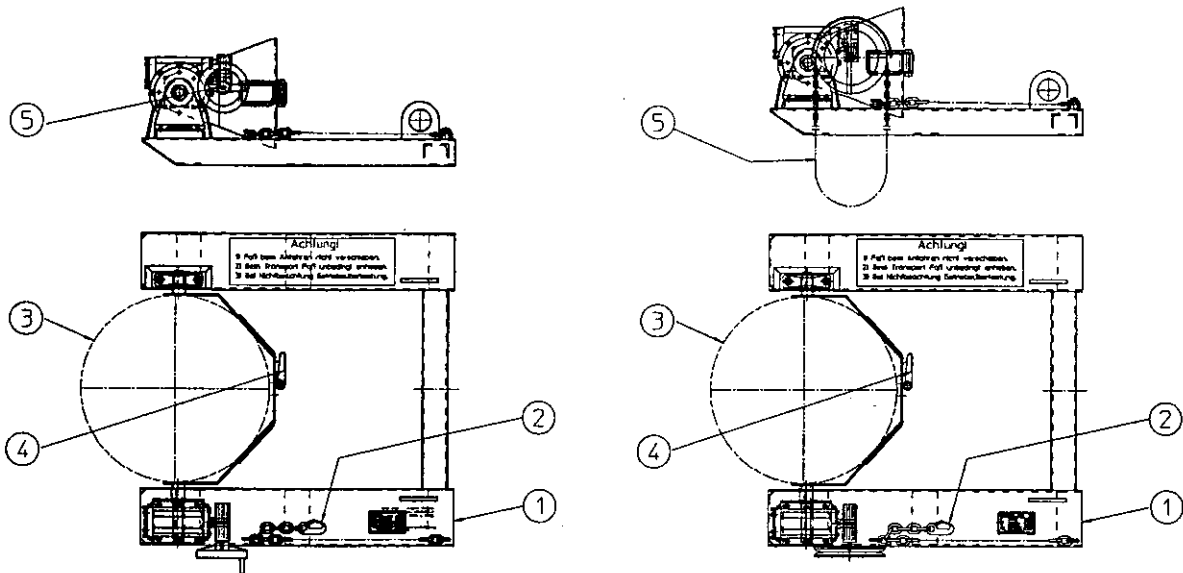

1. Rentrez dans les entrées de fourches du basculeur de fûts (Pos.1) avec les fourches du chariot élévateur.
2. Fixez la chaîne de sécurité (Pos. 2) du basculeur de fûts au chariot élévateur.
3. Approchez du fût avec le basculeur de fûts.
4. Mettez la sangle (Pos. 3) autour du fût et la fixer avec le tendeur à crochet (Pos. 4).
5. Transportez le fût avec le chariot élévateur au poste de travail et élevez le fût à la hauteur souhaitée.
6. Vidange du fût en tournant la manivelle (Pos. 5).
Remettez le fût dans la position première
Vidange du fût en tirant la chaîne (Pos 5).
Remettez le fût dans la position première.
7. Descendez le basculeur à fûts jusqu'au sol.
8. Desserrez la sangle (Pos. 3) avec le tendeur à crochet (Pos.4) et reprenez le fût.

Attention : Ne pas traîner le fût sur le sol !
(surcharge de l'engrenage)

Respecter la charge admissible de l'ensemble de l'équipement et du véhicule

Stand: 05.01.2005 sw.

Postadresse:
Bauer GmbH
Postfach 2011
D-46350 Südlohn

Hausadresse:
Bauer GmbH
Eichendorffstraße 62
D-46354 Südlohn

Telefon:
02862 / 7 09-0
Telefax:
02862 / 7 09 155 + 156

e-mail: info@bauer-suedlohn.de
<http://www.bauer-suedlohn.de>

Operating Instructions BAUER – Drum Tipper

Type FLEX - HK

Type FLEX - K

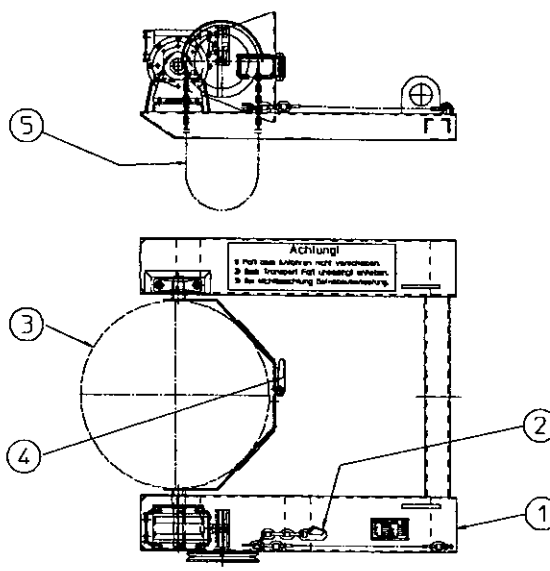
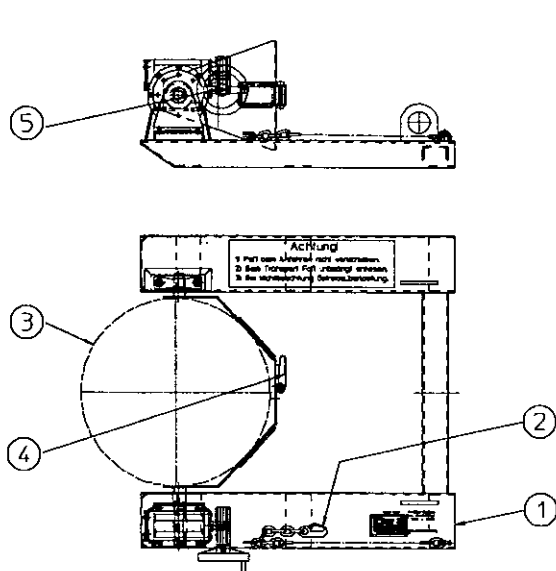

1. Drive the forks of the fork-lift truck into the sleeves (pos. 1) of the Drum Tipper
2. Secure the safety chain (pos. 2) on the Drum Tipper to the fork-lift truck
3. Drive the Drum Tipper towards the drum
4. Encompass the drum using the belt (pos. 3) and fix it in place with the ratchet (pos. 4)
5. Drive the fork-lift truck to the place of use and raise the drum to the height required
6. Turn the crank handle for type FLEX HK and the loop chain for type FLEX-K (pos. 5 respectively) in order to empty the drum and return it to the original position.
7. Lower the Drum Tipper back to ground level
8. Release the drum using the ratchet (pos. 4) and then the belt (pos. 3)

Warning: Do not push the drum across the floor as this will damage the gear box!
Please remember to check the load capacity of your vehicle in connection with this unit and observe this limit!

Ü/fr 08.06.04
Orig. 04.06.2004 schl.

HU

BAUER hordóbillentő, FLEX-HK ÉS FLEX- K típus

Használati útmutató

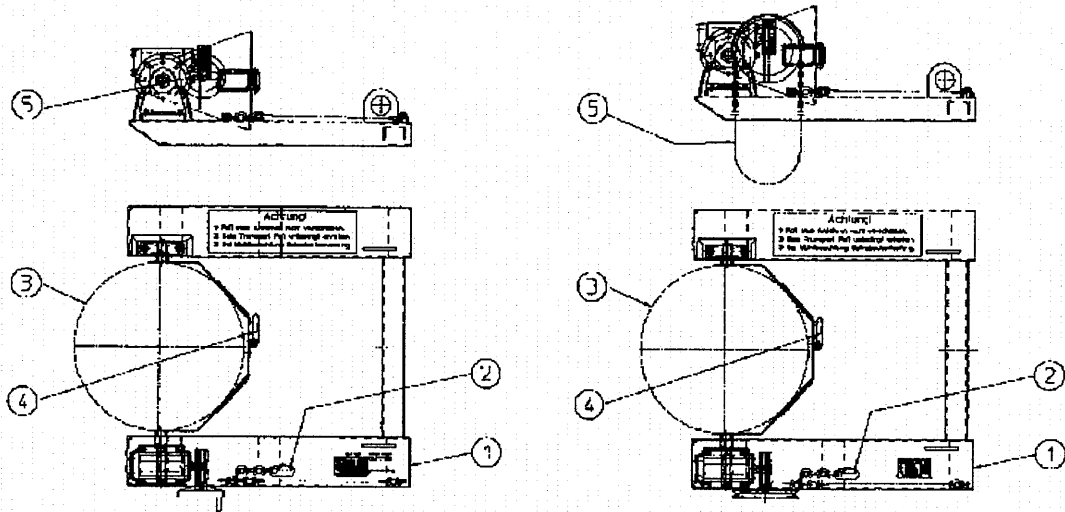

1. Hajtsunk a villástargonca villáival a hordóbillentő villafészkeibe (1).
2. Rögzítsük a biztosítóláncot (2) a villástargoncához.
3. Mozgassuk a hordóbillentőt a hordóhoz.
4. Helyezzük a feszítőhevedert (3) a hordó köré, és húzzuk meg erősen a racsnival (4).
5. Mozgassuk a hordóbillentőt a villástargoncával a kívánt helyre, és emeljük a kívánt magasságba.
6. A kézikerek (5) forgatásával billentsük meg a hordót, majd hozzuk vissza a kiindulási helyzetébe.
Húzzuk meg a láncot (5) a hordó billentéséhez és a kiindulási helyzetbe történő visszahozásához.
7. Engedjük le a hordóbillentőt a talajra.
8. A racsnival (4) lazítsuk meg a feszítőhevedert (3), és vegyük ki a hordót.

Figyelem: Ne toljuk a hordót a talajon!
(Ez a csigahajtás túlterheléséhez vezet.)
Tartsuk be a szállítójármű és a kiegészítő szerkezet kombinációjának együttes teherbírását!

2004. 06. 04-i állapot.

Istruzioni d'uso

Ribaltafusti BAUER

Tipo FLEX - HK

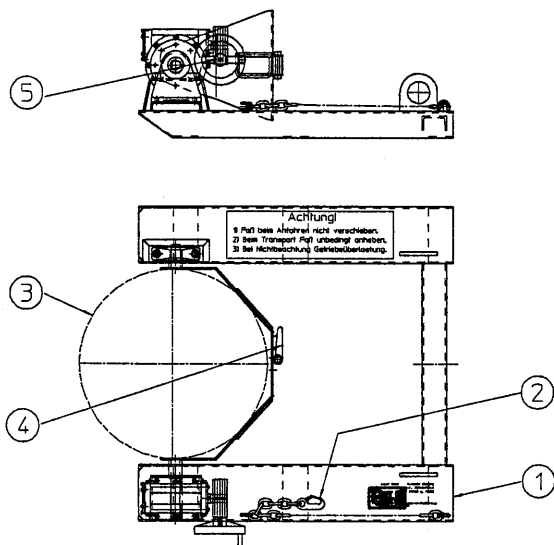

Tipo FLEX - K

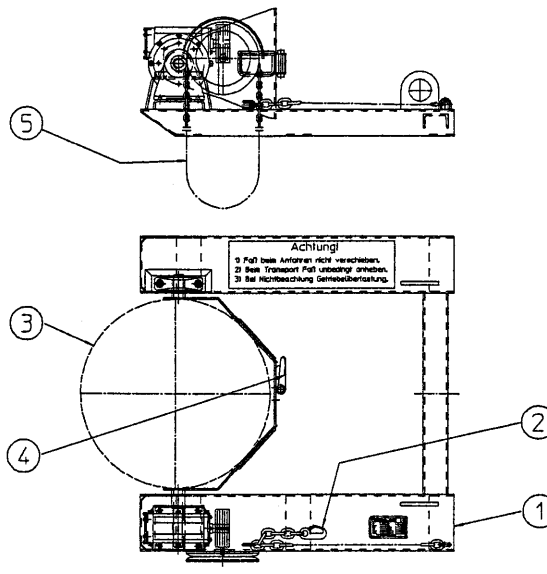

1. Inserire i rebbi del carrello elevatore a forza nelle apposite imboccature (Pos. 1) del ribaltafusti.
2. Fissare la catena di sicurezza (Pos. 2) del ribaltafusti al carrello elevatore a forza.
3. Avvicinare il ribaltafusti al fusto.
4. Applicare la cinghia di rizzatura (Pos. 3) intorno al fusto e stringerla saldamente tramite tendicinghia a cricchetto (Pos. 4).
5. Spostare il ribaltafusti con il carrello elevatore a forza e portarlo all'altezza desiderata.
6. Ruotando il volantino (Pos. 5), ribaltare il fusto e ruotare indietro in posizione di partenza.
Tirare la catena (Pos. 5) per ribaltare il fusto e ruotare indietro in posizione di partenza.
7. Abbassare il ribaltafusti sino al pavimento.
8. Allentare con il tendicinghia a cricchetto (Pos. 4) la cinghia di rizzatura (Pos. 3) e rimuovere il fusto.

Attenzione: Non spingere il fusto sul pavimento!
(sovraccarico del comando sterzo a coppia vite-ruota)
Osservare la portata della combinazione veicolo per trasporti interni ed apparecchio applicato!

Stand: 04.06.2004 schl.
Übersetzung: Slinnovativ 13.03.2007

Gebruiksaanwijzing BAUER – Vatkieper

Type FLEX - HK

Type FLEX - K

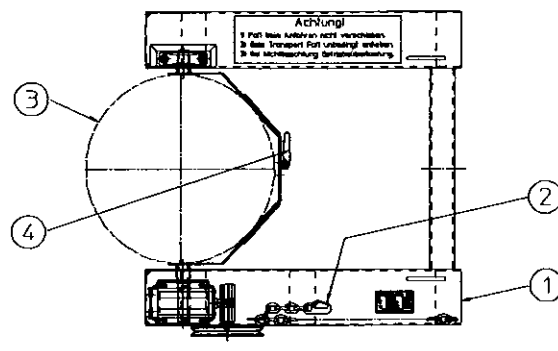
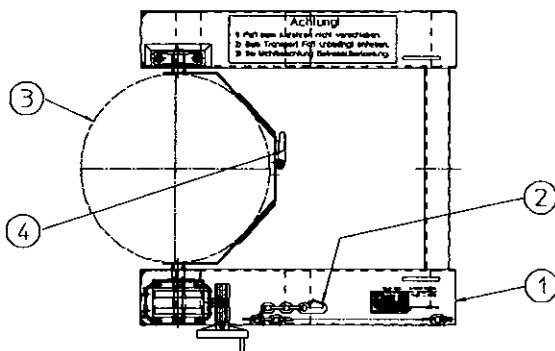
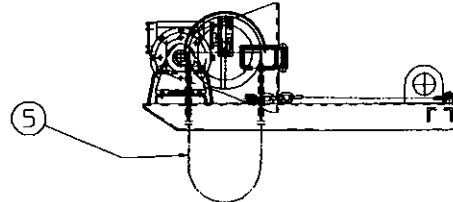
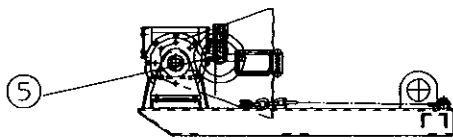

1. Met de vorktanden van de heftruck in de inrijokers (pos. 1) van de vatkieper rijden.
2. Veiligheidsketting (pos.2) van de vatkieper aan de heftruck bevestigen.
3. Vatkieper tot aan de vat rijden.
4. Spangordel (pos. 3) om het vat leggen en middels de spanner (pos. 4) vastspannen.
5. Vatkieper met de heftruck verrijden en op de gewenste hoogte brengen.
6. Flex-HK: Door te draaien aan het handwiel (pos. 5) het vat kiepen en in de uitgangspositie terugbrengen.
Flex-K: Door aan te ketting (pos. 5) te trekken het vat kiepen en in de uitgangspositie terugbrengen.
7. Vatkieper tot op de grond laten zakken.
8. Met de spanner (pos. 4) de spangordel (pos. 3) losmaken en het vat afnemen.

ATTENTIE: Het vat niet over de grond schuiven!
(i.v.m. overbelasting van het wormdrijfwerk))
Draagkracht van de combinatie heftruck en vatkieper in acht nemen!

Stand: 04.06.2004 schl.
Übersetzung 08.06.2004 I.Berfelo

Driftsinstruks BAUER – Fatvender

Type FLEX - HK

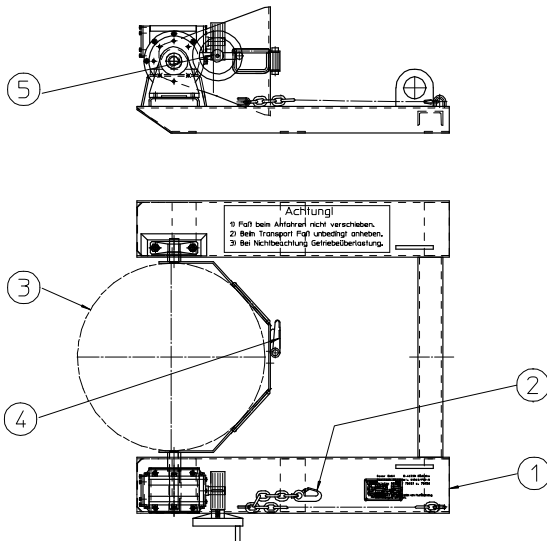

Type FLEX - K

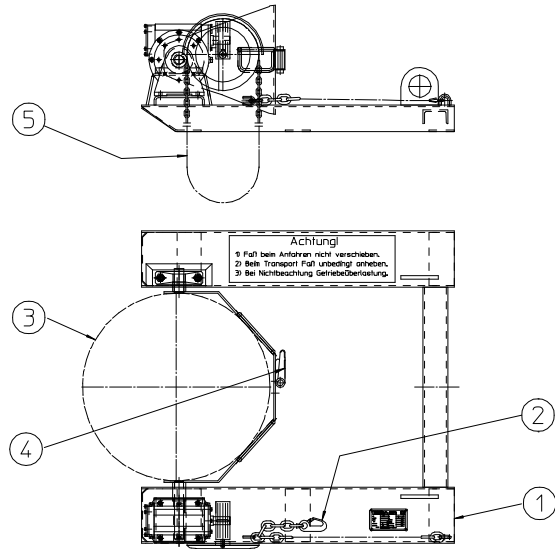

1. Kjør gaffelen på trucken inn i løftelommene (pos.1) på fatvenderen.
2. Fest sikringslenken (pos. 2) på fatvenderen til gaffeltrucken.
3. Kjør fatvenderen fram til fatet.
4. Legg surreremmen rundt fatet og fest med sperrehjulet (pos. 4).
5. Løft fatvenderen med gaffeltrucken til ønsket høyde.
6. Drei på håndhjulet (pos. 5) for å vippe fatet og få det tilbake i utgangsposisjon igjen. Trekk i lenken (pos. 5) for å vippe fatet og få det tilbake i utgangsposisjon igjen.
7. Sett fatvenderen ned på bakken igjen.
8. Løsne sperrehjulet (pos. 4) og surreremmen (pos. 3) og ta ut fatet.

Pass på: Fatet må ikke skyves bortover bakken!
(Overbelastning av snekkegiret)
Overhold angitt kapasitet på anleggsmaskin og tilleggsutstyr!

Stand: 04.06.2004 schl.
Übers. SL-innovativ 25.01.08

URZĄDZENIE DO PRZECHYLANIA BECZEK

TYP FLEX – HK

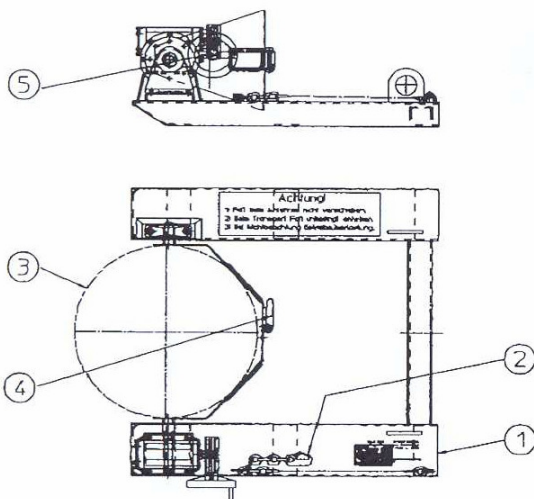

TYP FLEX – K

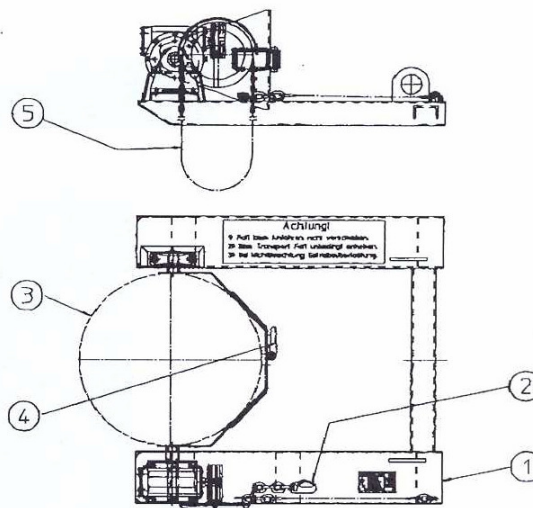

1. Za pomocą wideł wózka widłowego podjechać do końca kieszeni (poz. 1) urządzenia.
2. Łańcuch bezpieczeństwa (poz. 2) pojemnika umocować na wózku widłowym
3. Podjechać urządzeniem do przechylania beczek do beczki
4. Pas mocujący (poz. 3) przełożyć wokół beczki i napiąć za pomocą mechanizmu zapadkowego.
5. Podjechać wózkiem widłowym pod urządzenie do przechylania beczek i unieść na odpowiednią wysokość.
6. Poprzez przekręcenie koła ręcznego (poz. 5) przechylić beczkę i powrócić do pozycji wyjściowej przekręcając koło w przeciwną stronę.
Pociągnąć za łańcuch (poz. 5), aby przechylić beczkę, i powrócić do pozycji wyjściowej.
7. Pojemnik opuścić na ziemię.
8. Za pomocą mechanizmu zapadkowego (poz. 4) zluźnić pas (poz. 3) i zdjąć beczkę.

UWAGA: Nie przechylać beczki nad podłogą (Przeciążenie mechanizmu ślimakowego)
Należy przestrzegać nośności połączenia podnośnika z dobudowanym urządzeniem.

Stand: 04.06.2004
Übers.: 03/2007

Bauer GmbH
Eichendorffstraße 62
DE-46354 Südlohn

Tel. +49 (0) 2862 709-0
Fax +49 (0) 2862 709-155 /-156
E-Mail: info@bauer-suedlohn.de
Website: www.bauer-suedlohn.de

Geschäftsführer:
Heinz Dieter Bauer
Patrick Bauer
Amtsgericht Coesfeld HRB 5259



Instruções de Operação Basculador de Bidões

Tipo FLEX – HK

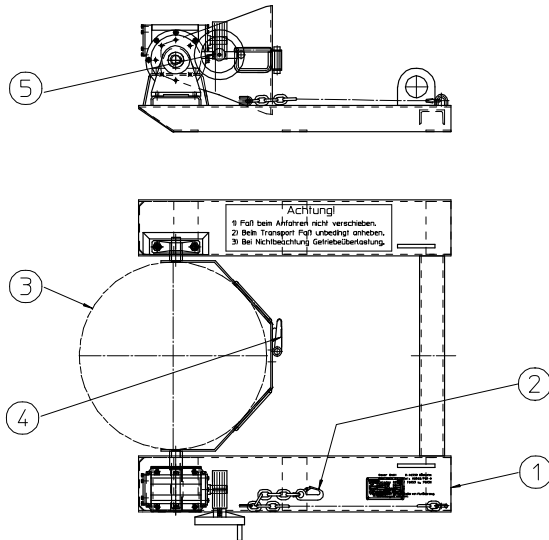

Tipo FLEX – K

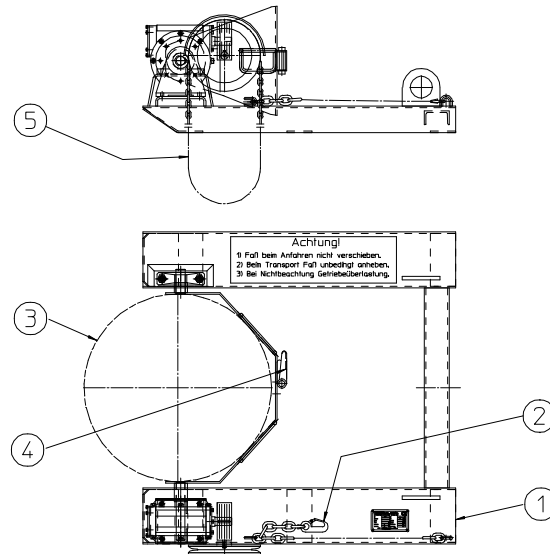

1. Inserir os garfos do empilhador nos respectivos pontos de entrada [1] do basculador de bidões.
2. Fixar a corrente de segurança [2] no empilhador.
3. Encostar o basculador no bidão.
4. Colocar a cinta [3] em torno do bidão e apertar com a raquete [4].
5. Mover o basculador com o empilhador e elevar até à altura pretendida.
6. Bascular o bidão rodando a manivela [5] e colocá-lo novamente na posição inicial. Puxar a corrente [5] para bascular o bidão e colocá-lo novamente na posição inicial.
7. Descer o basculador de bidões até ao chão.
8. Desapertar a cinta [3] com o raquete [4] e retirar o bidão.

Atenção: Nunca empurrar o bidão sobre o chão! (Esforço excessivo do mecanismo)

Respeitar a capacidade de carga conjunta do empilhador e do dispositivo montado!

Bruksanvisning

Typ FLEX – HK

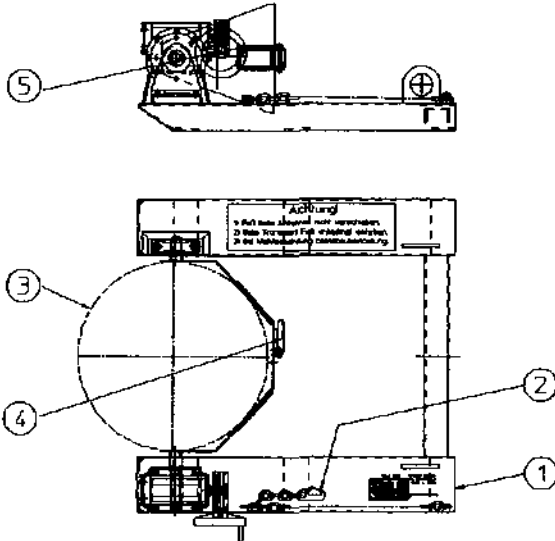

Typ FLEX – K

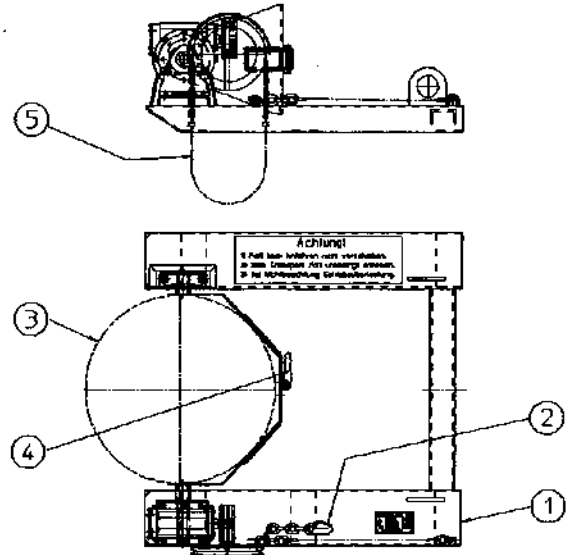

1. Kör in truckens gafflar i gaffelfickorna (pos. 1) under fattipparen.
2. Sätt fast säkerhetskedjan (pos. 2) på gaffeltrucken.
3. Kör fram fattipparen till fatet.
4. Läggs stroppen (pos. 3) kring fatet och spänn med spärrmekanismen (pos. 4).
5. Lyft fattipparen med trucken till önskad höjd.
6. Använd handhjulet (pos. 5) för att tippa fatet och för att återföra det till stående position.
Använd kättingen (pos. 5) för att tippa fatet och för att återföra det till stående position.
7. Sänk fattipparen ned till golvet.
8. Lossa spärrmekanismen (pos. 4) så att stroppen (pos. 3) frigörs och ta bort fatet

OBS! Försök inte tippa fatet på golvet! (Vinkelväxeln överbelastas!)

Överbelasta inte trucken!

Navodila za uporabo BAUER – prekucnik sodov

Tip FLEX - HK

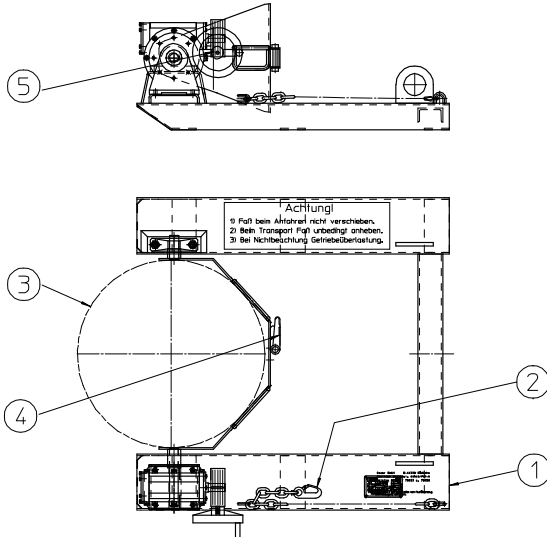

Tip FLEX – K

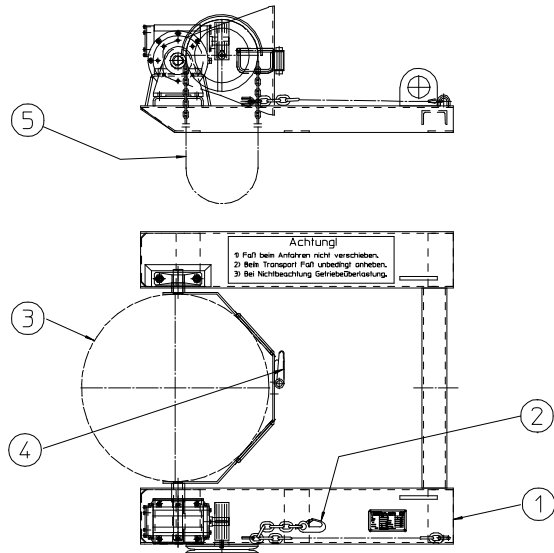

1. Z vilicami viličarja izvedite premik v predvidene dovodne žepe (pol. 1) nagibnega kontejnerja.
2. Varnostno verigo (pol. 2) prekucnika sodov pritrдите na viličar.
3. Prekucnik sodov premaknite do soda.
4. Pas za pritrditev (pol. 3) položite okrog soda in ga z ragljo (pol. 4) trdno pripnite.
5. Prekucnik sodov premaknite z viličarjem na želeno višino.
6. Z vrtenjem ročnega kolesa (pol. 5) sod prekucnete in zavrtite nazaj v izhodni položaj. Povlecite za verigo (pol. 5), da boste sod prekucnili, in ga nato zavrtite nazaj v izhodni položaj.
7. Prekucnik sodov spustite na tla.
8. Z ragljo (pol. 4) sprostite pas za pritrditev (pol. 3) in sod odzemišite.

POZOR: Soda ne tiščite ali vlecite po tleh!
(Preobremenitev polžastega gonila)
Upoštevajte nosilnost kombinacije terenskega transporterja in prigradne naprave!

Stanje: 04.06.2004 schl.
Übers.: SL innovativ 25.01.08

Bauer GmbH
Eichendorffstraße 62
DE-46354 Südlohn

Tel. +49 (0) 2862 709-0
Faks +49 (0) 2862 709-155 /-156
E. pošta: info@bauer-suedlohn.de
Spletna stran: www.bauer-suedlohn.de

Poslovodja:
Heinz Dieter Bauer
Patrick Bauer
Občinsko sodišče Coesfeld HRB 5259



Návod na obsluhu BAUER – vyklápač sudov

Typ FLEX - HK

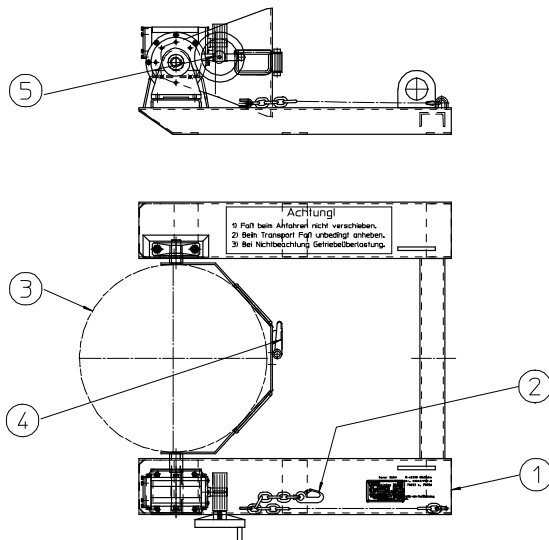

Typ FLEX – K

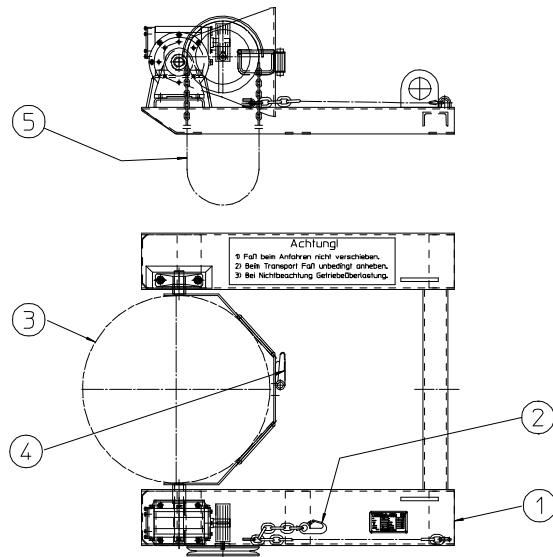

1. Vidlice zdvihacieho zariadenia zasuňte do zasúvacích prípravkov (pol. 1) vyklápača sudov.
2. Poistnú reťaz (pol. 2) vyklápača sudov upevnite na zdvihacie zariadenie.
3. Vyklápač sudov prisuňte k sudu.
4. Popruh (pol. 3) založte okolo suda a napnite pomocou rehtačky (pol. 4).
5. Vyklápač sudov zdvihnite pomocou zdvihacieho zariadenia do požadovanej výšky.
6. Otáčaním ručného kolesa (pol. 5) sud preklopte a itáčaním nazad vráťte do východiskovej polohy.
Potiahnite za reťaz (pol. 5), aby ste sud vyplopili a otáčaním nazad uveďte do pôvodnej polohy.
7. Vyklápač sudov spustite na zem.
8. Pomocou rehtačky (pol. 4) upevňovací popruh (pol. 3) uvoľnite a sud odoberte.

POZOR: Sud neposúvajte po zemi!
(Riziko preťaženia slimákovej prevodovky.)
Dodržte nosnosť kombinácie pozemného dopravníka a nástavbového zariadenia!

Stav: 04.06.2004 schl.
Über.: 25.01.08 SL-innovativ

Kullanma kılavuzu BAUER – Varil devirici

Tip FLEX - HK

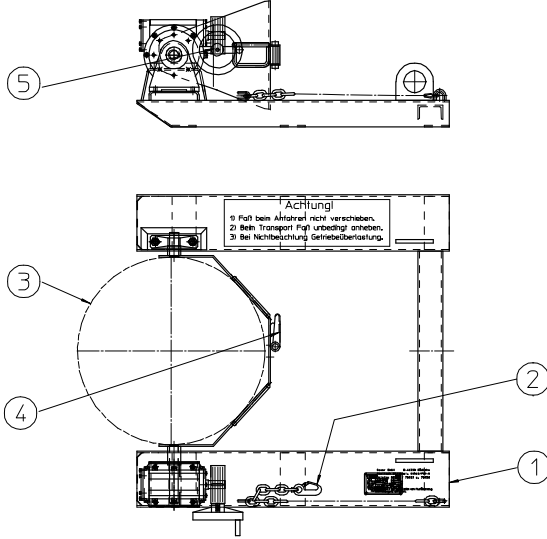

Tip FLEX – K

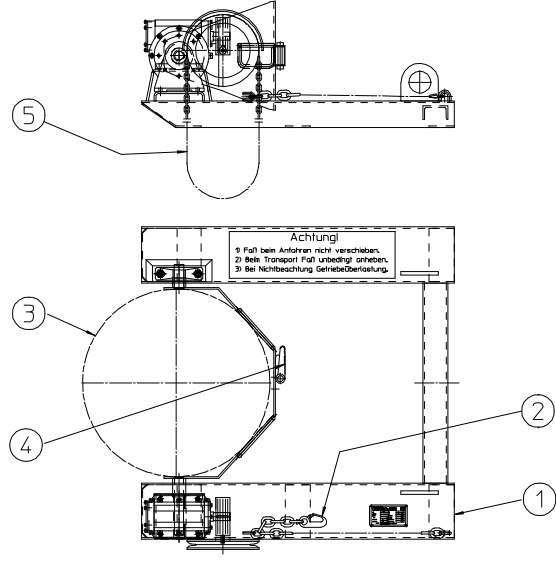

1. Forkliftin dişlerini varil devircisinin içeri sürme cepleri (Poz. 1) içine sürünüz.
2. Varil devircisinin emniyet zincirini (Poz. 2) forklifte bağlayınız.
3. Varil devircisini varile yanaştırınız.
4. Bağlama kayışını (Poz. 3) varil etrafına bağlayınız ve gergi mekanizmasıyla (Poz. 4) sıkınız.
5. Varil devircisini forkliftle hareket ettiriniz ve istediğiniz yüksekliğe getiriniz.
6. El tekerini (Poz. 5) çevirmek suretiyle varili deviriniz ve başlangıç pozisyonuna geri çeviriniz.
Varili devirmek için zincirden (Poz. 5) çekiniz ve başlangıç pozisyonuna geri çeviriniz.
7. Varil devircisini yere kadar indiriniz.
8. Gergi mekanizmasıyla (Poz. 4) bağlama kayışını (Poz. 3) çözünüz ve varili alınız.

Dikkat:

Varili yerden itmeyiniz! (Helezon dişlilere aşırı yük biner) Forklift ile montaj cihazı kombinasyonunun taşıma kapasitesine uyunuz!

Revizyon: 04.06.2004 schl.
Übers.: SL innovativ 25.01.08